

# CITY SELECT<sup>®</sup>

## ASSEMBLY INSTRUCTIONS INSTRUCTIONS POUR L'ASSEMBLAGE INSTRUCCIONES DEL ENSAMBLAJE



**IMPORTANT** - Keep these instructions for future reference.

Read these instructions carefully before use. Your child's safety may be affected if you do not follow these instructions.

This product complies with EN 1888: 2012

**IMPORTANT** - Garder ces instructions pour references futures

Veillez lire ces instructions avant l'utilisation. La sécurité de votre enfant peut être affecté.

Ce produit conforme au norme EN 1888: 2012

**IMPORTANTE** - Conserve estas instrucciones para futuras referencias

Lea atentamente estas instrucciones antes de usar el cochecito. La seguridad del niño puede verse afectada si no sigue estas instrucciones.

Este producto cumple con EN 1888: 2012

baby  
jogger<sup>®</sup>

[www.babyjogger.com](http://www.babyjogger.com)

## Table of Contents

### Table de matières / Tabla de contenido

English	
Français (French) / Español (Spanish)	
» Warning	3
Mise en Garde / Advertencia	4/5
» Features	
Traits / Características	6
» Frame	
Cadre / Chasis	8
» Front Wheels	
Roues avant / Ruedas delanteras	10
» Rear Wheels	
Roues arrière / Ruedas traseras	12
» Brake	
Frein / Freno	13
» Canopy	
Auvent / Toldo	14
» Safety Harness	
Harnais de sécurité / Arnés de seguridad	15
» Seat	
Siège / Asiento	18
» Adjustable Footwell	
Repose-pied ajustable / Reposapiés ajustable	22
» Basket Removal	
Enlever le panier / Quitar la cesta	23
» Secondary Lock	
Verrou secondaire / Bloqueo Secundario	24
» Folding	
Plier / Doblar	25
» Care & Maintenance	26
Soin et entretien / Cuidado y mantenimiento	27/28
» Limited Warranty	29
Garantie Limitée / Garantía limitada	30/31
Deutsch (German)	32
Dansk (Danish)	40
ελληνικά (Greek)	47
Italiano (Italian)	56
Nederlands (Dutch)	64
Português (Portuguese)	72
Suomi (Finnish)	80
Svenska (Swedish)	88
Polskie (Polish)	96
Češky (Czech)	104
Slovenská (Slovak)	112
Русский язык (Russian)	119

## ⚠ WARNING:

### Single Stroller

- This stroller seats one passenger.
- This vehicle is suitable from 6 months up to a maximum weight of 15 kg.
- Total weight load recommended for this stroller is 23 kg (15 kg in seat, 1kg in seat back pocket, 7 kg in basket).

- **WARNING:** This stroller is not suitable for running, jogging, skating or rollerblading.
- **WARNING:** Never leave your child unattended.
- **WARNING:** Always use the restraint system.
- **WARNING:** Child may slip into leg openings and strangle. Never use in reclined carriage position unless safety harness is properly fastened.
- **WARNING:** Check that the pram body or seat unit attachment devices are correctly engaged before use.
- **WARNING:** To avoid injury, ensure that your child is kept away when unfolding and folding this product.
- **WARNING:** Do not let your child play with this product.
- **WARNING:** Parcels or accessory items, or both, placed on the unit may cause the unit to become unstable.
- **WARNING:** Any load attached to the handle affects the stability of the pram/pushchair.
- Recommended weight for seat back pocket is 1 kg and basket is 7 kg. Excessive weight may cause a hazardous unstable condition to exist.
- This seat should be used in the most reclined position until a child can sit up unaided, roll over, or push itself up on it's hands and knees.
- Stroller is not meant to be used for transporting children up or down stairs. Damage resulting to stroller, will not be covered under warranty.
- This stroller does not replace a cot or a bed. Should your child need to sleep, then it should be placed in a suitable pram body, cot, or bed.
- Accessories which are not approved by the manufacturer or distributor shall not be used.
- Watch out for cars – never assume that a driver can see you and your child.
- The passenger shall remain seated (no standing in the stroller).
- It may be unsafe to use replacement parts other than those supplied or approved by the manufacturer.

## ⚠ MISE EN GARDE :

### Poussette simple

- Cette poussette est conçue pour 1 passager.
- Ce promeneur est convenable de 6 mois aux poids maximum de 15 kg.
- Le poids total recommandé pour cette poussette est de 23 kg (15 kg dans le siège, 1 kg dans la poche du dossier du siège, 7 kg dans le panier).

- **MISE EN GARDE :** Cette poussette n'est pas conçue pour la course, le jogging, le patin à glace ou à roues alignées.
- **MISE EN GARDE :** Ne laissez jamais votre enfant sans surveillance.
- **MISE EN GARDE :** Utilisez toujours le harnais de sécurité.
- **MISE EN GARDE :** L'enfant peut glisser dans les ouvertures de jambe et étrangler. N'utilisez jamais dans la position de voiture appuyée à moins que le harnais de sécurité ne soit correctement attaché.
- **MISE EN GARDE :** Vérifiez que les dispositifs d'attachement d'unité de landau ou de siège sont correctement engagés avant emploi.
- **MISE EN GARDE :** Pour éviter de blessures, gardez votre enfant loin de la poussette en dépliant et pliant ce produit.
- **MISE EN GARDE :** Ne laissez pas à votre enfant de jouer avec ce produit.
- **MISE EN GARDE :** Les colis ou les articles d'accessoire, ou tous les deux, placés sur l'unité peuvent faire devenir l'unité instable.
- **MISE EN GARDE :** N'importe quelle charge fixée à la poignée affecte la stabilité du landau/de poussette.
- Le poids recommandé pour la pochette du siège est de 1 kg et du panier 7 kg. Le poids excessif peut faire exister un état instable dangereux."
- Cette poussette devrait être utilisée dans la position la plus allongée jusqu'à ce qu'un enfant puisse être assis sans aide, retourner, ou se faire monter sur ses mains et genoux."
- La poussette n'est pas conçue pour transporter un enfant dans les escaliers. La garantie ne couvre pas les dommages à la poussette comme un résultat."
- Cette poussette ne remplace pas de lit ou un lit de bébé à barreaux. Si votre enfant doit dormir, alors il devrait être placé dans un landau approprié, le lit, ou le lit de bébé à barreaux.
- Les accessoires non approuvés par le fabricant ou le distributeur ne devraient pas être utilisés.
- Faire attention aux automobiles - ne jamais assumer qu'un conducteur peut vous voir.
- Le passager devrait rester assis en tout temps (ne pas se tenir debout dans la poussette).
- Il peut être dangereux d'utiliser des pièces de remplacement autres que celles fournies ou approuvées par le fabricant.

## ⚠ ADVERTENCIA:

### Cochecito simple

- Este cochecito es para un niño.
  - Este producto está indicado desde 6 meses hasta el peso máximo de 15 kg.
  - La carga total del peso recomendada para este cochecito es 23 kg (15 kg en asiento, 1 kg en bolsillo del asiento, y 7 kg en cesta).
- **ADVERTENCIA:** Este cochecito no está diseñado para la carrera, el footing, el patinaje o el patinaje en línea.
  - **ADVERTENCIA:** Nunca deje su niño desatendido.
  - **ADVERTENCIA:** Use siempre el arnés de seguridad.
  - **ADVERTENCIA:** El niño puede resbalar por las aperturas de las piernas y estrangularse. Nunca use el cochecito en la posición reclinada a menos que el arnés de seguridad esté correctamente abrochado.
  - **ADVERTENCIA:** Asegúrese de que todos los sistemas de fijación o dispositivos de seguridad están perfectamente enganchados antes de su uso.
  - **ADVERTENCIA:** Para evitar la herida, guarde su niño lejos del cochecito cuando desdoblado y doblando este producto.
  - **ADVERTENCIA:** No deje a su infante jugar con este producto.
  - **ADVERTENCIA:** Los bolsas o accesorios, o ambos, puestos en el cochecito pueden hacer que este llegue a ser inestable.
  - **ADVERTENCIA:** Cualquier carga enganchada al manillar afecta a la estabilidad del cochecito o silla de paseo.
  - El peso máximo aconsejado para el bolsillo del asiento es de 1 kg y el de la cesta de 7 kg. El exceso de peso puede desestabilizar el cochecito y poner en peligro la seguridad del niño.
  - Este cochecito debería ser usado en la posición más reclinada hasta que un niño pueda sentarse inayudado, dar una vuelta, o hacerse subir sobre sus manos y rodillas.
  - Este cochecito no está pensado para llevar a niños en tramos de escaleras. La garantía no cubre los daños ocasionados al cochecito por esta causa.
  - Este cochecito no sustituye por una cuna o una cama. Si su infante debe de dormir, ello debería ser colocada en un cochecito de niño conveniente, la cuna, o la cama.
  - No deben utilizarse accesorios no aprobados por el fabricante y/o distribuidor.
  - Tenga cuidado con los coches: nunca dé por hecho que un conductor puede verle.
  - El niño debe permanecer sentado en todo momento (no debe ponerse de pie en el cochecito).
  - Puede no ser seguro usar recambios no proporcionados o aprobados por el fabricante.



FEATURES	TRAITS	CARACTERÍSTICAS
① Handlebar	Poignée	Manillar
② Handlebar Adjustment Button	Bouton pour ajuster la poignée	Botón para ajustar el manillar
③ Parking Brake	Frein	Freno pedal
④ Secondary Lock	Verrou secondaire	Bloqueo secundario
⑤ Fold Handle	Courroie de plier	Manija de doblar
⑥ Accessory Mounting Bracket	Accessoire de fixation de montage	Soporte de montaje accesorios
⑦ Rear Wheel Release Button	Roues arrière bouton de déverrouillage	Botón de liberación de la rueda
⑧ Rear Wheel	Roues arrière	Rueda trasera
⑨ Storage Basket	Panier	Cesta de almacenaje
⑩ Footwell Adjustment Button	Bouton pour ajuster le repose-pied	Botón para ajustar el reposapiés
⑪ Front Wheel	Roue avant	Rueda delantera
⑫ Swivel/Lock	Faites pivoter et présentez directement	Pestaña de bloqueo
⑬ Front Wheel Release Button	Roues avants bouton de déverrouillage	Botón de liberación de la rueda delantera
⑭ Footwell	Repose-pied	Hueco de pie
⑮ Harness Buckle	Boucle de harnais	Hebilla de arnés
⑯ Harness Pads	Epaulettes de harnais	Almohadilla de arnés
⑰ Storage Lock	Verrou d'entreposage	Cierre de almacenamiento
⑱ Canopy	Auvent	Toldo
⑲ Seat Release Button	Bouton de déverrouillage du siège	Botón de liberación del asiento

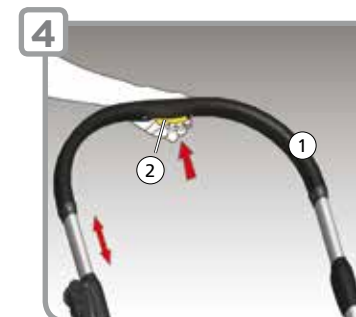
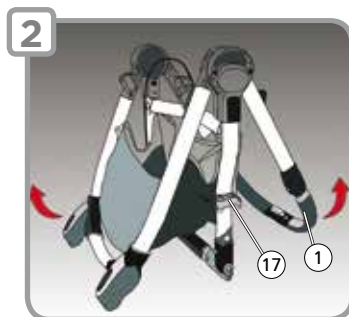
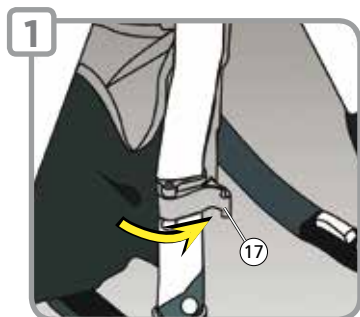

### FRAME

1 & 2 Unpack the stroller Frame from the box and set the wheels aside. Unfold the stroller by pulling the Storage Lock Lever [17] and lifting the Handlebar [1] away from the lower frame. The stroller will click into place.

### CADRE

1 et 2 Déballer le cadre de la poussette de la boîte et mettre les roues de côté. Déplier la poussette en tirant sur le levier de verrouillage de stockage [17] tout en levant la poignée [1] loin du fond du cadre. La poussette cliquera en place.

### CHASIS

1 y 2 Saque el chasis del cochecito de su caja y aparte las ruedas. Comience a desdoblar el cochecito tirando la palanca de almacenaje [15] a la vez que empuja la parte de abajo del chasis en dirección opuesta al manillar. El cochecito encajará en la posición correcta.

**WARNING:** Ensure that all the locking devices are engaged before use.

3 Place the stroller in the upright position.

### Handle Height Adjustment

4 Simply squeeze the Handle Adjustment Button [2] and slide the handle up or down to the desired length.

3 Placer la poussette dans la position droite.

### Ajuster la longueur de la poignée

4 Simplement appuyer le bouton pour ajuster la poignée [2] et glisser vers le haut ou vers le bas à la longueur désirée.

3 De la vuelta al cochecito para ponerlo de pie.

### Ajustar la longitud del manillar

4 Presione el botón para ajustar el manillar [2] para moverlo hacia arriba o hacia abajo, hasta conseguir la longitud deseada.

**MISE EN GARDE:** Assurez-vous que la courroie de sécurité est attachée fermement au cadre avant d'utiliser la poussette!

**ADVERTENCIA:** Asegúrese de que todos los dispositivos de seguridad están activados antes del uso.

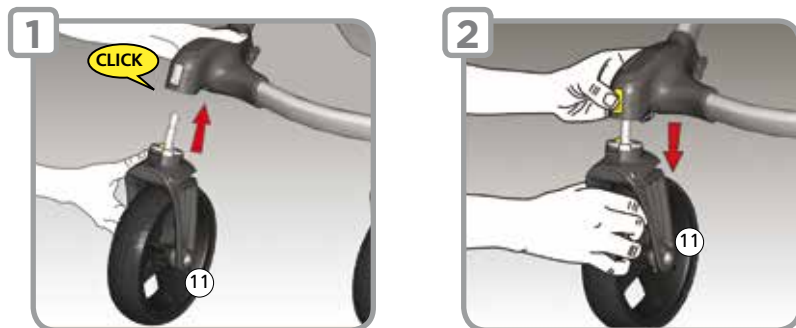

## FRONT WHEEL

### 1 Installation

- Lay stroller on its back so the Handlebar is resting on the floor.
- Attach the Front Wheel [11] by sliding it into the front wheel mount until it clicks. Gently pull on the Front Wheel to make sure it is properly attached.

### 2 Removal

- While pressing the front wheel release button, gently slide the Front Wheel [11] out of the front wheel mount.

## ROUE AVANT

### 1 Installation

- Déposer la poussette pour que la poignée soit sur le plancher.
- Insérer la roue avant [11] en la glissant dans le support pour la roue avant jusqu'à ce qu'elle clique en place. Tirer doucement sur la roue avant pour vous assurer qu'il est correctement serré.

### 2 Enlèvement

- Tout en poussant le bouton de déverrouillage de roue avant, faire sortir doucement la roue avant [11] de la monture de la roue.

## RUEDA DELANTERA

### 1 Instalar la rueda delantera

- Tumbe el cochecito de manera que el manillar se apoye en el suelo.
- Introduzca el eje de la rueda delantera [11] en el chasis hasta que haga clic en su lugar. Tire suavemente de la rueda para asegurarse de que queda bloqueada en su sitio.

### 2 Desmontar la rueda delantera

- Presione el botón de liberación de la rueda al mismo tiempo que tirando la rueda [11] para sacarla del chasis.

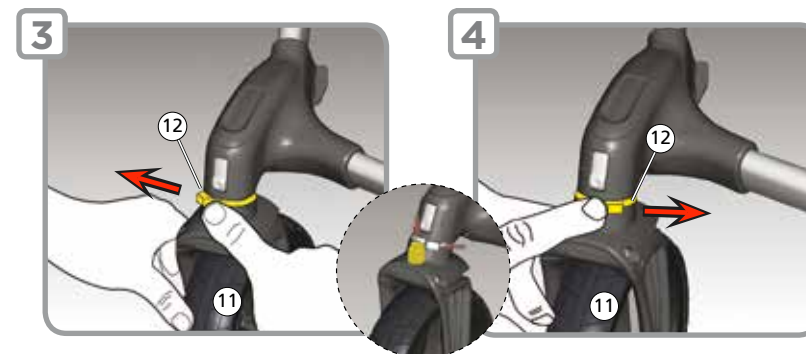

## Swivel Feature

- 3 Press the Swivel Lock button down and slide the Swivel Lock [12] to the left to lock the front wheel assembly in a fixed position for long distance strolling.
- 4 Press the Swivel Lock button down and slide the Swivel Lock [12] to the right to allow the front wheel assembly to swivel.

NOTE: When loading and unloading child, lock the front wheel in a fixed position. Although the front wheel of your stroller locks, it is not intended for jogging or exercise purposes.

## Trait de pivoter

- 3 Pousser le bouton de verrouillage de pivoter [12] en bas et faites la glisser à gauche pour fermer à clef la roue avant en position fixe pour se promener à distance.
- 4 Pousser le bouton de verrouillage de pivoter [12] en bas et faites la glisser à droit pour permettre à la roue avant de pivoter.

REMARQUE: En chargeant et en déchargeant l'enfant, fermez toujours les roues en position fixe. Bien que les rouex avants de votre City Select se serrent, la poussette ne soit pas destiné pour des buts d'exercice ou de jogging.

## Pestaña de bloqueo de la rueda delantera

- 3 Pulse el botón de bloqueo [12] hacia abajo y luego deslice la pestaña hacia la izquierda para colocar la rueda delantera en posición fija cuando se utiliza el cochecito para recorrer distancias largas.
- 4 Pulse el botón de bloqueo [12] hacia abajo y luego deslice la pestaña hacia la derecha para permitir que la rueda gire libre.

NOTA: Cuando se coloca o se baja al niño del cochecito asegúrese de tener las ruedas delanteras en forma fija. Aunque las ruedas delanteras de su City Select se bloquean, no es un coche diseñado para correr o hacer ejercicios con él.

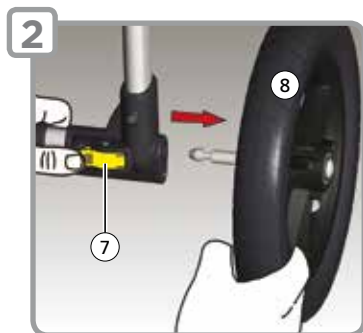
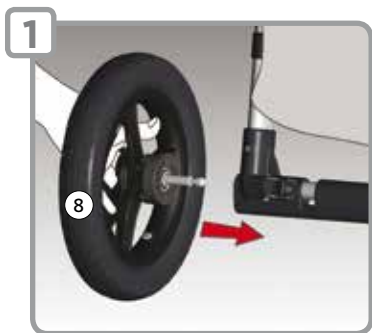

## REAR WHEELS

### 1 Installation

- Align the Rear Wheel [8] axle with the wheel mount on the stroller frame and insert it into the wheel mount until it clicks into place.
- Gently pull on the Rear Wheel [8] to make sure it is properly attached.

### 2 Removal

- While pressing the Wheel Release Button [7], gently slide the Rear Wheel [8] out of the wheel mount.

## ROUES ARRIÈRES

### 1 Installation

- Aligner l'essieu de la roue arrière [8] avec la monture de la roue sur le cadre de la poussette et insérer-le dans la monture de la roue jusqu'à ce qu'elle clique en place.
- Tirer doucement sur la roue pour vous assure que la roue arrière [8] est bien verrouillée en place.

### 2 Enlèvement

- Tout en poussant le bouton de déverrouillage de roue arrière [7], faire sortir doucement la roue arrière [8] de la monture de la roue.

## RUEDAS TRASERAS

### 1 Instalar las ruedas traseras

- Alinee el eje de la rueda trasera [8] con su entrada en el chasis.
- Deslice el eje en la entrada de la rueda hasta que haga clic una vez que esté en su sitio. Tire suavemente de la rueda [8] para asegurarse de que queda bloqueada en su sitio.

### 2 Desmontar las ruedas traseras

- Presione el botón de liberación de la rueda [7] al mismo tiempo que tirando la rueda [8] para sacarla del chasis.



## BRAKE

### Engage the Brake

- 1 Gently pull the Brake Lever [3] into upright position until it clicks into place.

### Release the Brake

- 2 Pinch the grey tabs and pull the lever towards you. Push the Brake Lever [3] down until it is parallel with the frame.

## FREIN

### Engager le frein

- 1 Tirer simplement la manette de frein [3] vers le haut jusqu'à ce qu'elle clique en place pour engager le frein.

### Relâcher le frein

- 2 Pincet les étiquettes grises et tirent le levier vers vous. Pousser la manette de frein [3] vers le bas jusqu'à ce que c'est parallèle avec l'encadrement pour la relâcher.

## FRENO

### Activar el freno

- 1 Simplemente empuje la palanca de freno [3] hacia arriba para activar el freno de estacionamiento.

### Desactivar el freno

- 2 Pellizque las etiquetas grises y tira la palanca hacia usted. Empuje la palanca de freno [3] hacia abajo hasta que sea paralela con el marco para desactivarla.

**⚠ WARNING:** Engage the parking device before loading and unloading a passenger.

**⚠ MISE EN GARDE:** Employer le dispositif de stationnement lorsque vous embarquez et débarquez un passager.

**⚠ ADVERTENCIA:** Active siempre el sistema de frenado al subir y bajar al niño.

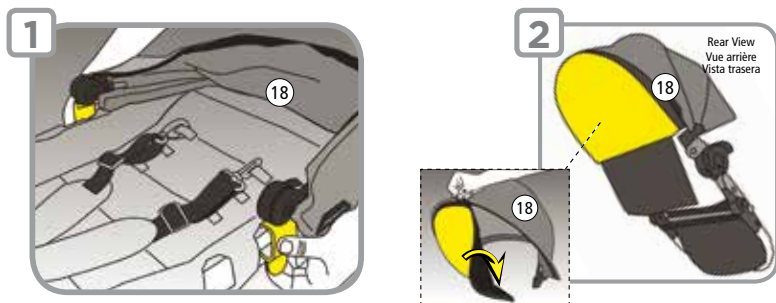

## CANOPY

### Attach the Canopy to the Frame

- Attach the Canopy's [18] brackets to the sides of the seat frame.

NOTE: There are two canopy attachment locations, depending on the height of your child.

## AUVENT

### Attacher l'auvent au cadre

- Simplement attacher avec boutons pression les supports de l'auvent [18] aux côté du cadre du siège.
- REMARQUE: Il y a deux positions pour attacher l'auvent selon la grandeur de votre enfant.

## TOLDO

### Acoplar el toldo al chasis

- Acople las abrazaderas del toldo [18] a los laterales del chasis del asiento.
- NOTA: Hay dos sitios que se pueden usar para acoplar el toldo en función de la altura del niño.

**⚠ WARNING:** Always attach mesh to rear of sun canopy and pull down behind seat when used in conjunction with the seat unit.

**⚠ MISE EN GARDE:** Toujours attacher la maille à l'arrière de l'auvent et tirer à l'arrière du siège lorsqu'utilisée en même temps que l'unité siège.

**⚠ ADVERTENCIA:** Acople siempre la malla a la parte de atrás del toldo y tire de ella hacia abajo por detrás del respaldo cuando se utiliza junto con el asiento.

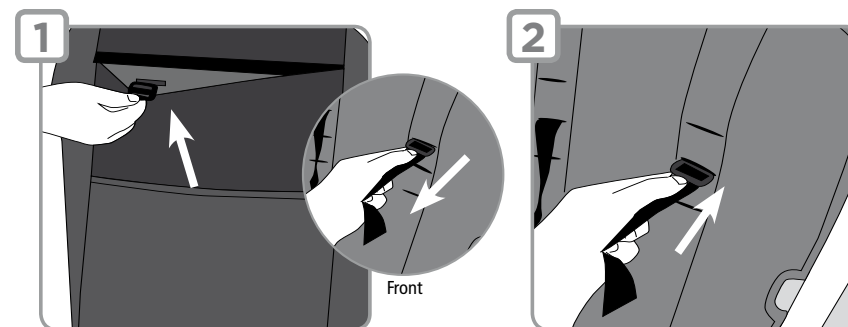

## SAFETY HARNESS

### Adjust Harness Height

- 1 From the back of the seat, open Velcro pocket and locate the plastic square stopper. Turn stopper and pass through the openings in the PE board and seat fabric.
- 2 Reinsert stopper at seat opening closest to child's shoulders. Pass back through seat fabric and PE board. Tug on strap to ensure stopper is engaged. Repeat on both sides.

## HARNAIS

### Ajustez l'hauteur du harnais

- 1 De l'arrière du siège, ouvrir la poche velcro et localiser le bouchon carré en plastique. Tourner le bouchon et passer à travers les ouvertures de la planche de PE et le tissu du siège.
- 2 Réinsérez le bouchon à l'ouverture du siège la plus proche des épaules de l'enfant. Passez à travers le tissu et la planche PE. Tirez sur la sangle pour assurer que le bouchon est engagé. Répéter l'opération sur les deux côtés.

## CINTURÓN DE SEGURIDAD

### Ajustar la altura del cinturón de seguridad

- 1 Desde la parte trasera del asiento, abra el Velcro y localice el tapón de plástico cuadrado. Gire el tapón y pase a través de las aperturas del respaldo duro y la tela del asiento.
- 2 Vuelva a colocar el tapón en la apertura del asiento más cercana a los hombros del niño. Vuelve a pasar por las aperturas de la tela del asiento y del respaldo duro. Tire de la correa para asegurar que el tapón está activado. Repita en ambos lados.

**⚠ WARNING:** Avoid serious injury from falling or sliding out. Always properly adjust and fasten safety harness.

**⚠ WARNING:** Always use the crotch strap in combination with the shoulder straps and waist belt.



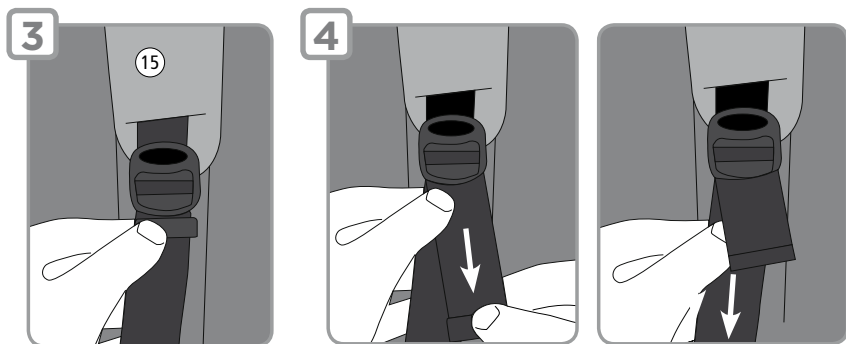

### Adjust Harness Length

- 3 Slide the Harness Pads [15] up to access plastic guide on strap.
- 4 Hold the plastic guide and pull strap to tighten or loosen.

### Ajustez la longueur du harnais

- 3 Glissez les épaulières de le harnais Jusqu'à pouvoir accéder le guidage en plastique sur la sangle
- 4 Tenez le guidage en plastique et tirez sangle pour serrer ou desserrer.

### Ajuste la longitud del cinturón

- 3 Deslice las almohadillas del cinturón
- 4 Sujeta la guía de plástico y tire de la correa para apretar o aflojar

**MISE EN GARDE:** Prévenir les blessures sérieuses à votre enfant en utilisant le harnais de sécurité.

**MISE EN GARDE:** Toujours utiliser la courroie de l'entrejambe en même temps que les boudriers et la ceinture à la taille.

**ADVERTENCIA:** Evite lesiones graves por caídas o deslizamientos. Ajuste correctamente y abroche siempre el arnés de seguridad.

**ADVERTENCIA:** Utilice siempre la correa de entrepierna en combinación con los tirantes y el cinturón.

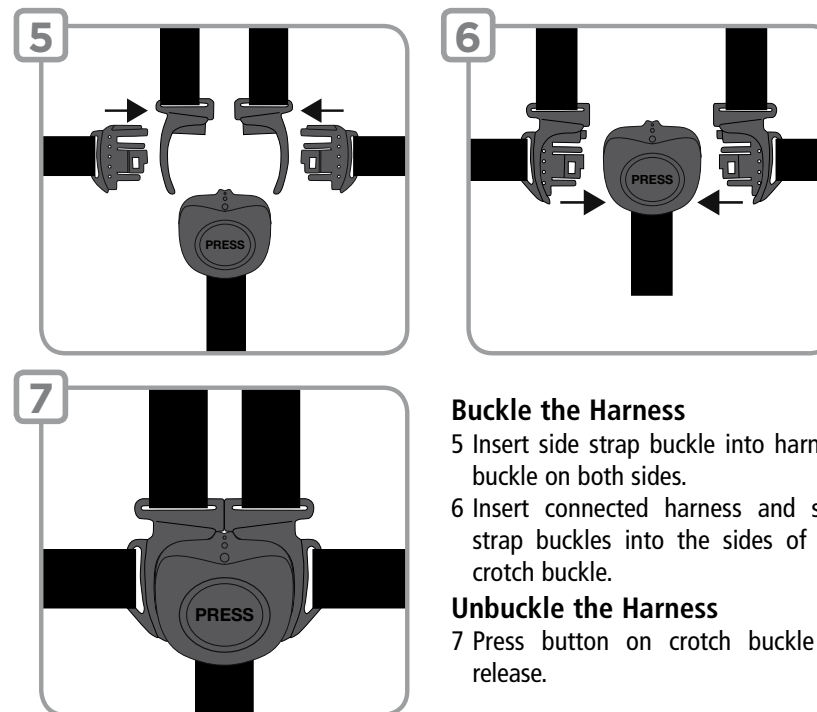

### Buckle the Harness

- 5 Insert side strap buckle into harness buckle on both sides.
- 6 Insert connected harness and side strap buckles into the sides of the crotch buckle.

### Unbuckle the Harness

- 7 Press button on crotch buckle to release.

### Boucler le harnais

- 5 Insérez la sangle de la boucle latérale dans la boucle centrale du harnais sur les deux côtés.
- 6 Insérez l'harnais connectez et les deux sangle de les boucles latérales dans la boucle d'entre jambes.

### Déboucler le harnais

- 7 Appuyez sur le bouton de la boucle de l'entre jambes pour libérer

### Abroche el cinturón

- 5 Inserte la hebilla de la correa lateral en la hebilla del cinturón en ambos lados.
- 6 Inserte conjuntamente el cinturón de seguridad y las hebillas de las correas laterales en los lados de la hebilla de la entrepierna.

### Desabroche el cinturón

- 7 Apriete el botón de la hebilla de la entrepierna para soltar.

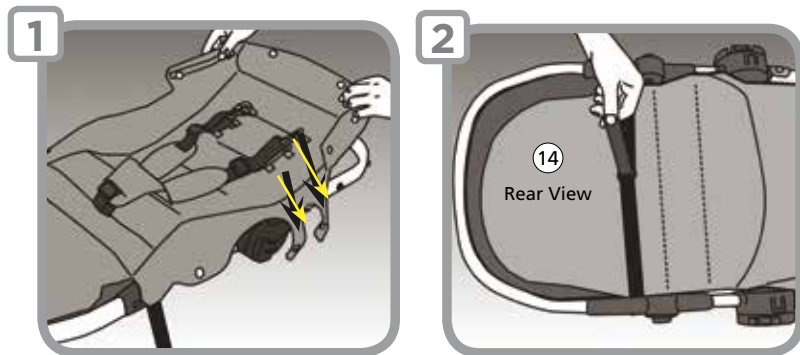

## SEAT

### Assemble the Seat

- 1 Secure the seat fabric to the seat frame by lining up snaps on the frame and fabric.
- 2 Insert the footwell bar into the black brackets on the lower portion of the seat frame. Secure the seat straps around the bottom of the frame.

## SIÈGE

### Monter le siège

- 1 Attacher le tissu du siège au cadre du siège en alignant l'emplacement des boutons-pression du cadre et du tissu.
- 2 Attacher la courroie du siège derrière le reposepied. Enfiler une courroie dans l'anneau en D de l'autre courroie et attacher les deux Velcro fermement ensemble.

## ASIENTO

### Montar el asiento

- 1 Alinee la tela del asiento al chasis del mismo y abroche los automáticos.
- 2 Inserte la barra para los pies en los soportes negros de la parte inferior del chasis del asiento. Cierre las tiras de seguridad alrededor de la parte inferior del marco.

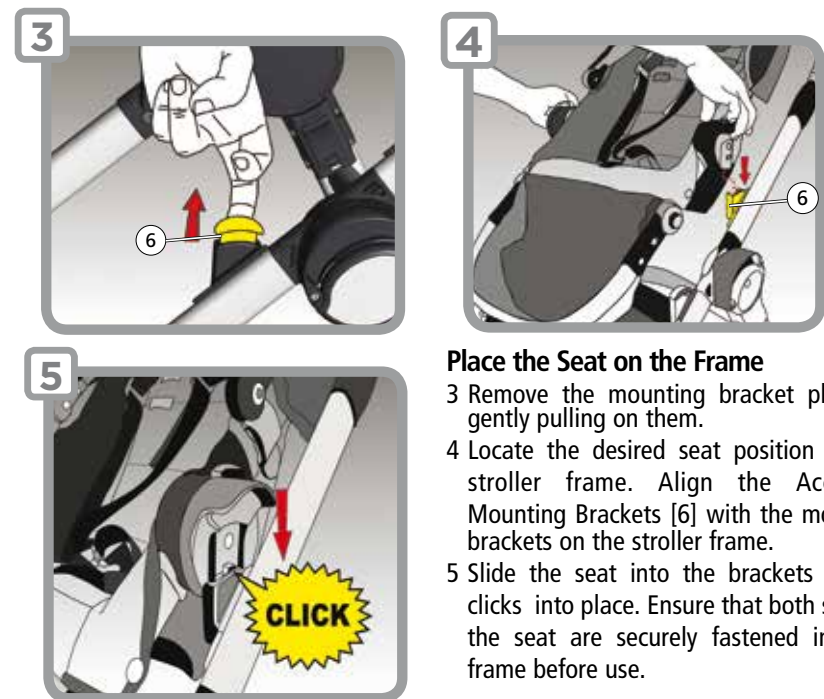

### Place the Seat on the Frame

- 3 Remove the mounting bracket plugs by gently pulling on them.
- 4 Locate the desired seat position on the stroller frame. Align the Accessory Mounting Brackets [6] with the mounting brackets on the stroller frame.
- 5 Slide the seat into the brackets until it clicks into place. Ensure that both sides of the seat are securely fastened into the frame before use.

### Placer le siège sur le cadre

- 3 Enlever les chevilles de fixation de montage d'accessoires en les tirant doucement.
- 4 Aligner les supports de raccord du siège avec les fixations de montage d'accessoires [6] sur le cadre de la poussette.
- 5 Glisser le siège dans les supports jusqu'à ce qu'il s'enclenche en place.

### Colocar el asiento en el chasis

- 3 Quite los embellecedores de los soportes de montaje tirando de ellos.
- 4 Localice la posición que quiere para el asiento en el chasis. Alinee los adaptadoras del asiento con los soportes de montaje accesorio [6] del chasis del cochecito.
- 5 Introduzca los asientos en las abrazaderas hasta que encajen en su posición. Asegúrese de que ambos lados están bien encajados en el chasis antes de su uso.

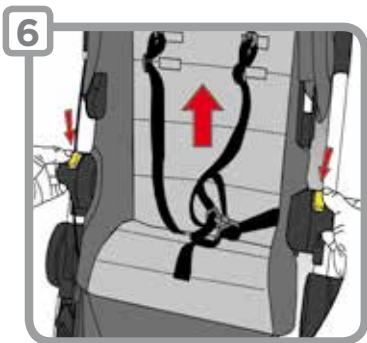

### Remove the Seat

6 Press gray tabs on Adaptor Brackets and pull up.

### Enlever le siège

6 Appuyer sur les onglets gris sur les supports de raccord et tirer vers le haut.

### Quitar el asiento

6 Presione los botones grises en el acople y tire hacia arriba.

**⚠ WARNING:** Always remove your child from the seat before removing the seat from the frame.

**⚠ MISE EN GARDE:** Introduzca los asientos en las abrazaderas hasta que encajen en su posición. Asegúrese de que ambos lados están bien encajados en el chasis antes de su uso.

**⚠ ADVERTENCIA:** Asegúrese de que todos los dispositivos de seguridad están activados antes del uso.

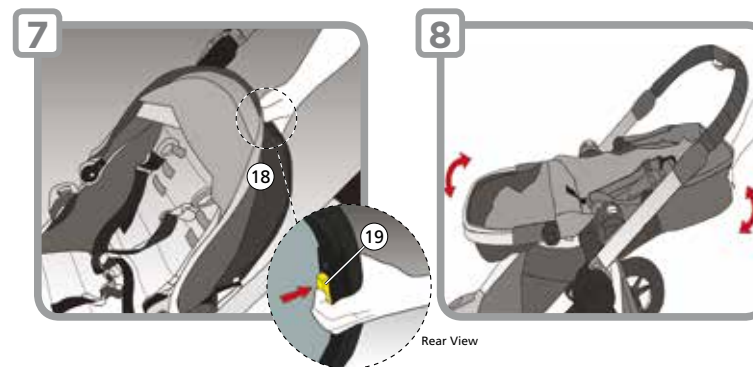

### Recline the seat

7 Squeeze the Seat Release Button [19] located under the top of the seat, behind the canopy.

8 Pull down to lower the seat and pull up to raise the seat until it clicks into the desired position.

### Incliner le siège

7 Appuyer sur le bouton de déverrouillage de siège [19] situé sous le haut du siège.

8 Tirer vers le bas pour baisser le siège ou tirer vers le haut pour le monter jusqu'à ce qu'il s'enclenche à la position désirée.

### Reclinar el asiento

7 Apriete el botón de liberación del asiento [19] situado bajo la parte superior del asiento.

8 Tire hacia abajo para bajar el asiento, y tire hacia arriba para levantarlo hasta que se encaje en la posición deseada.

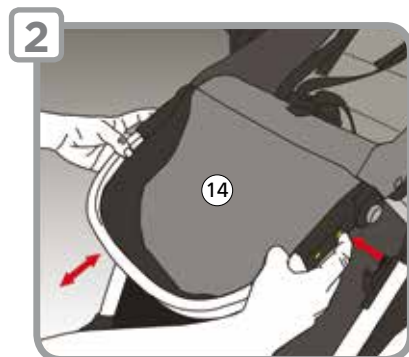
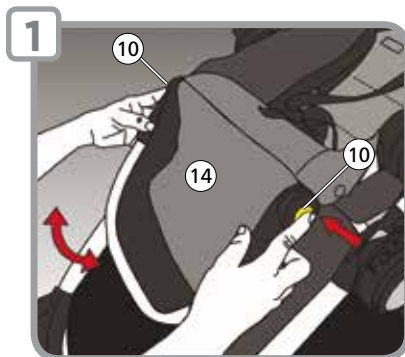

### **ADJUSTABLE FOOTWELL**

#### **Adjust the angle**

1 Press the Adjustment Buttons [10] on the Footwell [14] and move it up or down until it clicks into the desired position.

#### **Adjust the length**

2 Press the bottom buttons on the Footwell [14] and slide it in or out until it clicks into place.

### **REPOSE-PIED AJUSTABLE**

#### **Lever au baisser le repose-pied**

1 Appuyer sur les boutons pour ajuster le repose-pied [10] et tirer vers le haut ou pousser vers le bas jusqu'à ce qu'il s'enclenche à la position désirée.

#### **Allonger ou raccourcir le repose-pied**

2 Appuyer sur les boutons inférieurs du repose-pied [14] et glisser-le vers l'intérieur ou l'extérieur jusqu'à ce qu'il s'enclenche en place.

### **REPOSAPIÉS AJUSTABLE**

#### **Ajustar la inclinación**

1 Presione los botones superiores del reposapiés [10] y tire el reposapiés hacia arriba o presione hacia abajo hasta que encaje en su posición.

#### **Ajustar la longitud**

2 Presione los botones inferiores del reposapiés [14] y deslícelo hacia dentro o hacia fuera hasta que encaje en su posición.

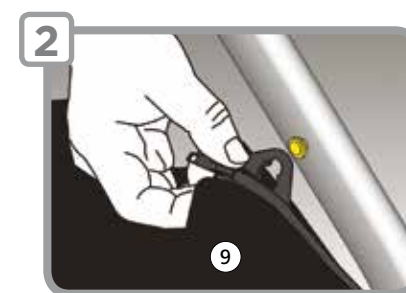
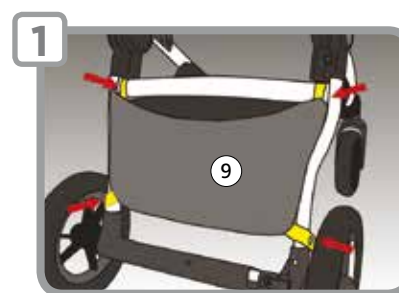

### **BASKET REMOVAL**

- 1 Fasten the top snaps of the Basket [9] around the middle support bar of the frame. Then fasten the bottom snaps around the side support bars of the frame.
- 2 Hook the top front plastic loop over the metal knob on the front of the frame. Repeat for the opposite side.
- 3 Hook the lower front loop around the hook located behind the front wheel mount.

### **ENLEVER LE PANIER**

- 1 Fixer les boutons-pression du haut du panier [9] autour de la barre centrale de support du cadre de la poussette. Ensuite, fixer les boutons-pression du bas du panier autour des barres de support latérales du cadre de la poussette.
- 2 Accrocher la boucle en plastique avant supérieure pardessus le bouton en métal sur l'avant du cadre. Répéter du côté opposé.
- 3 Accrocher la boucle en plastique avant inférieure autour du crochet derrière le socle de la roue avant.

### **QUITAR LA CESTA**

- 1 Abroche los enganches superiores de la cesta [9] alrededor de la barra central del chasis del cochecito. Entonces, abroche los enganches inferiores de la cesta alrededor de las barras laterales del chasis del cochecito.
- 2 Enganche la presilla de plástico delantera en el enganche metálico de la parte delantera del chasis. Repita la operación en el lado opuesto.
- 3 Enganche la presilla delantera inferior al gancho de detrás de la estructura de la rueda delantera.



### SECONDARY LOCK

- 1 Locate the Secondary Lock [4] on the inside of the folding mechanism. Snap the lever into the opening to engage.
- 2 To disengage the Secondary Lock [4], unsnap the lever from folding mechanism.

### VERROU SECONDAIRE

- 1 Localisez le verrou secondaire [4] sur l'intérieur du mécanisme se pliant. Enclencher le levier dans l'ouverture pour l'engager.
- 2 Pour désengager le verrou secondaire [4], déclencher le levier du mécanisme se pliant.

### BLOQUEO SECUNDARIO

- 1 Localice el bloqueo secundario [4] en el interior del mecanismo de doblado. Inserte la pestaña en la apertura para activarla.
- 2 Para desactivar el bloqueo secundario [4], abra la palanca del mecanismo de doblado.

**⚠ WARNING:** Ensure that all the locking devices are engaged before use.

**⚠ MISE EN GARDE:** Assurez-vous que la courroie de sécurité est attachée fermement au cadre avant d'utiliser la poussette!

**⚠ ADVERTENCIA:** Asegúrese de que todos los dispositivos de seguridad están activados antes del uso.

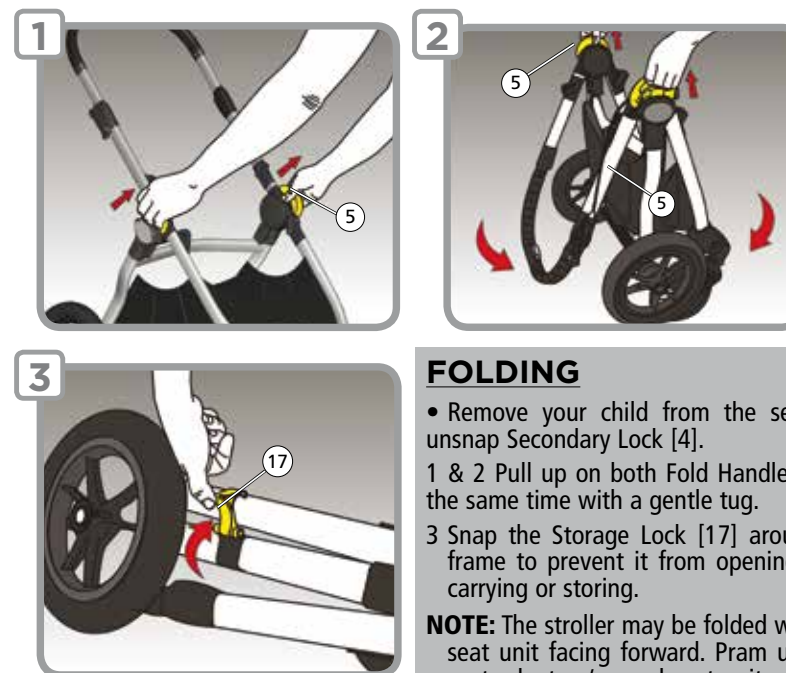

### FOLDING

- Remove your child from the seat and unsnap Secondary Lock [4].
- 1 & 2 Pull up on both Fold Handles [5] at the same time with a gentle tug.
  - 3 Snap the Storage Lock [17] around the frame to prevent it from opening when carrying or storing.

**NOTE:** The stroller may be folded with one seat unit facing forward. Pram units/car seat adaptors/second seat units must be removed before folding.

### PLIAGE RAPIDE

- Enlever l'enfant du siège et désengager la serrure secondaire [4].
- 1 et 2 Tirer d'un coup léger vers le haut les poignées de pliage [5].
  - 3 Attacher le verrou d'entreposage autour du cadre pour empêcher le cadre de s'ouvrir pendant le transport ou l'entreposage.

**REMARQUE:** La poussette peut être pliée avec un revêtement d'unité de siège en avant. Des adaptateurs d'unités de landau/siège de voiture/deuxièmes unités de siège doivent être enlevés avant de se plier.

### DOBLADO

- Quite al niño del asiento y desabroche el bloqueo secundario [4].
- 1 y 2 Tire hacia arriba con un suave tirón de las dos asas de doblado [5] al mismo tiempo.
  - 3 Enganche el cierre de almacenamiento al chasis para evitar que se éste abra durante el transporte o mientras esté guardado.

**NOTA:** Se puede doblar el cochecito con un asiento mirando hacia delante. Hay que quitar los capazos, adaptadores Grupo o segundos asientos antes de doblar el cochecito.

## CARE & MAINTENANCE

To preserve the longevity of your stroller, it is important to perform simple, regular maintenance. From time to time, make sure that the joints and folding areas are still in good condition. If you hear any squeaking or feel tension, you can take your stroller to a local bike shop for added lubrication. All repairs should only be carried out by an authorized dealer.

### Washing

#### Seat Fabric

- You can machine wash your stroller's seat in cold water with a mild detergent.
- Be sure to remove the metal frame and PE boards from the seat before washing.
- Do not use solvents, caustic or abrasive cleaning materials.
- To minimize shrinkage, simply reattach the seat to the frame to dry.
- Do not press, iron, dry clean, tumble dry or wring the fabric.
- If the seat covers need to be replaced only use parts from a Baby Jogger Authorized Dealer. They are the only ones that are guaranteed to have been safety tested and designed to fit this seat.

#### Plastic/Metal Parts

- Wipe clean using a mild soap and warm water.
- You must not remove, dismantle or alter any part of the seat folding mechanism or brakes.

#### Wheel Care

- The wheels can be cleaned using a damp cloth. They will need to be dried completely with a soft towel or cloth.

### Storing

- Sunshine can fade seat fabric and dry out tires, so storing your stroller indoors will prolong its good looks.
- DO NOT store outside.
- Ensure that the stroller is dry before storing for prolonged periods.
- Always store the stroller in a dry environment.
- Store the stroller in a safe place when not in use (i.e. where children cannot play with it).
- DO NOT place heavy objects on top of the stroller.
- DO NOT store the stroller near a direct heat source such as a radiator or fire.

## SOIN ET ENTRETIEN

Pour préserver la longévité de votre promeneur, il est important d'exécuter la maintenance simple, régulière. Les pneus sur votre poussette sont remplis de mousse. Même si le P.S.I. est imprimé sur le pneu, vous ne serez jamais capable de les gonfler. De temps en temps, assurez-vous que les articulations et les régions se pliant sont toujours en bon état. Si vous entendez chacun le fait de grincer ou la tension de sens, vous pouvez prendre votre promeneur à un magasin de bicyclette local pour la lubrification ajoutée. Toutes les réparations devraient seulement se faire par un commerçant autorisé.

### Lavage

#### Tissu du siège

- Vous pouvez laver à la machine le siège de votre poussette à l'eau froide avec un détergent doux.
- Assurez-vous d'enlever le cadre de métal et les planches PE du siège avant le lavage.
- Ne pas utiliser de solvant, caustique ou abrasif pour nettoyer.
- Pour éviter le rétrécissement, simplement réattacher le siège au cadre pour le faire sécher.
- Ne pas presser ou repassez, pas de Nettoyage à sec, pas de sècheuse ou d'essorage de tissu.
- Si le couvre-siège a besoin d'être remplacé n'utiliser que les pièces d'un concessionnaire Baby Jogger autorisé. Ce sont les seuls qui sont garantie pour la sécurité et conçu pour ce siège.

#### Pièces Plastiques/Métal

- Essuyer avec un savon doux et de l'eau chaude.
- Vous ne devez pas enlever, défaire ou modifier aucune partie du mécanisme de pliage du siège ou des freins.

#### Soin de la roue

- Les roues peuvent être nettoyées avec un linge humide. Elles devront être asséchées complètement avec un serviette ou un linge doux.

### Entreposage

- Le soleil peut faire pâlir le tissu du siège et faire sécher les pneus, donc entreposer votre poussette à l'intérieur prolongera sa beauté.
- S'assurer que la poussette est sèche avant de la ranger pour des périodes prolongées.
- Toujours entreposer la poussette dans un endroit sec.
- Ranger la poussette dans un endroit en sécurité lorsque pas utilisé (i.e. où les enfants ne peuvent jouer avec).
- NE PAS placer d'objets lourds sur le dessus de la poussette.
- NE PAS ranger la poussette près d'une source directe de chaleur comme un radiateur ou un feu.

## CUIDADO Y MANTENIMIENTO

Para conservar la vida de su cochecito, es importante realizar el mantenimiento simple y regular. De vez en cuando, asegúrese que las uniones y las zonas plegables se mantengan en buenas condiciones. Si escucha cualquier chirrido o sensación de tirantez, puede llevar su cochecito a una tienda de reparación de bicicletas para lubricarlo. Cualquier reparación debe ser realizada por un distribuidor autorizado.

### Lavado

#### Asiento

- Puede lavar a máquina en agua fría y con un detergente suave el asiento del cochecito.
- Asegúrese de quitar el marco de metal y las planchas PE del asiento antes de lavar.
- No utilice disolventes, productos de limpieza cáusticos ni abrasivos.
- Para que encoja lo menos posible sólo tiene que colocar el asiento en el chasis para que se seque.
- No planche o seque en la secadora.
- Si el tapizado de los asientos debe ser reemplazado use partes de un distribuidor autorizado de Baby Jogger. Ellos son los únicos que garantizan que ha pasado controles de calidad y seguridad y diseñada para adaptarse a este asiento.

#### Partes metálicas y plásticas

- Limpie usando un trapo con jabón suave y agua templada.
- No debe quitar, desmontar o alterar ninguna parte del mecanismo de doblado o los frenos.

#### Cuidado de las ruedas

- Las ruedas se pueden limpiar con un trapo húmedo. A continuación hay que secarlas completamente con un trapo suave.

### Almacenaje

- El sol puede desgastar el color de la tela y secar los neumáticos, de forma que si guarda el cochecito dentro de casa prolongará su buen aspecto.
- NO lo almacene en el exterior.
- Asegúrese de que el cochecito está completamente seco antes de almacenarlo por largos períodos.
- Guarde siempre el cochecito en un entorno seco.
- Guarde el cochecito en un lugar seguro cuando no esté en uso, por ejemplo donde los niños no puedan jugar con él.
- NO coloque objetos pesados sobre el cochecito.
- NO almacene el cochecito cerca de una fuente de calor como un radiador o una chimenea.

## BABY JOGGER LIMITED WARRANTY

### Baby Jogger's Limited Lifetime Warranty:

Baby Jogger warrants that the frame is free of manufacturer defects for the lifetime of the product. Manufacturer's defects include but are not limited to the breaking of welds and frame tube damage. Textile or soft side materials and all other components shall be warranted for one year from the date of purchase (except for tubes and tires). Proof of purchase is required to make a warranty claim and the warranty is only extended to the original purchaser.

#### THIS WARRANTY DOES NOT COVER:

- Normal wear and tear
- Corrosion or rust
- Incorrect assembly, or the installation of third party parts or accessories not compatible with the original design
- Accidental or intentional damage, abuse or neglect
- Commercial Use
- Improper storage/care of the unit

This warranty specifically excludes claims for indirect, incidental, or consequential damages. The implied warranties of merchantability and fitness for a particular purpose is according to the specific warranty period for this model unit at time of purchase. Some states do not allow the exclusion or limitation of incidental or consequential damages, so the above limitations or exclusions may not apply to you. This warranty gives you specific legal rights, and you may also have other rights which vary from state to state. To know what your legal rights are in your state, consult your local or state consumer affairs office or your state's Attorney General.

If your stroller was purchased outside of the United States please contact the distributor in the country nearest you. Their contact information can be found on our website at [http://www.babyjogger.com/international\\_distributors.aspx](http://www.babyjogger.com/international_distributors.aspx). Claims for warranty outside of the country in which the product was purchased may incur shipping charges.



NOTE: When contacting Baby Jogger regarding your stroller, please have your stroller's serial number and manufacturing date ready. It can be found on the right fold mechanism.

## GARANTIE LIMITÉE BABYJOGGER

### Baby Jogger's garantie à vie limitée:

Baby Jogger garantie que le cadre est sans défaut du fabricant pour la vie du produit. Défauts du fabricant inclus mais n'est pas limité aux bris de la soudure et aux dommages du tube cadre. Tous les matériaux souples (textile) et toutes les autres pièces seront garantie pour un an à partir de la date d'achat exception pour les pneus et le tube). La preuve d'achat originale est requise pour obtenir une réclamation et la garantie est accordé à l'acheteur original seulement.

#### CETTE GARANTIE NE COUVRE PAS:

- Usure normale
- Rouille ou corrosion
- Assemblage incorrect, ou installation de pièces non-autorisées ou d'accessoires non-compatibles avec le concept original
- Dommages accidentel ou intentionnel, abus ou négligence
- Utilisation commerciale
- Mauvais Entreposage / Entretien de l'unité

Cette garantie exclus spécifiquement toutes réclamations pour dommages indirects, fortuit ou suite à un autre évènement. Les garanties impliquées de valeur commerciale et d'aptitudes pour un but particulier se rapporte à la période de garantie spécifique pour ce modèle lors de l'achat. Certains Etats ou province ne permettent pas l'exclusion ou la limitation des dommages fortuits ou suite à un autre évènement, donc l'énoncé ci-dessus peut ne pas s'appliquer à votre situation. Cette garantie vous donne des droits légaux spécifiques, et vous pouvez aussi avoir d'autres droits qui varient de province. Pour connaître vos droits légaux dans votre province, consultez votre bureau local ou provincial d'affaires commerciales.

Pour l'assistance à l'extérieur des États-Unis, veuillez visiter le site [www.babyjogger.com/international.htm](http://www.babyjogger.com/international.htm) pour trouver le distributeur le plus près de chez vous.



**REMARQUE :** En entrant en contact avec votre distributeur Baby Jogger quant à votre poussette, s'il vous plaît ayez le numéro de série de votre poussette et la date industrielle prête. Il est trouvé sur le montant vertical inférieur d'arrière de l'encadrement, au-dessus de la roue droite.

## GARANTÍA LIMITADA BABYJOGGER

### Garantía limitada de por vida de BabyJogger:

Baby Jogger garantiza que el chasis está libre de defectos de fábrica durante la vida útil del producto. Los defectos de fábrica incluyen, entre otros, la rotura de los radios y los daños en los tubos del chasis. Los textiles y el resto de componentes cuentan con una garantía de un año desde la fecha de compra (salvo los tubos y los neumáticos). La prueba de compra es imprescindible a la hora de hacer cualquier reclamación. La garantía sólo es válida para el comprador original.

#### LA GARANTÍA NO CUBRE:

- Desgaste normal
- Corrosión u óxido
- Montaje incorrecto o instalación de piezas o accesorios no compatibles con el diseño original
- Daño, abuso o negligencia accidental o intencional
- Uso comercial
- Almacenaje/cuidado incorrectos de la unidad

Esta garantía excluye específicamente las reclamaciones por daños indirectos, incidentales o consecuentes. La garantía implícita de comerciabilidad y adecuación para un propósito particular, está de acuerdo con el período de garantía específico para este modelo de la unidad al momento de la compra. Algunos estados no permiten la exclusión o limitación de daños incidentales o consecuentes, por lo que puede que las limitaciones o exclusiones anteriores no se apliquen a su caso. Esta garantía le otorga derechos legales específicos, y usted también puede tener otros derechos que varían de estado a estado. Para saber lo que son sus derechos legales en su estado, consulte a su consumidor local o estatal o la oficina de asuntos generales de su estado fiscal.

Si su coche fue adquirido fuera de los Estados Unidos, por favor póngase en contacto con el distribuidor en el país más cercano a usted. La información de contacto la puede encontrar en nuestro sitio web en [http://www.babyjogger.com/international\\_distributors.aspx](http://www.babyjogger.com/international_distributors.aspx).



**NOTA:** Cuando se comunique con distribuidor de Baby Jogger con respecto a su silla de paseo, por favor tenga el número de serie y la fecha de fabricación a mano. Los puede encontrar en la parte inferior trasera de la estructura vertical, por encima de la rueda derecha.



WICHTIG - Bewahren Sie diese Gebrauchsanleitung sorgfältig auf, so dass Sie jederzeit darauf zurückgreifen können.

Lesen Sie diese Bedienungsanweisungen vor der Inbetriebnahme sorgfältig durch. Die Sicherheit Ihres Kindes könnte beeinträchtigt werden, wenn Sie sich nicht an diese Anweisungen halten.

Dieses Produkt entspricht EN 1888: 2012

## ⚠ ACHTUNG:

### Einzelwagen

- Dieser Kinderwagen ist für 1 Kind bzw. Passagier ausgelegt.
- Dieser Kinderwagen ist mit Zubehör von 6 Monaten ab nutzbar bis zu einem Alter von ungefähr 5 Jahren (zulässiges Gewicht pro Sitz: ca. 15 kg).
- Bitte achten Sie darauf, dass der Wagen nicht mit mehr als ca. 20.5 kg beladen wird (d.h. max. 15 kg im Sitz, 1 kg in dem Stauraumfach an der Sitzrückenlehne, 4.5 kg im Korb unter dem Sitz).
- **WARNUNG:** Wir weisen ausdrücklich darauf hin, dass dieser Kinderwagen nicht zum Joggen, Rennen, Skaten oder Rollerbladen geeignet ist.
- **WARNUNG:** Benutzen Sie bei jedem Gebrauch immer das Rückhaltesystem.
- **WARNUNG:** Ein Kind könnte in Ritzen oder Zwischenräumen hineinrutschen und sich dort verletzen oder strangulieren. Daher ist es äußerst wichtig, dass Sie Ihr Kind im Sitz immer mit dem Sicherheitsgurt fest anschnallen. Achten Sie besonders darauf, dass Ihr Kind auch fest angeschnallt ist, wenn Sie es in rückgelegter Liegeposition befördern.
- **WARNUNG:** Achten und kontrollieren Sie vor jedem Gebrauch stets, dass die Babywanne/Sitz oder sonstige Beförderungseinheit (z.B. Fußsack) korrekt und fest an den Wagenhalteeinrichtungen eingerastet sind.
- **WARNUNG:** Um Verletzungsrisiken zu vermeiden, versichern Sie sich bitte, dass Ihr Kind Abstand hält, wenn Sie den Wagen auf- bzw. zusammenklappen.
- **WARNUNG:** Ein Kinderwagen ist kein Spielzeug. Lassen Sie Ihr Kind nicht mit oder an dem Wagen spielen.
- **WARNUNG:** Zuladungen (z.B. Einkaufstaschen) oder Accessoires( bzw. beides), die nicht zur Kinderwagen-Ausstattung gehören, und trotzdem auf diesen geladen werden, können eine Instabilität des Wagens verursachen.
- **WARNUNG:** Jede Zuladung (z.B. Einkaufs- oder Handtasche), die am Schiebergriff angebracht wird, beeinträchtigt die Stabilität/Kippsicherheit des Kinderwagens.
- Das empfohlene Zuladungsgewicht für das Stauraumnetz an der Sitzrückseite beträgt max. 1 kg. Für den Korb unter dem Sitz gilt das maximale Zuladungsgewicht von 4,5 kg. Eine deutlich höhere Zuladung könnte dazu führen, dass der Wagen in einen gefährlich werdenden Zustand der Instabilität gerät.
- Zum Wohle der Gesundheit Ihres Kindes, sollte dieser Sitz in einer möglichst flach zurückgelegten Position verwendet werden, bis das Kind sich ohne Hilfe aufsetzen, sich rollen oder sich selbst auf Händen und Füßen hochziehen kann.
- Der Kinderwagen ist nicht dazu geeignet, Kinder Treppen hinauf oder hinunter zu transportieren. Auf diese Weise entstandene Schäden am Kinderwagen werden nicht von der Garantie abgedeckt.

- Der Kinderwagen kann kein Kinderbett oder sonstige hochwertige Liegeeinrichtungen ersetzen. Wenn Ihr Kind zum schlafen hingelegt werden soll, sollte es in eine hochwertige Babywanne, Kinderbett oder auf eine sonstige sichere Liegeeinrichtung gelegt werden.
- Verwenden Sie kein Zubehör/Accessoires, die nicht ausdrücklich vom Hersteller empfohlen werden. Benutzen Sie Ihren Kinderwagen nicht, wenn Sie feststellen, dass ein Teil defekt oder nicht vollständig ist.
- Achten Sie immer besonders auf Autos und den Verkehr allgemein – gehen Sie nie davon aus, dass ein Verkehrsteilnehmer auf Sie und Ihr Kind Rücksicht nimmt.
- Bitte sorgen Sie dafür, dass Ihr Kind im Wagen immer sitzen bleibt und sich niemals stehend im Wagen befindet.
- Die Verwendung von Ersatzteilen, die nicht vom Hersteller freigegeben wurden, können wir ausdrücklich nicht empfehlen. Sie können die Sicherheit beeinträchtigen.

### EIGENSCHAFT

- 1 Schiebergriff
- 2 Einstellungsknopf für den Schiebergriff
- 3 Parkbremse
- 4 Zusätzliche Sperrvorrichtung
- 5 Faltgurt
- 6 Mounting Bracket (Konsole zur Befestigung von Accessoires)
- 7 Schnellverschluss-Drücker zur Befestigung/Abnahme des Hinterrads
- 8 Hinterrad
- 9 Stauraumkorb unter dem Sitz
- 10 Einstellungsknopf für den Fußraum
- 11 Vorderrad
- 12 Einstellhebel zur Drehbarkeit/Feststellbarkeit des Vorderrads
- 13 Freigabe-/Verschlussknopf zur Abnahme/Montage des Vorderrads
- 14 Fußraum
- 15 Zentrales Schloss des Sicherheitsgurtes
- 16 Polster des Sicherheitsgurtes
- 17 Verstau-Riegel
- 18 Verdeck
- 19 Sitz-Freigabeknopf

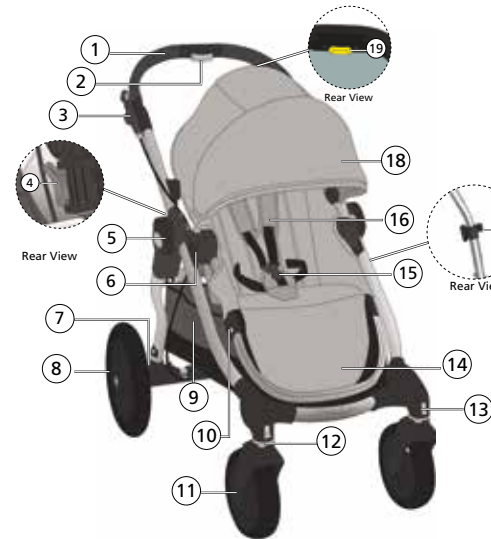

## RAHMEN

- 1 & 2 Entnehmen Sie den Kinderwagen der Verpackung und legen ihn mit der Griffstange nach unten (s. Abbildung) auf den Boden. Die Räder legen Sie bitte zur Seite. Klappen Sie den Kinderwagen auf, indem Sie den Hebel den Verstaue-Riegel [17] betätigen und die Schiebergriffstange [1] weg von der unteren Rahmenhälfte klappen. Sobald Sie ein Klick-Geräusch hören, ist die korrekte Position erreicht.
- 3 Versetzen Sie nun den Wagen in eine aufrechte Position.

### Einstellung der Lenkerhöhe

- 4 Drücken Sie einfach den grauen Knopf an der Schieberstange, um die gewünschte Höhe der Lenkbügel einzustellen. Ziehen Sie dazu den Handgriff nach oben für einen hohen Schieber, oder drücken Sie den Handgriff nach unten, für eine geringere Höhe des Schiebegriffbügel.

**⚠️ WARNUNG:** Stellen Sie vor der Inbetriebnahme Ihres Produkts sicher, dass alle Verriegelungen eingerastet sind.

## VORDERRAD

### 1 Installation

- Zum Einbau des Vorderrads, kippen Sie den Kinderwagen zurück, so dass der Griff auf dem Boden liegt.
- Fügen Sie das Vorderrad (10) an den Rahmen an, indem Sie den Radachsenzapfen am Vorderrad in die Radachsen-Aufnahme am Rahmen schieben. Stellen Sie sicher, dass das Vorderrad in seiner Position fest eingerastet ist.

### 2 Abnahme

- Drücken Sie den Schnellverschluss-Drücker am Vorderrad. Halten Sie diesen gedrückt und ziehen Sie das Vorderrad (10) gleichzeitig sanft vom Wagen ab.

### Bedienung des feststellbarem Schwenk-Vorderrads

- 3 Festgestelltes Vorderrad - besonders vorteilhaft bei langen Fahrten im Geradeauslauf: Drücken Sie den Einstellhebel zur Drehbarkeit/Feststellbarkeit des Vorderrads nach unten und schieben Sie den Dreh-/Feststell-Einrichtung (12) nach LINKS, um das Vorderrad im Feststellmodus zu fixieren.
- 4 Einstellungs des schwenkbaren Vorderrads (für flexible 360°-Drehbarkeit): Drücken Sie den Einstellhebel zur Drehbarkeit/Feststellbarkeit des Vorderrads nach unten und schieben Sie die Einstellvorrichtung (12) nach RECHTS, damit sich das Rad frei drehen kann.

**BITTE BEACHTEN SIE:** Stellen Sie den Vorderrad-Schalter immer auf den festgestellten Geradeauslauf, wenn Sie Ihr Kind in den Wagen setzen bzw. herausheben. So bleibt der Wagen stabil an Ort und Stelle stehen Obwohl die Wagen über einen Feststellmechanismus der Vorderräder verfügen, sind die CITY SELECT Modelle trotzdem nicht zum Joggen oder sportlichen Unternehmungen geeignet!

## HINTERRAD

### 1 Installation

- Richten Sie das Rad mit dem Radbefestigungsbolzen zu der runden Öffnung an der Hinterradachse Ihres Wagens aus. Schieben Sie nun den Radbolzen in die Achsaufnahmeöffnung bis beides mit einem Klick-Geräusch einrastet.
- Zur Kontrolle, dass das Hinterrad (7) fest eingerastet ist, ziehen Sie nun nochmals sanft am Rad.

### 2 Abnahme der Hinterräder

- Zum Entfernen der Hinterräder, drücken Sie den Rad-Freigabeknopf (6), während Sie das Hinterrad (7) gleichzeitig sanft aus der Achsaufnahme ziehen.

## BREMSE

### Bremse aktivieren

- 1 Drücken Sie behutsam den Bremshebel (2) in die aufrechte Hebelposition bis er mit einem KLICK einrastet.

### Bremse deaktivieren

- 2 Drücken Sie das Pedal der Parkbremse[3] wieder nach oben, um die Bremse zu deaktivieren.

**⚠️ WARNUNG:** Betätigen Sie immer die Parkbremse bevor sie ein Kind/Passagier in den Wagen hinein- oder herausheben oder dieses selbstständig ein- bzw. aussteigt.

## VERDECK

### Montage des Verdecks am Rahmen

- Befestigen Sie die Verdeck-Klammern an beiden Seiten des oberen Sitz-Rahmens.
- BITTE BEACHTEN SIE:** Sie können die Höhe des Verdecks der Körpergröße Ihres Kindes anpassen. Dazu finden Sie zwei Befestigungsstellen am Sitzrahmen für das Verdeck.

**⚠️ WARNUNG:** Befestigen Sie den am Verdeck integrierten Netzstoff (den Sie als Mückenschutz über die Babywanne ziehen können) stets hinter dem Verdeck und ziehen Sie es hinter den Sitz, wenn es zusammen mit der Sitzeinheit verwendet wird.

## SICHERHEITSGURT-SYSTEM

### Einstellung der Schulterhöhe des Gurtsystems:

- 1 Öffnen Sie das Klettverschlussfach von der Rückseite des Sitzes aus. Lokalisieren Sie den viereckigen Kunststoff-Stoppvorrichtung. Drehen Sie den Stopper um und führen Sie ihn durch die Öffnungen in der PE-Platte und des Sitzmaterials.

**⚠️ WARNUNG:** Benutzen Sie immer und konsequent das Sicherheitsgurt-System, um Ihr Kind im Sitz festzuschnallen. Damit können Sie das Risiko ernsthafter Verletzungen (z.B. durch herausfallen) Ihres Kindes deutlich reduzieren.

**⚠️ WARNUNG:** Verwenden Sie immer den Schrittgurt in Kombination mit den Schultergurten und dem Hüftgurt.

- 2 Setzen sie den Stopper wieder an der Öffnung im Sitz ein, die den Schultern ihres Kindes am nächsten liegen. Führen Sie ihn wieder zurück durch das Sitzmaterial und die PE-Platte. Ziehen Sie am Gurt an, um sicher zu gehen, dass der Stopper eingerastet ist. Wiederholen Sie diesen Vorgang auf beiden Seiten.

### Einstellung der Gurtlängen

- 3 Lassen Sie die Schulterpolster nach oben gleiten, um Zugang zu den Kunststoffführungen am Gurt zu erhalten.
- 4 Halten Sie die Kunststoffführung fest und ziehen Sie den Gurt, um ihn fest zu ziehen oder zu lösen.

### Anschnall-Mechanismus

- 5 Fügen Sie das Gurtschloss der Seitengurte in beide Seiten des Gurtschlusses ein.
- 6 Fügen Sie nun die verbundenen Gurtschlüsseinrichtungen aus Seiten- und Obergurten in das Gurtschloss des Schrittgurtes ein.

### Abschnall-Mechanismus

- 7 Drücken Sie den Knopf am Gurtschloss des Schrittgurtes, um die anderen Gurte zu lösen.

## SITZ

### Zusammenbau des Sitzes

- 1 Befestigen Sie den textilen Sitzteil am Sitzrahmen, indem Sie die Druckknöpfe am Rahmen und am Stoff miteinander ausrichten und schließlich verbinden.
- 2 Setzen Sie die Fußraum-Schiene in die schwarzen Ausleger im unteren Bereich des Sitzrahmens ein. Befestigen Sie die Sitzgurte um den unteren Rahmenteil herum.

### Einbau des Sitzes auf dem Rahmen

- 3 Entfernen Sie die Abdeckstopfen des BABY JOGGER Montage-Systems "Mounting Bracket", indem Sie diese dort behutsam herausziehen.
- 4 Legen Sie die gewünschte Sitz-Position am Kinderwagen- Rahmen fest. Richten Sie dann die Adaptorvorrichtungen des Sitzes mit den Befestigungsvorrichtungen des Mounting Bracket Systems an Ihrem Kinderwagen-Rahmen aus.
- 5 Schieben Sie nun den Sitz in die Mounting Bracket Vorrichtungen bis dieser hörbar mit einem KLICKGeräusch einrastet. Achten Sie vor der Verwendung des Kinderwagens stets darauf, dass beide Seiten des Sitzes sicher am Rahmen befestigt sind.

### Abnahme des Sitzes vom Rahmen:

- 6 Drücken Sie die grauen Druckknöpfe an den Adapter- Befestigungsvorrichtungen und heben Sie den Sitz nach oben ab.

**⚠️ WARNUNG:** Bevor Sie den Sitz vom Wagen abnehmen, nehmen Sie immer zuerst Ihr Kind aus dem Wagen heraus. Entfernen Sie nie den Sitz mit Kind!

### Rücklegbarkeit des Sitzes

- 7 Drücken Sie den Hebel, den Sie unter dem Oberteil des Sitzes hinter dem Verdeck befindet.

- 8 Ziehen Sie den Hebel nach unten, um den Sitz abzusenken oder ziehen Sie den Hebel nach oben, um den Sitz anzuheben, bis er an der gewünschten Position einrastet.

## VERSTELLBARER FUSSRAUM

### Einstellen der Länge des Fußraums

- 1 Drücken Sie die Druckknöpfe im unteren Teil des Fußraums und schieben Sie dann gleichzeitig den Fußraum-Bügel hinein oder heraus, bis er in der gewünschten Position einrastet. Damit können Sie den Sitz entsprechend der Größe Ihres Kindes verkleinern oder vergrößern.

### Einstellen des Sitz-Winkels für die Beine

- 2 Drücken Sie die Druckknöpfe im oberen Bereich des Fußrahmenstücks und ziehen Sie dieses dann in dem Winkelgrad nach oben oder unten bis der gewünschte Sitzwinkel erreicht ist.

## ABNAHME DES STAU-RAUM-KORBS

- 1 Befestigen Sie die oberen Druckknöpfe des Stauraum-Korbs an der mittleren Haltestange des Kinderwagen-Rahmens. Befestigen Sie dann die unteren Druckknöpfe des Korbs an den seitlichen Haltestangen des Kinderwagen-Rahmens.
- 2 Legen Sie die Kunststoffschlaufe im oberen Vorderteil über den Metallknopf am vorderen Rahmen. Wiederholen Sie den Vorgang auf der gegenüberliegenden Seite.
- 3 Legen Sie die untere, vordere Schlaufe um den Haken hinter der Vorderradhalterung.

## ZUSÄTZLICHE SPERRVORRICHTUNG

- 1 Wenden Sie sich die zusätzliche Sperrvorrichtung [4] im Inneren des Faltsystems zu um diesen zusätzlichen Sicherheits-Verschluss- Mechanismus in Anspruch zu nehmen, lassen Sie den Schalthebel einrasten.
- 2 Um diese zusätzliche Sperrvorrichtung [4] aus zu schalten, lösen Sie den Hebel vom Faltmechanismus ab.

**⚠️ WARNUNG:** Stellen Sie vor der Inbetriebnahme Ihres Produkts sicher, dass alle Verriegelungen eingerastet sind.

## FALTMECHANISMUS

- Bevor Sie den Wagen zusammenklappen: Nehmen Sie immer das Kind aus dem Sitz heraus! Lösen Sie dann die zusätzliche Sperrvorrichtung [4].
- 1 und 2 Ziehen Sie nun gleichzeitig beide Falt- Handgriffe [5] mit einem sachten Ruck nach oben. Ihr Kinderwagen faltet sich damit zusammen.
  - 3 Verschließen Sie nun noch den Verstau-Riegel [17] rund um den Rahmen. Damit vermeiden Sie, dass sich der Wagen selbstständig wieder auseinander falten kann, wenn Sie ihn tragen, verladen oder lagern.

**BITTE BEACHTEN SIE:** Der Kinderwagen kann mit einer montierten Sitzeinheit in der Vorwärtsrichtung zusammen geklappt werden. Wanneneinheiten/Autositzzubehör/ Zweitsitzeinheiten müssen vom Wagen entfernt werden, bevor Sie ihn zusammenfalten können.

## PFLEGE & INSTANDHALTUNG

Um die Langlebigkeit Ihres BABY JOGGER Kinderwagens zu bewahren, ist es wichtig, dass Sie einige einfache Instandhaltungsmaßnahmen regelmäßig durchführen. Kontrollieren Sie von Zeit zu Zeit, dass sich v.a. die Bereiche von Verbindungsstücken und Faltmechanismus in gutem Zustand befinden. Wenn Sie ein Quietschen hören oder andere Disfunktionen nicht zuordnen können, können Sie sich an Ihren Fachhändler oder einen Fahrrad-Fachhandel wenden (z.B. zum Ölen der entsprechenden Bauteile). Alle Reparaturarbeiten sollten von einem autorisierten Händler ausgeführt werden.

### Waschen

#### Sitzmaterial

- Der Sitz der Kinderwagens kann mit einem milden Waschmittel in kaltem Wasser gewaschen werden.
- Versichern Sie sich vor dem Waschen, dass Sie alle Metallteile und die PE-Platte aus der Sitzrückseite entfernt haben.
- Benutzen Sie keine Lösungs-, Scheuer- oder ätzenden Reinigungsmittel.
- Um ein mögliches Einlaufen zu verhindern, befestigen Sie bitte den Sitz bereits zum Trocknen wieder am Wagen.
- Bitte das Sitzmaterial nicht in den Trockner geben, nicht auswringen, nicht glätten oder bügeln.
- Wenn Sie den Sitzbezug austauschen müssen, benutzen Sie bitte ausschließlich BABY JOGGER Ersatzteile von einem autorisierten BABY JOGGER Fachhändler. Nur auf diese Weise können wir die Garantie geben, dass alles Ersatzmaterial sicher getestet und optimal auf Ihren BABY JOGGER Wagen zugeschnitten sind.

#### Kunststoff-/Metall-Bauteile

- Reinigen Sie die Kunststoff-/Metall-Bauteile mit warmen Wasser und einer milden Seife.
- Sie müssen dazu keine Bauteile des Sitz-, Falt- oder des Bremssystems abnehmen, abdecken oder umbauen.

#### Pflege der Räder

- Die Räder können mit einem feuchten Tuch gereinigt werden. Anschließend müssen die Räder unbedingt und vollständig mit einem Lappen oder weichen Handtuch getrocknet werden.

### Lagerung

- Sonneneinstrahlung kann den Stoff ausbleichen und die Räder austrocknen. Damit das gute Aussehen Ihres Kinderwagens optimal bewahrt wird, empfehlen wir daher, Ihren Wagen bei Nicht- Gebrauch in geschlossenen, trockenen Räumen aufzubewahren.
- Lagern Sie Ihren Kinderwagen nie außen.
- Wenn Sie Ihren Kinderwagen für längere Zeit verstauen möchten, bitte versichern Sie sich vorher, dass der Wagen sauber und trocken ist.
- Lagern Sie Ihren Kinderwagen immer in einer trockenen Umgebung.
- Bewahren Sie Ihren Kinderwagen an einem geschützten Platz auf, wenn Sie ihn nicht benutzen (z. B. wo keine Kinder mit ihm spielen und evtl. verletzen könnten).
- Platzieren Sie NIE schwere Gegenstände auf die Verdeckablage bzw. am oberen Ende Ihres Kinderwagens.
- Bitte stellen Sie Ihren Kinderwagen NIE in der Nähe einer Wärmequelle ab (z.B. Heizkörper oder Feuer).

## BABY JOGGER GARANTIEBESTIMMUNGEN

### BABY JOGGERs Eingeschränkte lebenslange Garantie

- Eingeschränkte lebenslange Garantie: BABY JOGGER versichert, dass der Rahmen während seiner Lebenszeit als Kinderwagen frei von Produktionsfehlern ist. Dies schließt ein Brechen von Schweißnähten oder Schäden an den Rahmenrohren ein. Die lebenslange Garantie gilt ausschließlich für Herstellungsfehler am Rahmen.
- Gesetzliche Gewährleistung: Für Materialien aus Textil und alle anderen Bauteile gilt die gültige gesetzliche Gewährleistung ab dem Datum des Kaufs (Rahmenrohre und Räder ausgenommen). Die Gewährleistungszeit wird nicht verlängert, auch nicht nach einer Reparatur. Die Gewährleistung beinhaltet einen Anspruch auf Reparatur, jedoch ausdrücklich nicht auf Umtausch oder Rücknahme eines Produkts.
- Die Gewährleistung kann nur in Anspruch genommen werden, wenn der Käufer der Firma BABY JOGGER die folgenden Unterlagen zusammen mit dem defekten Produkt vorlegt: 1. eine Kopie des Kaufbelegs mit Kaufdatum und 2. eine deutliche Beschreibung der Beanstandung. Die Gewährleistung ist nicht übertragbar und kann somit lediglich vom ursprünglichen Besitzer in Anspruch genommen werden.

### IN FOLGENDEN SITUATIONEN WIRD KEINE GEWÄHRLEISTUNG GEWÄHRT:

- Wenn der Schaden am Produkt durch normalen Verschleiß entstanden ist.
- Bei Korrosion und Rost.
- Schäden, die durch falsche Montage, nicht autorisierte Reparaturen oder durch Installation von Ersatzteilen oder Zubehör entstanden sind, die nicht ausdrücklich vom Hersteller BABY JOGGER dazu empfohlen wurden bzw. nicht kompatibel mit dem Original-Kinderwagenmodell sind.
- Wenn Schäden absichtlich herbeigeführt werden oder auf Fahrlässigkeit, Vernachlässigung, einen Unfall, durch Missbrauch und/oder eine von der Bedienungsanweisung abweichende Benutzung oder Wartung zurückzuführen sind.
- Bei kommerziellem Gebrauch.
- Schäden, die durch unsachgemäße Lagerung und Pflege des Produkts entstanden sind.
- Wenn die Seriennummer beschädigt oder entfernt wurde.
- Wenn der Kinderwagen nicht in Deutschland gekauft wurde.

Diese Gewährleistung schließt ausdrücklich Ansprüche an indirekten und Folgeschäden aus. Die gesetzliche Gewährleistung der Marktfähigkeit und Gebrauchstauglichkeit hängt von der spezifischen Gewährleistungsfrist für dieses Modell zum Zeitpunkt des Kaufs ab.

Baby Jogger USA hat unterschiedliche Bestimmungen, Gegebenheiten, Modell und Testkriterien. Baby Jogger USA muss nicht gewohnt sein, Informationen für Spezifikationen oder Garantiebestimmungen einzuholen. Die Online-Registrierung der Garantie ist ausschließlich für US-Kunden möglich.

KONTAKT INFORMATIONEN: In jedem Land gibt es einen autorisierten Distributeur. Sollte einmal ein Problem mit Ihrem Baby Jogger Kinderwagen auftreten, wenden Sie sich an den zuständigen Distributeur, aus dem Land, wo sie Ihren Wagen gekauft haben. Eine Liste der autorisierten internationalen Baby Jogger Vertretungen finden Sie unter [www.babyjogger.com](http://www.babyjogger.com).

In Deutschland: Wir bitten Sie, sich bei einem Defekt zunächst an den Fachhandel zu wenden. Wenn dort der Schaden nicht behoben werden kann, kann sich der Fachhandel oder Sie selbst an die deutsche Baby Jogger Vertretung wenden. Die Gewährleistung gilt nur, wenn die Garantiekarte vollständig ausgefüllt und bei Baby Jogger vorgelegt wird.

BITTE BEACHTEN SIE: Wenn Sie sich wegen eines Defektes an BABY JOGGER wenden, bitte halten Sie neben dem Kaufbeleg auch immer die Seriennummer und das Herstellungsdatum bereit. Sie finden diese Angaben am unteren aufrechten Rahmen, dem senkrechten Rahmenteil über dem rechten Hinterrad.



Deutsch

VIGTIGT – Opbevar denne vejledning til fremtidig brug

Læs vejledningen grundigt før brug.

Det kan påvirke dit barns sikkerhed, hvis du ikke følger vejledningen.

Dette produkt overholder EN 1888: 2012

## **ADVARSEL:**

### Enkeltvogn

- Denne vogn har plads til ét barn.
- Vognen er velegnet til børn fra 6 måneder med en vægt på maksimalt 15 kg.
- Anbefalet samlet vægtbelastning for denne vogn er 20,5 kg (15 kg i sædet, 1 kg i sædets baglomme, 4,5 kg i kurven).

- **ADVARSEL:** Denne vogn er ikke egnet til løb, jogging eller rulleskøjtøb.
- **ADVARSEL:** Lad aldrig barnet være uden opsyn.
- **ADVARSEL:** Anvend altid selesystemet.
- **ADVARSEL:** Et barn kan glide ned i benåbningen og blive kvalt. Anvend aldrig den tilbagelænedede vognposition, medmindre sikkerhedsselen er fastgjort korrekt.
- **ADVARSEL:** Kontrollér, at vognstellet eller sædets fastgørmingsmekanisme er korrekt fastlåste før brug.
- **ADVARSEL:** Sørg for at holde barnet på afstand, når produkt foldes sammen eller ud for at undgå skader.
- **ADVARSEL:** Lad ikke barnet lege med produktet.
- **ADVARSEL:** Pakker eller tilbehør, eller begge dele, der placeres på vognen, kan gøre vognen ustabil.
- **ADVARSEL:** Enhver vægt der fastgøres til håndtaget, påvirker vognens stabilitet.
- Anbefalet vægt for sædets baglomme er 1 kg og for nettet 4,5 kg. Overvægt kan forårsage en farlig og ustabil situation.
- Dette sæde skal anvendes i den helt tilbagelænedede position, indtil barnet kan sidde op ved egen hjælp, rulle rundt, eller skubbe sig selv op på hænder og fødder.
- Vognen er ikke beregnet til transport af børn op eller ned ad trapper. Skader på vognen som følge af dette dækkes ikke af garantien.
- Vognen er ikke en erstatning for en vugge eller en seng. Såfremt barnet trænger til søvn, bør det placeres i en egnet vogn, en vugge eller en seng.
- Tilbehør, som ikke er godkendt af producenten eller distributøren må ikke anvendes.
- Hold øje med biler – forvent aldrig, at en bilist kan se dig og dit barn.
- Barnet skal forblive siddende (og må ikke stå op i vognen).
- Det kan være forbundet med risiko at anvende reservedele, som ikke er leveret eller godkendt af producenten.



### **FUNKTIONER**

- |                                    |                                   |
|------------------------------------|-----------------------------------|
| 1 Håndtag                          | 11 Forhjul                        |
| 2 Knap til justering af håndtag    | 12 Drejelås                       |
| 3 Håndbremse                       | 13 Knap til frigørelse af forhjul |
| 4 Ekstra Lås                       | 14 Fodstøtte                      |
| 5 Foldehåndtag                     | 15 Selespænde                     |
| 6 Beslag til ekstraudstyr          | 16 Selepudder                     |
| 7 Knap til frigøring af baghjul    | 17 Opbevaringslås                 |
| 8 Baghjul                          | 18 Kaleche                        |
| 9 Opbevaringskurv                  | 19 Udløserknap til sæde           |
| 10 Knap til justering af fodstøtte |                                   |

## RAMME

1 & 2 Pak vognrammen [5] ud af kassen, og læg hjulene til side. Fold vognen ud ved at trække i håndtaget til opbevaringslåsen [17] og løfte håndtaget [1] væk fra den nederste ramme. Vognen vil klikke på plads.

3 Placer vognen i opretstående position.

### Justering af håndtagets højde

4 Tryk blot på knappen til justering af håndtaget [2] og før håndtaget op eller ned til den ønskede længde.

**⚠ ADVARSEL:** Kontrollér, at alle låsemekanismer er korrekt fastlåste før brug.

## FORHJUL

### 1 Montering

- Læg vognen på ryggen, så håndtaget hviler mod gulvet.
- Monter forhjulet [10] ved at føre det ind på forhjulsakslen, indtil det klikker. Træk forsigtigt i forhjulet for at sikre, at det sidder korrekt fast.

### 2 Afmontering

- Før forsigtigt forhjulet [10] ud fra akslen, mens der trykkes på forhjulets frigøringsknap.

### Drejefunktion

3 Tryk knappen til drejelåsen ned, og før drejelåsen [12] mod venstre for at låse forhjulene i en fast position til længere ture.

4 Tryk knappen til drejelåsen ned, og før drejelåsen [12] mod højre for at lade forhjulene dreje frit.

**BEMÆRK:** Når barnet sættes i eller tages ud af vognen, skal forhjulene være låst i en fast position. Selv om forhjulet på din City Select kan låses, er vognen ikke beregnet til jogging eller træningsøvelser.

## BAGHJUL

### 1 Montering

- Juster akslen til baghjulet [8] ind med hjulakslen på vognrammen, og skub hjulet ind i akslen, indtil det klikker på plads.
- Træk forsigtigt i baghjulet [7] for at sikre, at det sidder korrekt fast.

### 2 Afmontering

- Før forsigtigt baghjulet [7] ud fra akslen, mens der trykkes på baghjulets frigøringsknap [6].

## BREMSE

### Aktivér bremsen

1 Træk forsigtigt bremsehåndtaget [2] i opretstående stilling, indtil det klikker på plads.

### Frigør bremsen

2 Klem på de grå tapper, og træk håndtaget mod dig selv. Skub bremsehåndtaget [3] ned, indtil det er parallelt med rammen.

**⚠ ADVARSEL:** Aktivér håndbremsen før barnet sættes i eller tages ud af vognen.

## KALECHE

### Fastgør kalechen til rammen

- Sæt kalechens [18] beslag fast på sæderammens sider.

**BEMÆRK:** Kalechen kan fastgøres to steder afhængigt af dit barns højde.

**⚠ ADVARSEL:** Sæt altid nettet fast bag på solkalechen og træk det ned bag sædet ved brug sammen med sædeenheden.

## SIKKERHEDSSELE

### Juster selehøjde

1 På sædets ryglæn åbnes velcrolommen og find det firkantede plaststop. Drej stoppet og før det gennem åbningerne i plastpladen og sædestoffet.

2 Før stoppet tilbage igen gennem åbningen nærmest barnets skuldre. Før det tilbage gennem sædestoffet og plastpladen. Træk i stroppen for at sikre, at stoppet aktiveres. Gentag på den anden side.

**⚠ ADVARSEL:** Undgå alvorlige skader ved at barnet falder eller glider ud. Juster og fastgør altid sikkerhedssele korrekt.

**⚠ ADVARSEL:** Anvend altid skridtstroppen sammen med skulderstropperne og bæltet.

### Juster seletænde

3 Før selepuderne op for at få adgang til plaststyret på stroppen.

4 Hold plaststyret og træk i stroppen for at stramme eller løsne.

### Spænd selen

5 Før sidestroppens spænde gennem selespændet på begge sider.

6 Før de samlede sele- og sidestropper gennem siderne af skridtspændet.

### Frigør selen

7 Tryk på knappen på skridtspændet for at frigøre.

## AFMONTERING

### Samling af sædet

1 Fastgør sædestoffet på sæderammen ved at justere tryklåsene ind efter ramme og stof.

2 Sæt fodstøtten i de sorte beslag nederst på sæderammen. Fastgør sæderemmene omkring rammens bund.

### Sæt sædet på rammen

3 Fjern propperne i monteringsbeslaget ved at trække let i dem.

4 Find den ønskede sædeposition på vognrammen. Juster beslagene til montering af tilbehør [6] ind efter monteringsbeslagene på vognrammen.

5 Lad sædet glide ind i beslagene, til det klikker på plads. Sørg for, at begge sider af sædet sidder godt fast på rammen før brug.

### Afmontering af sædet

6 Afmontering af sædet eller ændring af sæderetningen: Tryk på de grå tapper på adapterbeslaget og træk opad.

**⚠ ADVARSEL:** Tag altid barnet op fra sædet, før sædet afmonteres fra rammen.

### Læn sædet tilbage

7 Tryk på sædets udløserknop [19], der er placeret under sædetoppen bag kalechen.

8 Træk nedad for at sænke sædet og træk opad for at hæve sædet, til det klikker fast på den ønskede position.

### JUSTERBAR FODSTØTTE

#### Juster vinklen

1 Tryk på justeringsknapperne [10] på fodstøtten [14], og flyt den opad eller nedad, indtil den klikker fast i den ønskede position.

#### Juster længden

2 Tryk på bundknapperne på fodstøtten [14] og skyd den ind eller ud, til den klikker fast.

### AFMONTERING AF KURV

1 Fastgør kurvens [9] øverste tryklåse omkring rammens midterste støttestang. Fastgør derefter de nederste tryklåse omkring rammens sidestøttestænger.

2 Sæt den øverste, forreste plastløkke over metalgrebet foran på rammen. Gentag dette i den modsatte side.

3 Sæt den nederste, forreste plastløkke over den krog, der er placeret foran forhjulsakslen.

### EKSTRA LÅS

1 Lokaliser den ekstra lås [4] indvendig på foldemekanismen. Fastgør armen i åbningen for at låse.

2 Den ekstra lås [4] udløses ved at tage armen af foldemekanismen.

**⚠ ADVARSEL:** Kontroller, at alle låsemekanismer er korrekt fastlåste før brug.

### SAMMENFOLDNING

• Tag barnet op fra sædet og frigør den ekstra lås [4].

1 & 2 Træk forsigtigt op i begge foldehåndtag [5] samtidigt.

3 Lås opbevaringslåsen [17] omkring rammen for at forhindre den i at åbne sig, når vognen bæres eller opbevares.

**BEMÆRK:** Vognen kan foldes sammen, mens én sædeenhed vender fremad. Barnevognsenheder/bilsædeadaptere/ekstra sæder skal afmonteres før sammenfoldning.

### PLEJE OG VEDLIGEHOLDELSE

For at forlænge vognens levetid er det vigtigt at udføre enkel og regelmæssig vedligeholdelse. Kontrollér fra tid til anden, at leddene og foldeområdet fortsat er i god stand. Såfremt du hører knirkelyde eller føler modstand, kan du tage vognen til en lokal cykelforretning og få den smurt. Alle reparationer skal udføres af en autoriseret forhandler.

### Vask

#### Sædestof

- Du kan maskinvaske vognens sæde i koldt vand med et mildt vaskemiddel.
- Sørg for at fjerne metalrammen og plastplader før vask.
- Undgå at bruge opløsningsmidler, ætsende eller slibende rengøringsmaterialer.
- Sæt det våde sæde fast på rammen for at tørre det, så krympning undgås.
- Undlad at presse, stryge, kemisk rense, tørretumble eller vride stoffet
- Hvis sædebetrækkene trænger til udskiftning, må der kun anvendes dele fra en autoriseret Baby Jogger-forhandler. Kun disse er garanteret at være sikkerhedstestet og konstrueret til at passe til dette sæde.

#### Plast-/metaldele

- Aftør med en mild sæbeopløsning eller varmt vand.
- Du må ikke afmontere, adskille eller ændre dele af sædets foldemekanisme eller bremseme.

#### Hjulpleje

- Hjulene kan rengøres med en fugtig klud. De skal tørres helt med et blødt håndklæde eller en blød klud.

### Opbevaring

- Solen kan blegne sædebetrækket og udtørre hjulene, så opbevaring af vognen indendørs vil forlænge dens gode udseende.
- Opbevar den IKKE udendørs.
- Kontrollér, at vognen er tør, før den opbevares i længere tidsrum.
- Opbevar altid vognen i tørre omgivelser.
- Opbevar vognen et sikkert sted, når den ikke bruges (dvs. uden for børns rækkevidde).
- UNDLAD at placere tunge genstande oven på vognen.
- UNDLAD at opbevare vognen i nærheden af en varmekilde som f.eks. en radiator eller åben ild.

## BABY JOGGER BEGRÆNSET GARANTI

### Baby Joggers begrænsede levetidsgaranti:

Baby Jogger garanterer, at rammen er fri for produktionsfejl i produktets levetid. Produktionsfejl omfatter, men er ikke begrænset til, defekte svejsesømme og skader på rammens rør. Tekstiler eller bløde materialer samt alle øvrige komponenter garanteres fri for produktionsfejl i et år fra købsdatoen (bortset fra slanger og dæk). Der kræves en kvittering for at stille et garantikrav, og garantien gælder udelukkende den oprindelige køber.

#### DENNE GARANTI DÆKKER IKKE:

- Normal slitage
- Korrosion eller rust
- Forkert samling eller montage af dele eller tilbehør fra tredjepart, som ikke er dele eller tilbehør godkendt af Baby Jogger
- Uvæsentlige eller forsætlige skader, misbrug eller forsømmelighed
- Kommerciel anvendelse
- Forkert opbevaring/pleje af enheden

Denne garanti omfatter specifikt ikke krav i forbindelse med indirekte, tilfældige skader eller følgeskader. Den underforståede garanti for salgbarhed og anvendelighed til et bestemt formål gælder i henhold til den specifikke garantiperiode for denne model på købstidspunktet. Baby Jogger USA har andre vilkår, betingelser, modeller og testkriterier. Baby Jogger USA må ikke anvendes til indhentning af information om specifikationer eller garantibetingelser. Garantiregistrering online gælder kun for kunder i USA.

Enhver distributør af Baby Jogger er ansvarlig for håndtering af garantikrav for produkter, de distribuerer inden for deres eget land. Såfremt du får problemer med din Baby Jogger-vogn, bedes du kontakte distributøren i det land, hvor du købte vognen. En liste over autoriserede distributører kan findes på [www.babyjogger.com](http://www.babyjogger.com).



**BEMÆRK:** Når du kontakter Baby Jogger-distributøren vedrørende din vogn, bedes du have vognens serienummer og produktionsdato ved hånden. Disse oplysninger findes på den højre foldemekanisme.

**Σημαντικό -Κρατήστε τις οδηγίες για το μέλλον**

**Διαβάστε τις οδηγίες πολύ προσεκτικά πριν την χρήση του.**

**Η ασφάλεια του παιδιού σας μπορεί να επηρεαστεί αν δεν ακολουθήσετε τις οδηγίες**

Το προϊόν ανταποκρίνεται με EN1888 2012

## ΠΡΟΕΙΔΟΠΟΙΗΣΗ:

### Μονό καρότσι

- Στο καρότσι κάθεται ένας επιβάτης
- Το καρότσι είναι κατάλληλο από 6μηνών (έως 15 kg)
- Τελικό βάρος που συνιστάται στο καρότσι είναι 23kg.(15kg στο κάθισμα, 1kg στην πίσω τσέπη , 7kg στο καλάθι)

- **ΠΡΟΕΙΔΟΠΟΙΗΣΗ:** Το καρότσι δεν είναι κατάλληλο για τρέξιμο, τζόκινγκ,, πατινάζ και πατινία
- **ΠΡΟΕΙΔΟΠΟΙΗΣΗ:** Ποτέ μην αφήνετε το παιδί αφύλαχτο
- **ΠΡΟΕΙΔΟΠΟΙΗΣΗ:** Πάντα να χρησιμοποιείτε το σύστημα συγκράτησης (φρένο)
- **ΠΡΟΕΙΔΟΠΟΙΗΣΗ:** Το παιδί μπορεί να γλιστρήσει ανάμεσα στα ανοίγματα των ποδιών και να χτυπήσει .Ποτέ μην χρησιμοποιείτε το καρότσι σε κεκλιμένη θέση εκτός έχετε δέσει το παιδί με την ζώνη ασφαλείας
- **ΠΡΟΕΙΔΟΠΟΙΗΣΗ:** Βεβαιωθείτε ότι το σώμα του καροτσιού ή το κάθισμα είναι καλά και σωστά ασφαλισμένο πριν την χρήση του
- **ΠΡΟΕΙΔΟΠΟΙΗΣΗ:** Προς αποφυγή ατυχημάτων βεβαιωθείτε ότι το παιδί είναι μακριά όταν ανοίγετε και κλείνετε το καρότσι
- **ΠΡΟΕΙΔΟΠΟΙΗΣΗ:** Μην αφήνετε το παιδί σας να παίζει με το καρότσι
- **ΠΡΟΕΙΔΟΠΟΙΗΣΗ:** Η επιβάρυνση με δέματα ή άλλα αξεσουάρ πάνω στο καρότσι μπορεί να προκαλέσουν την αστάθεια του
- **ΠΡΟΕΙΔΟΠΟΙΗΣΗ:** Κάθε φορτίο στην λαβή μπορεί να προκαλέσει την αστάθεια του καροτσιού
- Συνιστώμενο βάρος για την πίσω τσέπη είναι 1 kg και για το καλάθι 4,5kg . Το υπερβολικό βάρος προκαλεί αστάθεια
- Το κάθισμα πρέπει να χρησιμοποιείτε με την κεκλιμένη θέση μέχρι το παιδί να μπορεί να σταθεί όρθιο χωρίς βοήθεια
- Το καρότσι δεν προορίζεται για να χρησιμοποιηθεί με το παιδί σε σκάλες .Η ζημιά που θα προκληθεί στο καρότσι δεν καλύπτεται από την εγγύηση
- Το καρότσι δεν αντικαθιστά μία κούνια ή ένα κρεβάτι .Αν το παιδί σας θέλει να κοιμηθεί τότε πρέπει να το τοποθετήσετε σε κατάλληλο μέρος
- Αξεσουάρ που δεν εγκρίνονται από το εργοστάσιο ή τον αντιπρόσωπο να μην χρησιμοποιούνται
- Προσοχή στα αυτοκίνητα .Μην είστε σίγουροι ότι ένας οδηγός θα δει εσάς ή το παιδί σας
- Ο επιβάτης πρέπει να παραμένει καθιστός στο καρότσι και όχι όρθιος .
- Μην χρησιμοποιείτε ανταλλακτικά εκτός από αυτά που παρέχονται ή έχουν εγκριθεί από τον κατασκευαστή





## ΧΑΡΑΚΤΗΡΙΣΤΙΚΑ

- |                                    |   |
|------------------------------------|---|
| 1 Χειρολαβή                        | 11 Μπροστινοί Τροχοί                      |
| 2 Ρυθμιστής χειρολαβής             | 12 Ασφάλεια κλειδώματος                   |
| 3 Χειρόφρενο                       | 13 Κουμπί απελευθέρωσης μπροστινών τροχών |
| 4 Δεύτερη κλειδαριά                | 14 Χώρος ποδιών                           |
| 5 Ρύθμιση Χειρολαβής               | 15 Ασφάλεια                               |
| 6 Στήριγμα τοποθέτησης             | 16 Ιμάντες ώμου                           |
| 7 Κουμπί απελευθέρωσης πίσω τροχού | 17 Αποθήκευση κλειδαριάς                  |
| 8 Πίσω τροχού                      | 18 Κουκούλα                               |
| 9 Καλάθι αποθήκευσης               | 19 Κουμπί απελευθέρωσης καθίσματος        |
| 10 Ρυθμιστής χειρόφρενου ποδιών    |   |

## ΣΚΕΛΕΤΟΣ

1 & 2 Βγάλτε το καρότσι από την κούτα και κρατήστε τις ρόδες. Ξεδιπλώστε το καρότσι τραβώντας το μοχλό κλειδώματος αποθηκευτικού χώρου [17], καθώς και την άρση του τιμονιού [1] μακριά από το κάτω πλαίσιο. Το καρότσι θα κάνει κλικ στη θέση του.

3 Τοποθετήστε το καρότσι σε όρθια θέση.

### Ρυθμιστής ύψους χειρολαβής

4 Απλά πιέστε το κουμπί ρύθμισης λαβή [2], και σύρετε τη λαβή προς τα πάνω ή προς τα κάτω στο επιθυμητό μήκος.

**⚠️ ΠΡΟΕΙΔΟΠΟΙΗΣΗ:** Βεβαιωθείτε ότι όλες οι ασφάλειες είναι καλά κλειδωμένες πριν την χρήση

## ΜΠΡΟΣΤΙΝΟΙ ΤΡΟΧΟΙ

### 1 Εγκατάσταση

- Ξαπλώστε το καρότσι έτσι ώστε η χειρολαβή να είναι στο πάτωμα
- Συνδέστε τον μπροστινό τροχό [10], σύροντάς το στην υποδοχή για τον μπροστινό τροχό μέχρι να ασφαλίσει. Τραβήξτε απαλά το μπροστινό τροχό για να βεβαιωθείτε ότι έχει τοποθετηθεί σωστά

### 2 Αποεγκατάσταση

- Ενόσω πατάτε το κουμπί απελευθέρωσης του μπροστινού τροχού, σπρώξτε απαλά τον μπροστινό τροχό [10] από την μπροστινή βάση του τροχού.

### Περιστροφή

- Σύρετε την περιστρεφόμενη ασφάλεια [12] προς τα αριστερά για να κλειδώσει το συγκρότημα του μπροστινού τροχού σε μια σταθερή θέση για μακρινές βόλτες
- Σύρετε την περιστρεφόμενη ασφάλεια [12] προς τα δεξιά έως ότου ο μπροστινός τροχός περιστρέφεται.

**ΣΗΜΕΙΩΣΗ:** Κατά τη φόρτωση και εκφόρτωση του παιδιού, κλειδώστε τους μπροστινούς τροχούς σε σταθερή θέση. Παρά το γεγονός ότι οι μπροστινοί τροχοί του City Select κλειδώνουν το καρότσι δεν προορίζεται για τρέξιμο

## **ΠΙΣΩ ΤΡΟΧΟΙ**

### **1 Εγκατάσταση**

- Ευθυγραμμίστε το πίσω τροχού [8] με άξονα την τοποθέτηση των τροχών στο πλαίσιο του καροτσιού και τοποθετήστε το μέσα στη βάση στήριξης μέχρι να ασφαλίσει στη θέση του.
- Τραβήξτε απαλά το πίσω τροχού [8] για να βεβαιωθείτε ότι έχει τοποθετηθεί σωστά.

### **2 Μετακίνηση**

- Ενώ πιέζετε το κουμπί απελευθέρωσης τροχού [7], σπρώξτε απαλά το πίσω τροχού [8]

## **ΧΕΙΡΟΦΡΕΝΟ**

### **Φρενο**

- 1 Τραβήξτε απαλά τη μανέτα του φρένου [2], σε όρθια θέση, μέχρι να ασφαλίσει στη θέση του.

### **Απελευθέρωση φρένου**

- 2 Πιέστε τις γκρι καρτέλες και τραβήξτε το μοχλό προς το μέρος σας. Πιέστε το Μοχλό φρένου [3] προς τα κάτω μέχρι να είναι παράλληλο με το πλαίσιο.

**⚠ ΠΡΟΕΙΔΟΠΟΙΗΣΗ:** Ασφαλίστε τη συσκευή πάρκινγκ πριν από τη φόρτωση και την εκφόρτωση ενός επιβάτη.

## **ΚΟΥΚΟΥΛΑ**

### **Εφαρμόστε την κουκούλα στον σκελετό**

- Συνδέστε το κουβούκλιο [18] στις αγκύλες που υπάρχουν στις πλευρές του πλαισίου του καθίσματος.

**ΣΗΜΕΙΩΣΗ:** Υπάρχουν δύο θέσεις σύνδεσης ανάλογα με το ύψος του παιδιού σας.

**⚠ ΠΡΟΕΙΔΟΠΟΙΗΣΗ:** Πάντα να συνδέετε το πλέγμα προς τα πίσω από τέντα για τον ήλιο και τραβήξτε προς τα κάτω πίσω από το κάθισμα

## **ΖΩΝΗ ΑΣΦΑΛΕΙΑΣ**

### **Ρυθμιστής Ζώνης**

- 1 Από το πίσω μέρος του καθίσματος, ανοίξτε την τσέπη Velcro και εντοπίστε το πλαστικό τετράγωνο πώμα. Γυρίστε το πώμα για να περάσει μέσα από τα ανοίγματα στην εσοχή PE και στο ύφασμα του καθίσματος.

**⚠ ΠΡΟΕΙΔΟΠΟΙΗΣΗ:** Για να αποφύγετε σοβαρούς τραυματισμούς από πτώση ή ολίσθηση. Πάντα να προσαρμόζεται και να στερεώνετε κατάλληλα την ζώνη ασφαλείας.

**⚠ ΠΡΟΕΙΔΟΠΟΙΗΣΗ:** Χρησιμοποιείτε πάντα τον ιμάντα διακλάδωσης σε συνδυασμό με τους ιμάντες ώμων και την ζώνη της μέσης.

- 2 Τοποθετήστε ξανά το πώμα στην έδρα που βρίσκεται πλησιέστερα στους ώμους του παιδιού. Περάστε το πίσω από το ύφασμα του καθίσματος Βεβαιωθείτε ότι το λουρί έχει ασφαλίσει καλά. Επαναλάβετε τις δύο πλευρές.

### **Ρύθμιση του μήκους των ζωνών**

- 3 Τραβήξτε τις ζώνες έτσι ώστε να μπουν στο πλαστικό οδηγό
- 4 Κραήστε τους πλαστικούς οδηγούς και τραβήξτε για να σφίξετε ή να χαλαρώσετε

### **Ασφάλεια**

- 5 Τοποθετήστε την πόρπη του ιμάντα στην πόρπη της ασφάλειας και στις δύο πλευρές.

- 6 Τοποθετήστε τα λουριά μέσα από τις δύο πλευρές της πόρπης

### **Ελευθερώστε την ασφάλεια**

- 5 Πατήστε το κουμπί για να ελευθερώσετε

## **ΚΑΘΙΣΜΑ**

### **Συναρμολογήστε τη θέση**

- 1 Στερεώστε το ύφασμα του καθίσματος με το πλαίσιο του καθίσματος έτσι ώστε να ασφαλίσει στον σκελετό το ύφασμα
- 2 Τοποθετήστε τη ράβδο ποδιών στη μαύρη παρένθεση στο κάτω μέρος του πλαισίου του καθίσματος. Με αυτό τον τρόπο ασφαλίσετε τα λουριά του καθίσματος γύρω από το κάτω μέρος του πλαισίου.

### **Τοποθέτηση καθίσματος στον σκελετό**

- 3 Αφαιρέστε τα βίσματα στερέωσης τραβώντας απαλά πάνω τους.

- 4 Εντοπίστε την επιθυμητή θέση του καθίσματος στο σκελετό του καροτσιού. Ευθυγραμμίστε την στήριξη βάσης (6) με τους βραχίονες στήριξης στο σκελετό του καροτσιού
- 5 Σύρετε το κάθισμα μέχρι να ασφαλίσει στη θέση του. Βεβαιωθείτε ότι και οι δύο πλευρές του καθίσματος είναι καλά στερεωμένες στο πλαίσιο πριν από τη χρήση.

#### **Αφαίρεση του καθίσματος**

- 6 Για να αφαιρέσετε το κάθισμα ή την αλλαγή κατεύθυνσης του καθίσματος, Πατήστε τις γκρι καρτέλες Στήριξης Adaptor τραβήξτε

**⚠ ΠΡΟΕΙΔΟΠΟΙΗΣΗ:** Να μετακινείτε πάντα το παιδί σας από το κάθισμα πριν το αφαιρέσετε από τα σκελετό

#### **Ανακλινόμενη Θέση**

- 7 Πιέστε το κουμπί απελευθέρωσης [19] που βρίσκεται κάτω από την κορυφή του καθίσματος, πίσω από την κουκούλα.
- 8 Τραβήξτε προς τα κάτω για να χαμηλώσετε το κάθισμα ή τραβήξτε για να ψηλώσετε το κάθισμα μέχρι να φτάσετε στην επιθυμητή θέση

#### **ΡΥΘΜΙΣΗ ΣΤΟ ΧΩΡΟ ΤΩΝ ΠΟΔΙΩΝ**

##### **Ρυθμίστε την γωνία**

- 1 Πατήστε τα κουμπιά ρύθμισης [10] στο χώρο των ποδιών [14] και μετακινήστε το πάνω ή προς τα κάτω μέχρι να ασφαλίσει στην επιθυμητή θέση.

##### **Ρύθμιση μήκους**

- 2 Πατήστε τα κουμπιά των ποδιών [14] και σπρώξτε μέσα ή έξω μέχρι να ασφαλίσει στη θέση του.

#### **ΑΦΑΙΡΕΣΗ ΤΟΥ ΚΑΛΑΘΙΟΥ**

- 1 Στερεώστε το καλάθι επάνω [9] γύρω από τη μέση γραμμή στήριξης του πλαισίου. Στη συνέχεια, στερεώστε το κάτω μέρος γύρω από τις ράβδους στήριξης του σκελετού
- 2 Συνδέστε στην κορυφή την πλαστική θηλιά πάνω από τη μεταλλική λαβή στο μπροστινό μέρος του σκελετού. Επαναλάβετε για την αντίθετη πλευρά.
- 3 Στερεώστε το κάτω μπροστινό βρόχο γύρω από το άγκιστρο που βρίσκεται πίσω από το μπροστινό τροχό

#### **ΔΕΥΤΕΡΗ ΚΛΕΙΔΑΡΙΑ**

- 1 Εντοπίστε τη Δευτεροβάθμια Κλειδαριά [4] στο εσωτερικό του μηχανισμού αναδίπλωσης. Τραβήξτε το μοχλό μέσα στο άνοιγμα
- 2 Για να απεμπλακεί η Δευτεροβάθμια Κλειδαριά [4], ξεθλυκώστε το μοχλό από το μηχανισμό αναδίπλωσης.

**⚠ ΠΡΟΕΙΔΟΠΟΙΗΣΗ:** Σιγουρευτείτε ότι όλες οι κλειδαριές είναι καλά ασφαλισμένες πριν τη χρήση

#### **ΔΙΠΛΩΜΑ**

- Μετακινήστε το μωρό σας από την θέση και ξεθλυκώστε την δεύτερη κλειδαριά (4)
- 1 & 2 Τραβήξτε προς τα πάνω και τις δύο λαβές [5] την ίδια χρονική στιγμή απαλά
  - 3 Ασφαλίστε τη κλειδαριά αποθήκευσης [17] γύρω από το πλαίσιο για να αποτρέψετε το άνοιγμα κατά τη μεταφορά και την αποθήκευση.

**ΣΗΜΕΙΩΣΗ:** Το καρότσι μπορεί να διπλωθεί με μία μονάδα του καθίσματος προς τα εμπρός. Καροτσάκι μονάδες / κάθισμα αυτοκινήτου προσαρμογείς / δεύτερες μονάδες καθίσματος πρέπει να αφαιρούνται πριν από την αναδίπλωση.

## ΦΡΟΝΤΙΔΑ ΚΑΙ ΣΥΝΤΗΡΗΣΗ

Για να διατηρηθεί για πολύ καιρό το καρότσι σας, είναι σημαντικό να εκτελέσετε απλή και τακτική συντήρηση. Με το πέρασμα του χρόνου βεβαιωθείτε ότι οι αρθρώσεις και οι πιπυασόμενες περιοχές εξακολουθούν να είναι σε καλή κατάσταση. Αν ακούτε τρίξιμο μπορείτε να πάρετε το καρότσι σας σε ένα τοπικό κατάστημα ποδηλάτων για πρόσθετη λίπανση. Όλες οι επισκευές πρέπει να εκτελούνται μόνο από εξουσιοδοτημένο αντιπρόσωπο.

## Πλύσιμο

### Υφασμα καθίσματος

- Μπορείτε να πλύνετε το ύφασμα του καροτσιού σας με κρύο νερό και μαλακτικό
- Βεβαιωθείτε ότι έχετε αφαιρέσει όλα τα μεταλλικά στοιχεία και την μεταλλική πλακέτα πριν το πλύσιμο
- Μην χρησιμοποιείτε διαλυτικά, καυστικά ή διαβρωτικά υλικά καθαρισμού.
- Για να ελαχιστοποιηθεί η συρρίκνωση του υφάσματος, συνδέστε απλά το κάθισμα με το σκελετό να στεγνώσει.
- Μην σιδερώνετε ή στίβετε το ύφασμα και μην χρησιμοποιείτε στεγνό καθάρισμα
- Εάν τα καλύμματα των καθισμάτων πρέπει να αντικατασταθούν χρησιμοποιείτε μόνο εξουσιοδοτημένα από την εταιρεία. Είναι τα μόνα που είναι εγγυημένα, ταιριάζουν και έχουν σχεδιαστεί για να ταιριάζουν σε αυτό το κάθισμα.

### Πλαστικά /Μεταλλικά Αντικείμενα

- Σκουπίστε μαλακό σαπούνι και ζεστό νερό
- Δεν πρέπει να αφαιρούνται, να αποσυναρμολογούνται ή να τροποποιηθεί οποιοδήποτε μέρος του καθίσματος, του μηχανισμού αναδίπλωσης ή τα φρένα.

### Τροχοί

- Οι τροχοί καθαρίζονται με ένα υγρό πανί. Μετά στεγνώστε με ένα πανί

## Αποθήευση

- Ο ήλιος μπορεί να εξασθενήσει το χρώμα του υφάσματος από το καρότσι σας για αυτό το λόγο η καλύτερη αποθήκευση είναι σε κλειστό χώρο
- Μην Αποθηκευεται το καρότσι σας έξω
- Για την καλύτερη λειτουργία του καροτσιού βεβαιωθείτε πριν την φύλαξη του ότι είναι στεγνό
- Πάντα να αποθηκεύεται το καρότσι σας σε ξηρό περιβάλλον
- Αποθηκεύστε το καρότσι σας σε ασφαλές μέρος
- ΜΗΝ τοποθετείτε βαριά αντικείμενα στο καρότσι
- ΜΗΝ αποθηκευεται το καρότσι σας κοντά σε καλοριφέρ, τζάκι κ.λπ

## BABY JOGGER ΠΕΡΙΟΡΙΣΜΕΝΗ ΕΓΓΥΗΣΗ

### Baby Jogger περιορισμένη εγγύηση :

Η Baby Jogger Εγγυάται ότι το πλαίσιο είναι απαλλαγμένο από ελαττώματα από τον κατασκευαστή. Ατέλειες του κατασκευαστή περιλαμβάνονται αλλά δεν περιορίζονται στην θραύση των συγκολλήσεων και του πλαισίου. Τα υφάσματα και όλα τα μαλακά αντικείμενα έχουν 1 χρόνο εγγύηση (εκτός από τα ελαστικά). Η εγγύηση καλύπτει μόνο τον αρχικό αγοραστή

### Η ΕΓΓΥΗΣΗ ΔΕΝ ΠΕΡΙΛΑΜΒΑΝΕΙ:

- Φυσιολογική φθορά
- Διάβρωση ή σκουριά
- Εσφαλμένη συναρμολόγηση ή τοποθέτηση εξαρτημάτων που δεν είναι εγκεκριμένα από την Baby Jogger
- Επισκευές, συντήρηση και τροποποίηση η οποία δεν έχει πραγματοποιηθεί από εξουσιοδοτημένου πωλητές της Baby Jogger
- Τυχαία ή εσκεμμένη ζημία, κακοποίηση ή παραμέληση
- Εμπορική Χρήση
- Ακατάλληλη αποθήκευση

Η παρούσα εγγύηση αποκλείει ρητώς αξιώσεις για έμμεσες, τυχαίες, ή επακόλουθες ζημίες. Οι εγγυήσεις εμπορευσιμότητας και καταλληλότητας για συγκεκριμένο σκοπό, είναι σύμφωνα με τη συγκεκριμένη περίοδο της εγγύησης για αυτό το μοντέλο

Η Baby jogger ΗΠΑ έχει διαφορετικούς όρους, προϋποθέσεις και κριτήρια. Baby Jogger ΗΠΑ δεν πρέπει να χρησιμοποιηθεί για να πάρει πληροφορίες σχετικά με τις προδιαγραφές και τους όρους της εγγύησης. Εγγύηση εγγραφή σε απευθείας σύνδεση είναι μόνο για τους πελάτες των ΗΠΑ.

Στοιχεία Επικοινωνίας Κάθε αντιπρόσωπος της Baby Jogger είναι υπεύθυνος για την εγγύηση του καροτσιού. Αν αντιμετωπίζετε πρόβλημα με το καρότσι σας απευθυνθείτε στον ανάλογο αντιπρόσωπο. Μπορείτε να βρείτε λίστα με τους αντιπροσώπους στην επίσημη ιστοσελίδα [www.babyjogger.com](http://www.babyjogger.com)



**ΣΗΜΕΙΩΣΗ** Όταν έρθετε σε επαφή με τον αντιπρόσωπο του καροτσιού, παρακαλούμε να έχετε τον αριθμό (σειρά) και την ημερομηνία κατασκευής έτοιμη. Μπορείτε να το βρείτε πάνω από τον αριστερό τροχό

**IMPORTANTE** - Conservate questo manuale per future consultazioni.

Leggete attentamente le istruzioni prima dell'uso.

La sicurezza del vostro bambino potrebbe essere compromessa se non seguite queste istruzioni.

Questo prodotto è conforme alla normativa EN 1888: 2012

## **⚠ AVVERTENZE:**

### Passeggino singolo

- Questo passeggino è omologato per il trasporto di un solo bambino
  - Questo passeggino è omologato per il trasporto di bambini dall'età di 6 mesi fino ad un peso massimo 15 kg.
  - Il carico totale raccomandato per questo passeggino è di 20,5 kg (15 kg sulla seduta, 1 kg nella tasca posteriore e 4,5 kg nel cestino)
- 
- **ATTENZIONE:** Questo passeggino non è adatto per praticare jogging, pattinare o correre con i pattini in linea.
  - **ATTENZIONE:** Non lasciate mai il vostro bambino incustodito.
  - **ATTENZIONE:** Utilizzate sempre le cinture di sicurezza.
  - **ATTENZIONE:** Le cinture di sicurezza devono essere sempre correttamente allacciate mentre il vostro bambino dorme con lo schienale reclinato. Diversamente il bambino potrebbe scivolare dalla seduta del passeggino.
  - **ATTENZIONE:** Verificate che la carrozzina o la seduta passeggino siano correttamente fissati prima dell'uso.
  - **ATTENZIONE:** Per evitare incidenti, assicuratevi che il vostro bambino sia ad una distanza di sicurezza quando aprite e chiudete il passeggino.
  - **ATTENZIONE:** Non lasciate il vostro bambino giocare con questo prodotto.
  - **ATTENZIONE:** Pacchi o cose appoggiate o appese al passeggino potrebbero alterarne la stabilità.
  - **ATTENZIONE:** Qualsiasi carico appeso al maniglione del passeggino modifica la stabilità della carrozzina/ passeggino.
  - Il peso raccomandato per la tasca posteriore è di 1 kg e per il cestino è di 4,5 kg. Un eccesso di peso potrebbe mettere a rischio la stabilità.
  - La seduta dovrebbe essere utilizzata nella posizione più reclinata fino a quando il bambino non è in grado di stare seduto da solo, rotolare sul fianco o ergersi sulle mani e le ginocchia.
  - Il passeggino non è pensato per trasportare bambini su e giù per le scale. Eventuali danni al passeggino non saranno coperti dalla garanzia.
  - Questo passeggino non sostituisce la culla o il lettino. Se il vostro bambino ha bisogno di dormire dovrebbe essere coricato in una carrozzina, in una culla o in un lettino.

- Non utilizzate accessori non approvati dal produttore o dal distributore.
- Attenzione alle auto: non date mai per scontato che un conducente possa vedere voi e il vostro bambino.
- Il bimbo deve sempre rimanere seduto (mai in piedi nel passeggino).
- Per motivi di sicurezza, evitate di utilizzare ricambi diversi da quelli forniti o approvati dal produttore.



### **CARATTERISTICHE**

- |  |  |
|--|--|
| 1 Maniglione                             | 11 Ruota anteriore                           |
| 2 Pulsante di regolazione del maniglione | 12 Leva blocco/sblocco ruote piroettanti     |
| 3 Freno di stazionamento                 | 13 Pulsante di rilascio ruota anteriore      |
| 4 Sicura                                 | 14 Vano piedi                                |
| 5 Maniglia di chiusura passeggino        | 15 Blocco cinture                            |
| 6 Adattatori                             | 16 Cuscinetti imbottiti cinture              |
| 7 Pulsante di rilascio ruota posteriore  | 17 Gancio per mantenere chiuso il passeggino |
| 8 Ruota posteriore                       | 18 Cappotta                                  |
| 9 Cestino portaoggetti                   | 19 Pulsante di rilascio seduta               |
| 10 Pulsante di regolazione vano piedi    |  |

## **TELAIO**

1 & 2 Estraete il telaio dalla scatola e tenete le ruote da parte. Aprite il passeggino tirando la leva di bloccaggio [17] e sollevando il manubrio [1] dal telaio inferiore. Il passeggino scatterà in posizione.

3 Mettete il passeggino in posizione verticale.

### **Regolazione altezza maniglione**

4 Premete il pulsante di regolazione del maniglione (2) e fate scorrere il maniglione verso l'alto o verso il basso fino all'altezza desiderata.

**⚠ ATTENZIONE:** Assicuratevi che tutti i dispositivi di sicurezza siano inseriti prima dell'uso.

## **RUOTA ANTERIORE**

### **1 Montaggio**

- Posate il passeggino sul retro in modo che il maniglione sia appoggiato al pavimento.
- Fissate la ruota anteriore (10) facendola scorrere nel supporto finché non scatta in posizione. Tirate delicatamente la ruota per assicurarvi che sia attaccata correttamente.

### **2 Rimozione**

- Tenendo premuto il pulsante di sblocco, fate scorrere delicatamente la ruota anteriore (10) fuori dal supporto.

### **Ruota piroettante**

3 Premere il pulsante del sistema di blocco/sblocco (12) della ruota piroettante verso il basso e girare verso sinistra per bloccare il gruppo ruota anteriore in posizione fissa in caso di lunghe passeggiate.

4 Premere il pulsante del sistema di blocco/sblocco (12) della ruota piroettante verso il basso e girare verso destra per consentire al gruppo ruota anteriore di piroettare.

NOTA: Quando fate salire o scendere il vostro bambino dal passeggino, bloccate le ruote frontali in posizione fissa. Sebbene le ruote frontali del vostro City Select si blocchino in posizione fissa, questo passeggino non è concepito per praticare la corsa o altro tipo di allenamento.

## **RUOTA POSTERIORE**

### **1 Montaggio**

- Allineate l'asse della ruota posteriore (8) con il supporto di montaggio ruota del telaio e spingetelo dentro finché non scatta in posizione.
- Tirate delicatamente la ruota posteriore (7) per assicurarvi che sia attaccata correttamente.

### **2 Rimozione**

- Tenendo premuto il pulsante di rilascio (6), estraete delicatamente la ruota posteriore (7) dal supporto.

## **FRENO**

### **Inserire il freno**

1 Tirate delicatamente la leva del freno (2) in posizione verticale finché si blocca in posizione.

### **Disinserire il freno**

2 Tenete premuti i pulsanti grigi e tirate la leva verso di voi. Spingete la leva del freno (3) verso il basso fino a quando è parallela al telaio.

**⚠ ATTENZIONE:** Inserite il freno di stazionamento prima di far salire o scendere il vostro bambino.

## **CAPPOTTA**

### **Attaccare la cappotta al telaio**

- Montate gli adattatori della cappotta (18) ai lati del telaio della seduta.

NOTA: Ci sono due punti di attacco per la cappotta, a seconda dell'altezza del vostro bambino.

**⚠ ATTENZIONE:** Attaccate sempre la tela ripiegata dentro alla cappotta dietro allo schienale della seduta.

## **CINTURE DI SICUREZZA**

### **Regolazione altezza cinture di sicurezza**

1 Dal retro della seduta, aprite la tasca in Velcro e localizzate il fermaglio in plastica squadrato. Girate il fermaglio e fatelo passare attraverso le fessure dello schienale e del tessuto di rivestimento.

**⚠ ATTENZIONE:** Al fine di evitare gravi infortuni da caduta o scivolamento, regolate adeguatamente e allacciate sempre le cinture di sicurezza.

**⚠ ATTENZIONE:** Utilizzate sempre lo spartigambe insieme alle bretelle e alla cintura della vita.

2 Reinserite il fermaglio all'altezza delle spalle del bambino. Fatelo ripassare attraverso il tessuto e lo schienale. Strattonate la cintura per assicurarvi che il fermaglio sia bloccato. Ripetete da entrambe i lati.

## Regolazione lunghezza delle cinture

- 3 Fate scorrere le imbottiture per accedere alla guida in plastica sulle bretelle.
- 4 Tenendo bloccata la guida in plastica tirate la cinghia per stringere o allentare.

## Allacciare le cinture

- 5 Inserite i ganci della cintura della vita nelle fibbie delle bretelle.
- 6 Ora inserite i ganci così assemblati nella fibbia dello spartigambe.

## Slacciare le cinture

- 7 Premete il pulsante della fibbia sullo spartigambe per rilasciare le cinture.

## SEDUTA

### Assemblare la seduta

- 1 Fissate il rivestimento al telaio della seduta accoppiando gli automatici del tessuto a quelli del telaio.
- 2 Inserite la barra del vano piedi negli adattatori neri nella parte inferiore del telaio. Fissate il velcro della seduta attorno al telaio.

### Montare la seduta sul telaio

- 3 Rimuovete le spine dai supporti tirando gentilmente.
- 4 Individuate la posizione ideale nel telaio del passeggino. Allineate gli adattatori per accessori (6) ai supporti sul telaio.
- 5 Fate scorrere le spine della seduta nei supporti fino a quando scattano in posizione. Verificate che entrambe i lati della seduta siano ben fissati prima dell'utilizzo.

### Togliere la seduta

- 6 Per togliere la seduta o invertire la direzione: premete i pulsanti grigi sugli adattatori e tirate verso l'alto.

**⚠ ATTENZIONE:** Fate sempre scendere il vostro bambino dal passeggino prima di togliere la seduta dal telaio.

### Reclinare la seduta

- 7 Premete il pulsante di rilascio dello schienale (19) posizionato sotto la parte superiore della seduta, dietro alla cappotta.
- 8 Tirate verso il basso o verso l'alto fino a quando scatta nella posizione desiderata.

## VANO PIEDI REGOLABILE

### Regolazione dell'inclinazione

- 1 Premete i pulsanti di regolazione (10) del vano piedi (14) e spostatelo verso l'alto o verso il basso fino a quando scatta nella posizione desiderata.

## Regolazione della lunghezza

- 2 Premete i pulsanti del vano piedi (14) e fatelo scorrere verso l'interno o verso l'esterno fino a quando scatta in posizione.

## CESTINO PORTAOGGETTI

- 1 Agganciate gli automatici della parte superiore del cestino (9) attorno alla barra centrale del telaio del passeggino. Successivamente agganciate gli automatici inferiori del cestino alle barre laterali del telaio del passeggino.
- 2 Agganciate la cinghia in plastica superiore al bottone in metallo che si trova nella parte frontale del telaio. Fate la stessa cosa dal lato opposto.
- 3 Fate passare la cinghia in plastica inferiore attorno al gancio posto dietro alla ruota anteriore.

## SICURA

- 1 Localizzate la sicura (4) nella parte interna del meccanismo di chiusura. Fate scattare la leva nella fessura per inserire la sicura.
- 2 Per disinserire la sicura (4) liberate la leva dal meccanismo di chiusura.

**⚠ ATTENZIONE:** Verificate che tutti i dispositivi di sicurezza siano inseriti prima dell'uso.

## CHIUSURA

- Fate scendere il vostro bambino dal passeggino e liberate la sicura (4).
- 1 & 2 Tirate contemporaneamente entrambe le maniglie di chiusura dando un leggero strappo.
  - 3 Chiudete l'apposito gancio (17) sul telaio per mantenere chiuso il passeggino durante il trasporto o quando non è utilizzato.

**NOTA:** E' possibile chiudere questo passeggino con una seduta rivolta in avanti. Eventuali navette, seggiolini auto, adattatori, sedute aggiuntive devono essere rimossi prima della chiusura.

## CURA E MANUTENZIONE

Per preservare a lungo il vostro passeggino, è importante eseguire con regolarità una semplice manutenzione. Di volta in volta, assicuratevi che le giunture e le zone di chiusura siano in buone condizioni. Se sentite qualche cigolio o tensione, rivolgetevi ad un negozio per la lubrificazione. Tutte le riparazioni dovrebbero essere effettuate da un rivenditore autorizzato.

### Lavaggio

#### Tessuto della seduta

- Potete lavare il tessuto del passeggino in lavatrice con acqua fredda e un detergente delicato.
- Assicuratevi di aver rimosso la struttura in metallo e i pannelli in PE dalla seduta prima di lavarla.
- Non usate solventi, sostanze caustiche o abrasive.
- Per minimizzare il ritiro del tessuto è sufficiente riattaccarlo al telaio per farlo asciugare.
- Non pressare, stirare, pulire a secco, asciugare in asciugatrice o strizzare il tessuto.
- Se i rivestimenti del passeggino devono essere sostituiti, utilizzate solo ricambi forniti da un rivenditore autorizzato Baby Jogger. Sono gli unici garantiti e testati per la sicurezza e progettati per adattarsi alla loro sede.

#### Parti in plastica o metallo

- Pulite utilizzando un sapone delicato ed acqua tiepida.
- Non rimuovete, smontate o modificate alcuna parte del meccanismo di chiusura o freno.

#### Cura delle ruote

- Le ruote possono essere pulite con un panno umido. E' necessario asciugarle completamente con un panno morbido.

### Conservazione

- Il sole può sbiadire i tessuti e seccare le gomme, quindi riponendo il vostro passeggino al coperto prolungherete la sua bellezza.
- NON riponete il passeggino all'aperto
- Assicuratevi che il passeggino sia asciutto prima di riporlo per lunghi periodi.
- Riponetelo sempre in un ambiente secco.
- Riponetelo in un posto sicuro quando non lo utilizzate (per evitare che il bambino giochi con il passeggino).
- NON appoggiate oggetti pesanti sopra il passeggino
- NON lasciate il passeggino vicino ad una fonte di calore come un radiatore o il fuoco.

## GARANZIA LIMITATA BABY JOGGER

### Garanzia a vita limitata Baby Jogger:

Baby Jogger garantisce che il telaio è privo di difetti di fabbricazione per tutta la vita del prodotto. I difetti di fabbricazione includono ma non sono limitati alla rottura delle saldature o danni ai tubi del telaio. Tessuti o materiali soffici e tutti gli altri componenti saranno garantiti dai difetti di fabbricazione per un anno dalla data di acquisto o per il periodo previsto dalla legge (eccetto le camere d'aria e gli pneumatici). La prova d'acquisto è necessaria per far valere la garanzia e quest'ultima è valida solamente per l'acquirente originale (il primo acquirente).

#### QUESTA GARANZIA NON COPRE:

- La normale usura
- La corrosione o la ruggine
- Il montaggio errato, l'installazione di ricambi o accessori di terze parti non approvati da Baby Jogger.
- Danni accidentali o intenzionali, abuso o negligenza
- Uso commerciale
- Conservazione o cura improprie.

Questa garanzia esclude espressamente richieste di danni indiretti, accidentali o consequenziali. Le garanzie implicite di commerciabilità ed idoneità per uno scopo particolare è in accordo con lo specifico periodo di garanzia previsto per questo modello al momento dell'acquisto. Baby Jogger USA applica termini, condizioni, modelli e criteri di test diversi. Baby Jogger USA non deve essere usata per ottenere informazioni riguardo le specifiche o i termini di garanzia. La registrazione della garanzia online è valida solamente per i clienti residenti negli Stati Uniti.

Ciascun distributore Baby Jogger è responsabile della gestione delle richieste di garanzia riguardo ai prodotti che distribuisce nelle nazioni di competenza. In caso di problemi al vostro passeggino Baby Jogger, siete pregati di contattare il distributore della nazione in cui lo avete acquistato. La lista dei distributori autorizzati può essere consultata su [www.babyjogger.com](http://www.babyjogger.com)



NOTA: Quando contatterete il distributore Baby Jogger per questioni riguardanti il vostro passeggino, tenete a portata di mano il numero di serie e la data di fabbricazione. Li potete trovare incisi sul telaio, in basso sul retro, sull'asta sopra la ruota destra.



BELANGRIJK - bewaar deze handleiding zodat u deze later altijd kunt raadplegen.

Lees de handleiding vóór gebruik aandachtig door.

Als u zich niet aan de instructies in deze handleiding houdt, kan dat gevolgen hebben voor de veiligheid van uw kind.

Dit product voldoet aan EN 1888: 2012

## WAARSCHUWING:

### Eenpersoonskinderwagen

- Deze kinderwagen biedt plaats aan één kind.
  - Deze kinderwagen is geschikt voor kinderen vanaf 6 maanden tot een gewicht van 15 kg.
  - De aanbevolen totale belasting voor deze kinderwagen bedraagt 20,5 kg (15 kg op het zitje, 1 kg in de achterzak, 4,5 kg in het mandje).
- 
- **WAARSCHUWING:** U mag niet met de kinderwagen hardlopen, joggen, schaatsen of skaten; daarvoor is de kinderwagen niet geschikt.
  - **WAARSCHUWING:** Laat uw kind nooit zonder toezicht achter.
  - **WAARSCHUWING:** Gebruik altijd de veiligheidsgordels
  - **WAARSCHUWING:** Een kind kan in de beenopeningen glijden en stikken. Kantel het zitje alleen achterover als het veiligheidstuigje naar behoren is bevestigd.
  - **WAARSCHUWING:** Controleer vóór gebruik of het frame van de kinderwagen of de bevestiging van het zitje stevig vastzitten.
  - **WAARSCHUWING:** Zorg ervoor dat uw kind uit de buurt is bij het in- en uitvouwen van dit product om letsel te voorkomen.
  - **WAARSCHUWING:** Laat uw kind niet met dit product spelen.
  - **WAARSCHUWING:** Als uw pakjes, tassen en dergelijke op de kinderwagen plaatst, kan deze onstabiel worden.
  - **WAARSCHUWING:** Belasting van de stang kan van invloed zijn op de stabiliteit van de kinder-/wandelwagen
  - Aanbevolen gewicht voor de achterzak is 1 kg en voor het mandje 4,5 kg. Bij een hoger gewicht kan de kinderwagen gevaarlijk instabiel worden.
  - Het zitje moet zo ver mogelijk achterover worden gekanteld totdat een kind in staat is om zonder hulp rechtop te zitten, zich om te draaien of zich op handen en voeten omhoog te trekken.
  - De kinderwagen is niet bedoeld om kinderen over de trap omhoog of omlaag te vervoeren. Schade die als gevolg hiervan aan de kinderwagen ontstaat, valt niet onder de garantie.
  - Deze kinderwagen is niet bedoeld als vervanging van een wiegje of een bedje. Als uw kind moet slapen, moet u het neerleggen in een daarvoor geschikt wiegje, ledikantje of bedje.

- Gebruik uitsluitend accessoires die door de fabrikant of distributeur zijn goedgekeurd.
- Let op auto 's; ga er nooit vanuit dat een chauffeur u en uw kind kan zien.
- Het kind moet blijven zitten (en mag niet in de kinderwagen staan).
- Het gebruik van vervangende onderdelen die niet door de fabrikant zijn geleverd of goedgekeurd, kan onveilig zijn.



### ONDERDELEN

- |                                       |                            |
|---------------------------------------|----------------------------|
| 1 Duwstang                            | 11 Voorwiel                |
| 2 Verstelknop duwstang                | 12 Zwenkwiel/vergrendeling |
| 3 Parkeerrem                          | 13 Ontgrendelknop voorwiel |
| 4 Tweede vergrendeling                | 14 Voetensteun             |
| 5 Vouwhendel                          | 15 Gesp van tuigje         |
| 6 Bevestigingsbeugel voor accessoires | 16 Gordelbeschermers       |
| 7 Ontgrendelknop achterwiel           | 17 Opbergvergrendeling     |
| 8 Achterwiel                          | 18 Kap                     |
| 9 Bagagemandje                        | 19 Ontgrendelknop zitje    |
| 10 Verstelknop voetensteun            |                            |

## FRAME

1 & 2 Haal het frame van de kinderwagen [5] uit de verpakking en leg de wielen apart. Vouw de kinderwagen uit door aan de hendel van de opbergvergrendeling [17] te trekken en de duwstang [1] van het onderframe weg te tillen. De kinderwagen klikt vast.

3 Zet de kinderwagen rechtop.

### Hoogte van de duwstang instellen

4 Knijp in de verstelknop van de duwstang [2] en schuif de stang omhoog of omlaag naar de gewenste lengte.

**WAARSCHUWING:** Zorg ervoor dat alle vergrendelingen vóór gebruik vastzitten.

## VOORWIEL

### 1 Monteren

- Leg de kinderwagen neer met de duwstang aan de onderkant.
- Schuif het voorwiel [10] in de voorwielhouder totdat dit vastklikt. Trek voorzichtig aan het voorwiel om te controleren of het naar behoren is bevestigd.

### 2 Verwijderen

- Druk de ontgrendelknop van het voorwiel in en schuif het voorwiel [10] voorzichtig uit de voorwielhouder.

### Zwenkwiel

- 3 Druk de knop van de vergrendeling van het zwenkwiel in en draai de vergrendeling van het zwenkwiel [12] naar links om het voorwielblok vast te zetten voor lange afstanden.
- 4 Druk de knop van de vergrendeling van het zwenkwiel in en draai de vergrendeling van het zwenkwiel [12] naar rechts om het voorwielblok te laten draaien.

**LET OP:** Vergrendel de voorwielen wanneer u een kind in of uit de kinderwagen tilt. Hoewel de voorwielen van de City Select kunnen worden vergrendeld, mag u de kinderwagen niet gebruiken bij het joggen of trainen.

## ACHTERWIELEN

### 1 Monteren

- Houd de as van het achterwiel [8] op één lijn met de wielhouder op het frame van de kinderwagen en schuif de as in de wielhouder totdat deze vastklikt.
- Trek voorzichtig aan het achterwiel [8] om te controleren of het naar behoren is bevestigd.

### 2 Verwijderen

- Druk de ontgrendelknop van het wiel [7] in en trek het achterwiel [8] voorzichtig uit de wielhouder.

## REM

### Rem inschakelen

1 Trek de remhendel [2] voorzichtig omhoog totdat deze vastklikt.

### Rem uitschakelen

2 Druk de grijze lipjes in en trek de hendel naar u toe. Duw de remhendel [3] omlaag totdat deze zich evenwijdig aan het frame bevindt.

**WAARSCHUWING:** Schakel de parkeerrem in voordat u een kind in of uit de kinderwagen tilt.

## Kap

### De kap aan het frame bevestigen

- Bevestig de beugels van de kap [18] aan de zijkanten van het frame van het zitje.

**LET OP:** Er zijn twee bevestigingspunten voor de kap, afhankelijk van de lengte van uw kind.

**WAARSCHUWING:** Bevestig het net altijd aan de achterkant van de zonnekap en trek deze omlaag achter het zitje bij gebruik in combinatie met het zitje.

## VEILIGHEIDSTUIGJE

### Gordelhoogte instellen

1 Open het vak met klittenband vanaf de achterkant van de zitting en zoek de plastic vierkante stop. Draai de stop en voer deze door de openingen in de plastic plank en de bekleding van het zitje.

**WAARSCHUWING:** Voorkom ernstig letsel doordat het kind uit het zitje valt of glijdt. Zorg ervoor dat u het veiligheidstuigje altijd op de juiste manier instelt en vastzet.

**WAARSCHUWING:** Gebruik de kruisgordel altijd in combinatie met de schoudergordels en de heupgordel.

2 Voer de stop weer in door de opening in het zitje die het dichtst bij de schouders van het kind is. Leid deze terug door de bekleding van het zitje en de plastic plank. Trek aan de band om te controleren of de stop goed vastzit. Herhaal dit aan beide zijkanten.

### **Gordellengte instellen**

- 3 Schuif de gordelbeschermers omhoog om toegang te krijgen tot de plastic geleider op de band.
- 4 Houd de plastic geleider vast en trek aan de band om deze strakker of losser af te stellen.

### **Tuigje vastgespen**

- 5 Steek de gesp op de zijbanden aan beide zijden in de gesp van de gordel.
- 6 Steek de gekoppelde veiligheidsgordel- en zijbandgespen in de zijkanten van de kruisgesp.

### **Tuigje losmaken**

- 7 Druk op de knop om de kruisgesp te ontgrendelen.

## **ZITJE**

### **Zitje monteren**

- 1 Bevestig de bekleding van het zitje op het frame door de drukknoppen op het frame en de bekleding op één lijn te brengen.
- 2 Schuif de stang van de voetensteun in de zwarte beugels onder aan het frame van het zitje. Bevestig de banden van het zitje rond de onderkant van het frame.

### **Plaats het zitje op het frame**

- 3 Verwijder de pinnen van de bevestigingsbeugel door er voorzichtig aan te trekken.
- 4 Bepaal de gewenste positie van het zitje op het frame van de kindervan. Plaats de bevestigingsbeugels voor accessoires [6] op één lijn met de bevestigingsbeugels op het frame van de kindervan.
- 5 Schuif het zitje in de beugels totdat het vastklikt. Controleer vóór gebruik of beide kanten van het zitje stevig vastzitten in het frame.

### **Het zitje verwijderen**

- 6 Het zitje verwijderen of de richting van het zitje wijzigen: Druk op de grijze lipjes op de adapterbeugels en trek omhoog.

**⚠ WAARSCHUWING:** Til uw kind altijd uit het zitje voordat u het zitje van het frame loskoppelt.

### **Zitje achteroverkantelen**

- 7 Druk de ontgrendelknop van het zitje [19] in. Deze bevindt zich boven aan het zitje achter de kap.
- 8 Duw de knop omlaag om het zitje omlaag te schuiven en duw de knop omhoog om het zitje omhoog te schuiven totdat dit in de gewenste positie vastklikt.

## **VERSTELBARE VOETENSTEUN**

### **De hoek instellen**

- 1 Druk de verstelknoppen [10] op de voetensteun [14] in en schuif deze omhoog of omlaag totdat de steun in de gewenste positie vastklikt.

### **Lengte instellen**

- 2 Druk de onderste knoppen van de voetensteun [14] in en schuif deze naar binnen of naar buiten totdat de steun vastklikt.

## **MANDJE VERWIJDEREN**

- 1 Maak de bovenste drukknoppen van het mandje [9] vast rond de middenstang van het frame. Maak vervolgens de onderste drukknoppen vast rond de zijstangen van het frame.
- 2 Leg de bovenste plastic lus over de metalen knop aan de voorkant van het frame. Herhaal dit aan de andere kant.
- 3 Leg de onderste lus aan de voorkant rond de haak achter de voorwielhouder.

## **TWEDE VERGREDELING**

- 1 Zoek de tweede vergrendeling [4] aan de binnenkant van het vouwmechanisme. Klik de hendel in de uitsparing om de vergrendeling in te schakelen.
- 2 Klik de hendel los uit het vouwmechanisme om de tweede vergrendeling [4] uit te schakelen.

**⚠ WAARSCHUWING:** Zorg ervoor dat alle vergrendelingen vóór gebruik vastzitten.

## **INVOUWEN**

- Til uw kind uit het zitje en klik de tweede vergrendeling [4] los.
- 1 & 2 Trek beide vouwhendels [5] tegelijk met een klein rukje omhoog.
  - 3 Maak de opbergvergrendeling [17] rond het frame vast om te voorkomen dat dit openklapt wanneer u het draagt of opbergt.

**LET OP:** Het is mogelijk om de kindervan in te vouwen met één zitje in voorwaartse richting. Bedjes/adapters voor autostoeltjes/tweede zitjes moeten vóór het vouwen worden verwijderd.

## REINIGING EN ONDERHOUD

Met het oog op een lange levensduur van de kinderwagen is het van belang om regelmatig eenvoudig onderhoud uit te voeren. Controleer van tijd tot tijd of de verbindingstukken en het vouwmechanisme nog in goede conditie zijn. Als u een piepend geluid hoort of weerstand voelt, kunt u de kinderwagen bij een plaatselijke fietsenmaker laten smeren. Alle reparaties mogen uitsluitend door een geautoriseerde dealer worden uitgevoerd.

### Wassen

#### Bekleding van zitje

- U kunt het zitje van de kinderwagen met een mild reinigingsmiddel in koud water in de machine wassen.
- Verwijder vóór het wassen het metalen frame en de PE-planken van het zitje.
- Gebruik geen oplosmiddelen, chemische reinigingsmiddelen of schuurmiddelen.
- Bevestig het zitje aan het frame om het te laten drogen; dit helpt voorkomen dat het krimpt.
- U mag de bekleding niet persen, strijken, laten stomen, in de wasdroger laten drogen of uitwringen.
- Als de overtrek van het zitje moet worden vervangen, mag u alleen onderdelen van een geautoriseerde Baby Jogger-dealer gebruiken. Alleen van deze onderdelen wordt gegarandeerd dat de veiligheid is getest en dat ze zijn ontworpen voor dit zitje.

#### Onderdelen van plastic/metaal

- Reinig deze onderdelen met een milde zeep en warm water.
- Het is niet toegestaan om onderdelen van het vouwmechanisme of de remmen te verwijderen, los te koppelen of te wijzigen.

#### Wielen reinigen

- De wielen kunnen worden gereinigd met een vochtige doek. Maak de wielen vervolgens grondig droog met een zachte handdoek of doek.

### Opbergen

- Onder invloed van zonlicht kan de bekleding van het zitje verschieten en kunnen de banden uitdrogen; berg de kinderwagen binnen op zodat deze langer mooi blijft.
- NIET buiten opbergen.
- Maak de kinderwagen goed droog voordat u deze voor langere tijd opbergt.
- Berg de kinderwagen altijd op in een droge omgeving.
- Berg de kinderwagen op een veilige plaats op als u deze niet gebruikt (dat wil zeggen waar kinderen er niet mee kunnen spelen).
- Plaats NOOIT zware objecten op de kinderwagen.
- Berg de kinderwagen NIET op naast een warmtebron zoals een radiator of een haard.

## BEPERKTE GARANTIE BABY JOGGER

### Beperkte garantie van Baby Jogger tijdens de levensduur:

- Baby Jogger garandeert dat het frame vrij is van productiefouten tijdens de levensduur van het product. Productiefouten zijn inclusief maar niet beperkt tot het breken van lasnaden en schade aan de buis van het frame.
- Voor textiel of zachte materialen en alle andere onderdelen geldt een garantie op productiefouten gedurende één jaar na aankoopdatum (met uitzondering van buizen en banden).
- Om aanspraak te maken op de garantie moet een aankoopbewijs worden overlegd en de garantie geldt alleen voor de oorspronkelijke koper.

### DEZE GARANTIE BIEDT GEEN DEKKING VOOR HET VOLGENDE:

- Normale slijtage
- Corrosie of roest
- Onjuiste montage of de installatie van onderdelen of accessoires van derden die niet door Baby Jogger zijn goedgekeurd
- Reparaties, onderhoud en wijzigingen die niet zijn uitgevoerd door dealers die door Baby Jogger zijn goedgekeurd
- Per ongeluk of met opzet toegebrachte schade, verkeerd gebruik of nalatigheid
- Commercieel gebruik
- Onjuist opbergen/onderhoud van het product
- Producten die in de Verenigde Staten of buiten uw land zijn aangeschaft.

Expliciet van deze garantie uitgesloten zijn aanspraken met betrekking tot indirecte of incidentele schade of gevolgschade. De impliciete garantie van verhandelbaarheid of geschiktheid voor een bepaald doel hangt af van de specifieke garantieperiode voor dit model op het moment van aankoop.

Baby Jogger USA hanteert andere voorwaarden, condities, modellen en testcriteria. Het is niet toegestaan om contact op te nemen met Baby Jogger USA voor informatie over specificaties of garantievoorwaarden. Online registratie van de garantie is alleen mogelijk voor klanten in de Verenigde Staten.

CONTACTGEGEVENS: Elke distributeur van Baby Jogger is zelf verantwoordelijk voor het afhandelen van garantieaanspraken voor producten die zij in hun eigen land verspreiden. Neem bij problemen met betrekking tot uw Baby Jogger-kinderwagen contact op met de distributeur van het land waar u deze hebt gekocht. Een lijst met onze geautoriseerde distributeurs kunt u vinden op [www.babyjogger.com](http://www.babyjogger.com).

LET OP: Als u contact opneemt met de Baby Jogger-distributeur over uw kinderwagen, houd dan het serienummer en de productiedatum van de kinderwagen bij de hand. U vindt dit op het vouwmechanisme rechts.



IMPORTANTE - Guarde estas instruções para futuras consultas.

Leia estas instruções atentamente antes de usar o produto.

A segurança do seu filho pode ser afectada se não seguir estas instruções.

Este produto está em conformidade com a norma EN 1888: 2012

## ⚠ AVISO:

### Carrinho de Passeio Individual

- Este carrinho destina-se a ser utilizado por uma criança.
- Este veículo é adequado a partir dos 6 meses até um peso máximo de 15 kg.
- O peso total recomendado para este carrinho é de 20,5 kg (15 kg no assento, 1kg na bolsa que se encontra na traseira do assento, 4,5 kg no cesto).

- **AVISO:** Este carrinho não é adequado para correr, fazer jogging, andar de skate ou de patins.
- **AVISO:** Nunca deixe o seu filho sem vigilância.
- **AVISO:** Utilize sempre o sistema de retenção.
- **AVISO:** A criança pode escorregar para as aberturas das pernas e ficar estrangulada. Nunca utilize o carro na posição reclinada, a menos que o arnês de segurança esteja correctamente apertado.
- **AVISO:** Antes da utilização, verifique se os dispositivos de fixação da estrutura do carrinho ou do conjunto do assento estão correctamente encaixados.
- **AVISO:** Para evitar ferimentos, assegure-se que o seu filho se mantém afastado enquanto estiver a desdobrar e a dobrar este produto
- **AVISO:** Não deixe o seu filho brincar com este produto.
- **AVISO:** Existem acessórios, ou partes do carrinho, ou ambos, que, quando colocados, podem provocar a instabilidade do mesmo.
- **AVISO:** Todas as cargas colocadas no punho podem provocar a instabilidade do carrinho/carrinho de passeio.
- O peso recomendado para a bolsa que se encontra na traseira do assento é 4,5 kg. O excesso de peso pode provocar uma instabilidade perigosa.
- O assento deve ser utilizado na posição mais reclinada até a criança conseguir sentar-se sem ajuda, rebolar ou erguer-se com as mãos ou os joelhos.
- O carrinho não se destina ao transporte das crianças para subir ou descer escadas. Os danos resultantes no carrinho não serão cobertos pela garantia.
- Este carrinho não substitui um berço ou uma cama. Se o seu filho precisar de dormir, deverá colocá-lo numa estrutura de carrinho adequada, num berço ou numa cama.
- Os acessórios que não sejam aprovados pelo fabricante ou distribuidor não devem ser utilizados.

- Tenha atenção aos automóveis – nunca parta do princípio que os condutores conseguem vê-lo a si ou ao seu filho.
- O passageiro deve permanecer sentado (não pode andar no carrinho de pé).
- Pode não ser segura a utilização de peças de substituição que não sejam fornecidas ou aprovadas pelo fabricante.



### CARACTERÍSTICAS

- |    |                                      |    |  |
|----|--------------------------------------|----|--|
| 1  | Guiador                              | 11 | Roda Dianteira                         |
| 2  | Botão de ajuste do guiador           | 12 | Torniquete/Fecho                       |
| 3  | Travão de Estacionamento             | 13 | Botão de desbloqueio da roda dianteira |
| 4  | Bloqueio secundário                  | 14 | Espaço para os Pés                     |
| 5  | Punho Dobrável                       | 15 | Fivela de Fecho                        |
| 6  | Suporte para Montagem de Acessórios  | 16 | Almofadas do Arnês                     |
| 7  | Botão de Libertação da Roda Traseira | 17 | Bloqueio de arrumação                  |
| 8  | Roda Traseira                        | 18 | Capota                                 |
| 9  | Cesta Porta-objectos                 | 19 | Botão de libertação do assento         |
| 10 | Botão de ajuste do espaço para pés   |    |  |

## **ESTRUTURA**

- 1 & 2 Retire o carrinho da caixa e desembale; coloque as rodas de lado. Para abrir o carrinho puxe a alavanca de bloqueio de arrumação [17] e levante o guiador [1] para fora da estrutura inferior. O carrinho fará um clique quando atingir o encaixe.
- 3 Coloque o carrinho na posição vertical.

### **Ajustar a altura do punho**

- 4 Aperte o botão de ajuste do punho [2] e deslize o punho para cima ou para baixo até atingir o comprimento desejado.

**⚠️ AVISO:** Assegure-se que todos os dispositivos de bloqueio estão encaixados.

## **RODA DIANTEIRA**

### **1 Instalação**

- Deite o carrinho de costas, de forma que o Guiador fique sobre o chão.
- Coloque a Roda Dianteira [10] deslizando-a para o interior da extremidade do eixo até fazer um clique. Puxe suavemente a Roda Dianteira para garantir que está correctamente presa.

### **2 Remoção**

- Enquanto prime o botão de libertação da roda dianteira, deslize suavemente a Roda Dianteira [10] para fora do engaste.

### **Funcionalidade Giratória**

- 3 Prima o botão de bloqueio de rotação e deslize o bloqueio de rotação [12] para a esquerda para travar o conjunto da roda dianteira numa posição fixa para passeios longos.
- 4 Prima o botão de bloqueio de rotação e deslize o bloqueio de rotação [12] para a direita para permitir a rotação do conjunto da roda dianteira.

NOTA: Para colocar ou retirar uma criança trave as rodas dianteiras numa posição fixa. Embora seja possível bloquear as rodas dianteiras do seu City Select, o carrinho não está concebido para correr ou qualquer outro tipo de exercício.

## **RODA TRASEIRA**

### **1 Instalação**

- Alinhe o eixo da Roda Traseira [7] com o engaste da estrutura do carrinho e insira-o no engaste da roda até fazer um clique quando atingir o encaixe.
- Puxe suavemente a Roda Traseira [7] para garantir que está correctamente presa.

### **2 Remoção**

- Enquanto prime o Botão de Libertação da Roda [6], deslize suavemente a Roda Traseira [7] para fora do engaste.

## **TRAVÃO**

### **Engatado**

- 1 Puxe suavemente a alavanca do travão [2] para a posição vertical até ouvir um estalido.

### **Desengatado**

- 2 Entale as presilhas cinzentas e puxe a alavanca na sua direcção. Pressione para baixo a alavanca do travão [3] até ficar paralela à estrutura.

**⚠️ AVISO:** Engate o dispositivo de estacionamento antes de colocar ou retirar o passageiro.

## **CAPOTA**

### **Prender a Capota à Estrutura**

- Instale os suportes da capota [18] às laterais da estrutura do assento.

NOTA: Estão disponíveis dois pontos de fixação da capota, dependendo da altura da criança.

**⚠️ AVISO:** Instale sempre a rede na traseira da capota de protecção contra o sol e pressione para baixo por trás do assento quando usados em simultâneo.

## **ARNÊS DE SEGURANÇA**

### **Ajustar a Altura do Arnês**

- 1 A partir do banco de trás, abra a bolsa de Velcro e localize a tampa quadrada de plástico. Rode a tampa e passe pelas aberturas no quadro PE e pelo tecido do assento.

**⚠️ AVISO:** Evite ferimentos graves resultantes de quedas ou de escorregadelas. Ajuste e aperte sempre o arnês de segurança correctamente.

**⚠️ AVISO:** Utilize sempre a precinta de entrepernas juntamente com a tira do ombro e o cinto da cintura.

- 2 Volte a inserir a tampa na abertura do assento mais próxima dos ombros da criança. Passe por detrás do tecido do assento e quadro PE. Puxe o cinto para se assegurar que a tampa está bem posicionada. Repetir em ambos os lados.

### Ajustar o Comprimento do Arnês

3 Fazer deslizar as Almofadas do Arnês para aceder à guia plástica no cinto.

4 Segurar a guia plástica e puxar o cinto para apertar ou alargar.

### Prender o Arnês

5 Inserir a fivela do cinto lateral na fivela do arnês em ambos os lados.

6 Inserir as fivelas do arnês e do cinto lateral ligadas nas laterais da fivela da virilha.

### Desprender o Arnês

7 Premir o botão na fivela da virilha para soltar.

## ASSENTO

### Montar o assento

1 Fixe o tecido do assento à estrutura do assento alinhando as molas na estrutura e tecido.

2 Introduza a barra do espaço para pés nas braçadeiras pretas na parte inferior da estrutura do assento. Fixe as tiras do assento à volta da parte inferior da estrutura.

### Colocar o assento na estrutura

3 Remova as cavilhas de suporte de montagem puxando-as suavemente.

4 Defina a posição ideal do assento na estrutura do carrinho. Alinhe os suportes para montagem de acessórios[6] com os suportes de montagem na estrutura do carrinho.

5 Deslize o assento para os suportes até ouvir um estalido ao atingir a posição. Antes de usar o carrinho, certifique-se que ambos os lados do assento estão devidamente presos à estrutura.

### Remover o assento

6 Para remover ou mudar a direção do assento: Prima as presilhas cinzentas nos suportes do adaptador e puxe para cima.

**⚠ AVISO:** Retire sempre a criança do assento antes de remover o assento da estrutura.

### Reclinar o assento

7 Prima o botão de libertação do assento [19] que se encontra por baixo da parte superior do assento, atrás da capota.

8 Pressione para baixo para descer o assento e pressione para cima para levantar o assento até ouvir um estalido ao atingir a posição desejada.

## ESPAÇO PARA PÉS AJUSTÁVEL

### Ajustar a inclinação

1 Pressione os botões de ajuste [10] no espaço para pés [14] e mova-o para cima ou para baixo até ouvir um estalido ao atingir a posição desejada.

### Ajustar o comprimento

2 Pressione os botões no espaço para pés [14] e deslize-o para dentro ou para fora até ouvir um estalido ao atingir a posição desejada.

## REMOÇÃO DA CESTA

1 Fixe as molas superiores da cesta [9] à volta da barra de suporte central da estrutura. De seguida, aperte as molas inferiores à volta das barras de suporte laterais da estrutura.

2 Prenda a argola de plástico superior dianteira no perno de metal na parte dianteira da estrutura. Repita do lado oposto.

3 Prenda a argola inferior dianteira à volta do gancho que se encontra atrás do conjunto da roda dianteira.

## BLOQUEIO SECUNDÁRIO

1 Localize o bloqueio secundário [4] no interior do mecanismo dobrável. Encaixe a alavanca na abertura para ativar.

2 Para desativar o bloqueio secundário [4], desaperte a alavanca do mecanismo dobrável.

**⚠ AVISO:** Assegure-se que todos os dispositivos de bloqueio estão encaixados.

## DOBRAR

• Retire o seu filho do assento e desaperte o bloqueio secundário [4].

1 & 2 Puxe para cima ambos os punhos dobráveis [5] em simultâneo e exercendo uma ligeira pressão.

3 Encaixe o bloqueio de arrumação [17] à volta da estrutura para evitar que a mesma abra durante o transporte ou quando arrumado.

**NOTA:** O carrinho pode ser dobrado com um assento voltado para frente. Carrinhos de bebé/adaptadores de assento para automóvel/segunda unidade de assentos devem ser removidos antes de dobrar o carrinho.

## CUIDADOS E MANUTENÇÃO

Para preservar a longevidade do seu carrinho, é importante fazer uma manutenção simples e periódica. Pontualmente, certifique-se que as articulações e áreas dobráveis ainda se encontram em bom estado. Se ouvir algum chio ou sentir tensão, poderá levar o seu carrinho a uma loja de bicicletas na sua zona para uma lubrificação adicional. Todas as reparações devem ser levadas a cabo por agentes autorizados.

### Lavagem

#### Tecido do Assento

- Poderá lavar o assento do seu carrinho na máquina de lavar roupa, com temperatura fria e um detergente suave.
- Certifique-se que remove a estrutura em metal e as placas em PE do assento antes de lavar.
- Não use solventes, nem materiais de limpeza agressivos ou abrasivos.
- Para minimizar o encolhimento, limite-se a colocar novamente o assento na estrutura para secar.
- Não comprima, passe a ferro, limpe a seco, use máquina de secar ou torça o tecido.
- Se for necessário substituir as capas do assento, utilize unicamente peças de um Agente Autorizado Baby Jogger. São as únicas que têm a garantia de terem sido testadas ao nível da segurança e de serem desenhadas para este assento.

#### Peças Plásticas/Metálicas

- Esfregue com um pano utilizando um sabão neutro e água morna.
- Não deverá remover, desmontar ou alterar nenhuma peça do mecanismo de dobragem do assento ou dos travões.

#### Cuidados a ter com as Rodas

- As rodas podem ser limpas com um pano húmido. Deverá secá-las completamente com uma toalha ou pano macios.

### Armazenamento

- A luz do sol pode desbotar o tecido do assento e secar os pneus, por isso armazenar o seu carrinho dentro de casa fará com que permaneça com bom aspecto durante mais tempo.
- NÃO o armazene no exterior.
- Assegure-se que o carrinho está seco antes de o armazenar por períodos longos.
- Guarde sempre o carrinho num espaço seco.
- Quando não estiver a utilizá-lo, guarde o carrinho num local seguro (ou seja, onde as crianças não possam brincar com ele).
- NÃO coloque objectos pesados em cima do carrinho.
- NÃO guarde o carrinho perto de uma fonte directa de calor, como um radiador ou fogo.

## GARANTIA LIMITADA DA BABY JOGGER

### Duração da Garantia Limitada da Baby Jogger:

A Baby Jogger garante que a estrutura não apresenta qualquer defeito de fabrico ao longo de toda a duração do produto. Defeitos de fabrico incluem, não estando limitados a, quebra das soldaduras e danos ao nível do tubo da estrutura. Os têxteis ou materiais flexíveis, assim como todos os restantes componentes, terão uma garantia contra defeitos de fabrico durante um ano a contar da data da compra (excepto os tubos e pneus). As reclamações de garantia requerem prova de compra, sendo que a garantia só é aplicável ao comprador original.

#### A PRESENTE GARANTIA NÃO COBRE:

- Desgaste normal
- Corrosão ou ferrugem
- Montagens incorrectas ou a colocação de peças ou acessórios de terceiros que não sejam peças e acessórios aprovadas pela Baby Jogger
- Danos acidentais ou intencionais, abusivos ou por negligência
- A Utilização Comercial
- Armazenamento/cuidados incorrectos do carrinho

Esta garantia exclui especificamente as reclamações de danos directos ou indirectos, acidentais ou consequentes. As garantias implícitas de comercialização e aptidão para propósitos específicos são atribuídas de acordo com o período de garantia específico para o modelo deste carrinho e no momento da compra. A Baby Jogger USA tem termos, condições, modelos e critérios de testes diferentes. A Baby Jogger USA não deverá ser utilizada para se obter informações referentes a especificações ou condições de garantia. O registo da Garantia online apenas pode ser realizado por clientes dos Estados Unidos.

Cada distribuidor Baby Jogger é responsável pela gestão das reclamações de garantia referentes aos produtos que distribui no seu próprio país. Caso surja algum problema referente ao seu carrinho Baby Jogger, queira contactar o distribuidor do país onde o comprou. Em [www.babyjogger.com](http://www.babyjogger.com) encontrará uma lista dos nossos distribuidores autorizados.



NOTA: Ao contactar um distribuidor Baby Jogger relativamente ao seu carrinho, queira ter o número de série e data de fabrico do seu carrinho prontos. Encontra-se do lado direito do mecanismo dobrável.



**TÄRKEÄÄ** - Säilytä nämä ohjeet vastaisen varalle.

Lue nämä ohjeet huolellisesti ennen kuin alat käyttää rattaista.

Näiden ohjeiden noudattamatta jättäminen voi vaarantaa lapsesi turvallisuuden.

Tämä tuote on SFS-EN 1888: 2012 -standardin mukainen.

## **VAROITUS:**

### Yksöisrattaat

- Nämä rattaat on tarkoitettu yhden lapsen kuljettamiseen.
- Nämä rattaat on tarkoitettu yli 6 kuukauden ikäisille ja enintään 15 kg:n painoisille lapsille.
- Rattaiden suositeltu enimmäiskuormitus on 20,5 kg (15 kg istuimella, 1 kg selkänojan takana olevassa taskussa ja 4,5 kg tavarakorissa).

- **VAROITUS:** Rattaat eivät sovellu työntäväksi juosten, hölkäten, luistellen tai rullaluistellen.
- **VAROITUS:** Älä jätä lasta rattaisiin ilman valvontaa.
- **VAROITUS:** Käytä aina valjaita.
- **VAROITUS:** Lapsi voi päästä liukumaan jaloille varattuihin aukkoihin ja kuristua. Kiinnitä lapsi valjailta rattaisiin aina, kun selkänoja on laskettuna alas.
- **VAROITUS:** Varmista aina ennen rattaiden käyttöä, että kaikki rungon ja istuinosan kiinnitysmekanismit ovat kiinni.
- **VAROITUS:** Pidä lapsi loitolla rattaista, kun taitat niitä kokoon tai avaat niitä. Loukkaantumisvaara.
- **VAROITUS:** Älä anna lapsesi leikkiä rattailla.
- **VAROITUS:** Rattaisiin ripustetut kassit yms. tai rattaisiin kiinnitetyt lisävarusteet tai molemmat yhdessä voivat saada rattaat epätasapainoon.
- **VAROITUS:** Työntöaisaan ripustetut kuormat vaikuttavat aina rattaiden tasapainoon.
- Rattaiden selkänojan takana olevan taskun suositeltu enimmäiskuormitus on 1 kg ja tavarakorin 4,5 kg. Tätä raskaammat kuormat voivat saada rattaat epätasapainoon ja kaatumaan.
- Käytä rattaista selkänoja alas kallistettuna niin kauan, kun lapsi ei vielä ostaa istua ilman tukea, kääntyä selältä vatsalle tai nousta konttausasentoon.
- Rattaita ei ole suunniteltu lasten kuljettamiseen portaita ylös tai alas. Takuu ei kata portaissa vetämisen aiheuttamia vahinkoja.
- Nämä rattaat eivät korvaa kehtoa tai vuodetta. Laita lapsi nukkumista varten sopivaan vaununkoppaan, kehtoon tai vuoteeseen.

- Käytä vain ratasvalmistajan hyväksymiä lisävarusteita. Muiden lisävarusteiden käyttö on kielletty.
- Varo autoja – älä koskaan luota siihen, että autoilija näkee sinut ja lapsesi.
- Älä anna lapsen seistä rattaissa.
- Käytä vain ratasvalmistajan toimittamia tai hyväksymiä varaosia. Muunlaisten varaosien käyttö voi olla vaarallista.



### **RATTAIDEN OSAT**

- |                             |                              |
|-----------------------------|------------------------------|
| 1 Työntöaisa                | 11 Etupyörä                  |
| 2 Työntöaisan säätöpainike  | 12 Tappi/lukitsin            |
| 3 Seisontajarru             | 13 Etupyörän vapautuspainike |
| 4 Lisälukko                 | 14 Jalkatila                 |
| 5 Taitekädensija            | 15 Valjaiden solki           |
| 6 Varustepidike             | 16 Valjaiden pehmusteet      |
| 7 Takapyörän irrotuspainike | 17 Varastointilukitus        |
| 8 Takapyörä                 | 18 Kuomu                     |
| 9 Tavarakori                | 19 Istuimen vapautuspainike  |
| 10 Jalkatilan säätöpainike  |                              |

## RUNKO

1 & 2 Ota rattaiden runko [5] esiin pakkauksesta ja nosta pyörät sivuun. Avaa rattaat vetämällä varastointilukituksen vipua [17] ja nostamalla työntöaisaa [1] pois päin rungon alaosaan. Rattaat avautuvat ja osat lukittuvat paikoilleen.

3 Nosta rattaat pystyyn.

### Työntöaisan korkeuden säätäminen

4 Paina työntöaisan säätöpainiketta [2] ja liu'uta aisaa ylös- tai alaspäin halutulle korkeudelle.

**VAROITUS:** Varmista aina ennen rattaiden käyttöä, että turvahihna on kiinni rungossa.

## ETUPYÖRÄ

### 1 Asennus

- Aseta rattaat selälleen niin, että työntöaisa lepää lattiaa vasten.
- Kiinnitä etupyörä [10] paikalleen liu'uttamalla sitä akselin päähän, kunnes se napsahtaa paikalleen. Vedä etupyörää varovasti varmistaaksesi, että se on kunnolla kiinni.

### 2 Irrotus

- Paina etupyörän irrotuspainiketta ja vedä samalla etupyörä [10] varovasti irti pidikkeestä.

### Kääntöakseli ja lukitsin

3 Paina kääntyvän lukon painike alas ja liu'uta kääntyvä lukko [12] vasemmalle lukitaksesi etupyörät paikalleen pidempiä matkoja varten.

4 Paina kääntyvän lukon painike alas ja liu'uta kääntyvä lukko [12] oikealle, jos haluat, että etupyörät pääsevät kääntymään.

**HUOMAUTUS:** Lukitse etupyörät laittaessasi lapsen rattaisiin tai nostaessasi lapsen pois rattaista. Vaikka City Select -rattaiden etupyörät saa lukittua, rattaita ei ole tarkoitettu lenkkeilyyn tai liikuntakäyttöön.

## TAKAPYÖRÄT

### 1 Asennus

- Työnnä takapyörän [8] akselia pidikkeeseen, kunnes se napsahtaa paikalleen.
- Vedä takapyörää [7] varovasti varmistaaksesi, että se on kunnolla kiinni.

### 2 Irrotus

- Paina takapyörän irrotuspainiketta [6], ja vedä samalla takapyörä [7] varovasti irti pidikkeestä.

## JARRU

### Jarrun kytkeminen päälle

1 Vedä jarruvipua [2] varovasti pystyyn, kunnes se napsahtaa paikalleen.

### Jarrun vapauttaminen

2 Purista harmaita lukitsimia yhteen ja vedä vipua itseäsi kohti. Paina jarruvipua [3] alaspäin, kunnes se on samassa suunnassa rungon kanssa.

**VAROITUS:** Kytke seisontajarru päälle aina ennen kuin alat laittaa lasta rattaisiin tai ottaa häntä niistä pois.

## KUOMU

### Kuomun kiinnitys runkoon

- Kiinnitä kuomun [18] pidikkeet istuimen rungon sivuille.

**HUOMAUTUS:** Kuomun voi kiinnittää kahteen eri kohtaan lapsen pituudesta riippuen.

**VAROITUS:** Kiinnitä aurinkokuomun takaosaan aina verkko ja vedä se alas istuimen takaosaan asti, kun käytät rattaissa istuinyksikköä.

## TURVAVALJAAT

### Turvavaljaiden korkeuden säätäminen

1 Avaa istuimen selkänöjässä oleva tarratasku ja tartu muoviseen, nelikulmion muotoiseen lukitsimeen. Käännä lukitsin ja pujota se muovilevyssä ja istuinkankaassa olevien aukkojen läpi.

**VAROITUS:** Lapsi voi loukata itsensä vakavasti, jos hän pääsee putoamaan tai liukumaan pois rattaista. Säädä ja kiinnitä siksi valjaat aina huolellisesti.

**VAROITUS:** Muista käyttää myös valjaiden haaraosaa yhdessä olkahihnojen ja vyötäröhihnan kanssa.

2 Työnnä lukitsin takaisin lähimpänä lapsen hartioiden kohtaa olevaan aukkoon. Pujota se jälleen istuinkankaan ja muovilevyn aukkojen läpi. Nykäise hihnasta varmistaaksesi, että lukitsin on lukittunut. Toista sama toisella puolella.

### Turvavaljaiden pituuden säätäminen

3 Liu'uta valjaiden pehmusteita ylöspäin ulottuaksesi hihnassa olevaan muoviseen ohjaimen.

4 Tartu muoviseen ohjaimen ja vedä hihnaa kiristääkseen tai löystyttääkseen sitä.

### Turvavaljaiden kiinnittäminen

- 5 Työnnä sivuhihnan solki valjaiden solkeen molemmilla puolilla.
- 6 Työnnä toisiinsa kiinnitettyjen valjaiden ja sivuhihnan soljet haaraosan solkeen molemmilta puolilta.

### Turvavaljaiden kiinnityksen avaaminen

- 7 Paina haaraosan soljessa olevaa painiketta. **ISTUINOSA**

#### Istuimen kokoaminen

- 1 Kiinnitä istuinkangas istuimen runkoon kankaassa ja rungossa olevien nappien avulla.
- 2 Liitä jalkatilan tanko istuimen rungon alaosassa oleviin mustiin pidikkeisiin. Kiinnitä istuimen hihnat rungon alaosan ympäri.

#### Istuimen asettaminen runkoon

- 3 Irrota asennuspidikkeiden suojukset vetämällä ne varovasti irti.
- 4 Tarkasta haluttu istuimen asento rattaiden rungosta. Liitä lisäasennuspidikkeet [6] rattaiden rungon asennuspidikkeisiin.
- 5 Liu'uta istuinta pidikkeisiin, kunnes se lukittuu paikalleen. Varmista ennen rattaiden käyttöä, että istuimen molemmat puolet ovat kunnolla kiinni rungossa.

#### Istuimen irrotus

- 6 Istuimen irrottaminen tai istuimen suunnan muuttaminen: Paina liittimen pidikkeiden harmaita lukitsimia ja vedä ylöspäin.

**VAROITUS:** Nosta lapsi pois istuimesta aina ennen istuimen irrottamista rungosta.

### Istuimen kallistaminen

- 7 Paina istuimen yläosan alapuolella, kuomun takana olevaa istuimen vapautuspainiketta [19].
- 8 Vedä sitä alaspäin ja laske istuinta tai vedä sitä ylöspäin ja nosta istuinta, kunnes istuin lukittuu haluttuun asentoon.

### SÄÄDETTÄVÄ JALKATILA

#### Kulman säätäminen

- 1 Paina jalkatilan [14] säätöpainikkeita [10] ja liikuta jalkatilaa ylös- tai alaspäin, kunnes se lukittuu haluttuun asentoon.

#### Pituuden säätäminen

- 2 Paina jalkatilan [14] alaosan painikkeita ja liu'uta jalkatilaa sisään- tai ulospäin, kunnes se lukittuu paikalleen.

### TAVARAKORIN IRROTUS

- 1 Kiinnitä korin [9] yläkiinnikkeet rungon keskimmäisen tukitangon ympäri. Kiinnitä sitten alakiinnikkeet rungon sivuttaisten tukitankojen ympäri.
- 2 Kiinnitä ylhäällä edessä oleva muovisilmukka rungon etuosan metalliseen nuppiin. Tee sama vastakkaisella puolella.
- 3 Kiinnitä alhaalla edessä oleva silmukka etupyörän kotelon takana olevaan koukkuun.

### LISÄLUKKO

- 1 Etsi lisälukko [4] taittomekanismin sisäpuolelta. Lukitse se painamalla vipu aukkoon.
- 2 Kun haluat avata lisälukon [4], vapauta vipu taittomekanismista.

**VAROITUS:** Varmista ennen rattaiden käyttöä, että kaikki lukitsimet ovat kiinni.

### KOKOONTAITTAMINEN

- Nosta lapsi pois rattaista ja avaa lisälukko [4].
- 1 & 2 Vedä molempia taittokahvoja [5] kevyesti yhtä aikaa.
  - 3 Kierrä varastointilukitus [17] rungon ympäri, jotta rattaat eivät aukea niitä kannettaessa tai varastoitaessa.

**HUOMAUTUS:** Rattaat voi taittaa kokoon siten, että niissä on yksi istuinyksikkö eteenpäin suunnattuna. Lastenvaunujen yksiköt, auton turvaistuimen adapterit ja toinen istuinyksikkö on poistettava ennen rattaiden kokoontaittamista.

## HOITO JA HUOLTO

Rattaat kestävät käytössä pitkään, kun huollat niitä säännöllisesti. Varmista aika ajoin, että nivelet ja taittokohdat ovat hyvässä kunnossa. Jos taittomekanismi pitää kitisevää ääntä tai ottaa vastaan, vie rattaat lähimpään polkupyöräliikkeeseen voitelua varten. Jätä kaikki korjaukset valtuutetun myyjän tehtäväksi.

### Puhdistus

#### Istuinosan kangas

- Voit pestä rattaiden istuinosan kankaan pesukoneessa 30 °C:ssa ja miedolla pesuaineella.
- Muista irrottaa istuimen metallikehikko ja PE-muoviosat ennen pesua.
- Älä käytä rattaiden puhdistukseen liuottimia äläkä syövyttäviä tai hankaavia puhdistusaineita tai välineitä.
- Jottei istuinosaa pääse kutistumaan, kiinnitä se takaisin paikalleen märkänä.
- Kangas ei kestä kuivapesua eikä rumpukuivausta. Älä myöskään prässää tai silitä sitä tai väännä sitä kuivaksi.
- Jos joudut jostain syystä vaihtamaan istuinosan kankaan, käytä vain alkuperäisiä, valtuutetun Baby Jogger -myyjän toimittamia tuotteita. Vain niistä valmistaja voi taata, että ne on turvatestatu ja suunniteltu nimenomaan tätä istuinosaa varten.

#### Muovi- ja metalliosat

- Pyyhi osat puhtaaksi lämpimään veteen sekoitetulla miedolla pesuaineella
- Älä irrota tai pura osiin mitään taittomekanismin tai jarrujen osia äläkä tee niihin mitään muutoksia.

#### Pyörien huolto

- Pyyhi pyörät puhtaiksi kostealla kankaalla. Kuivaa ne lopuksi pehmeällä pyyhkeellä.

### Säilytys

- Aurinko haalistuttaa kangasta ja kuivattaa renkaita, joten rattaat kannattaa säilyttää sisätiloissa, niin ne säilyvät kauniina pidempään
- ÄLÄ säilytä rattaita ulkona.
- Varmista että rattaat ovat kuivat ennen kuin viet niitä varastoon pitkäksi ajaksi.
- Säilytä rattaita kuivassa paikassa.
- Säilytä rattaita turvallisessa paikassa (jossa esim. lapset eivät pääse leikkimään niiden kanssa).
- ÄLÄ aseta mitään raskasta rattaiden päälle.
- ÄLÄ säilytä rattaita lämmönlähteiden, kuten lämpöpatterien tai tulipesän läheisyydessä.

## BABY JOGGER RAJOITETTU TAKUU

### Baby Joggerin rajoitettu elinikäinen takuu:

Baby Jogger myöntää rattaiden rungolle tuotteen koko käyttöiän kattavan takuun valmistusvirheiden varalta. Valmistusvirheiksi katsotaan muun muassa hitsausnaamojen murtuminen ja rungon putkien hajoaminen. Tekstiiliosille ja muille pehmeille osille myönnetään valmistusvirheiden varalta yhden vuoden takuu ostopäivästä lukien (tämä takuu ei koske putkia tai renkaita). Takuu on voimassa vain niin kauan kuin tuote on alkuperäisen omistajan hallussa. Ostokuitti on esitettävä takuuvaatimusten yhteydessä.

#### TÄMÄ TAKUU EI KATA:

- Normaalia kulumisesta aiheutuvia vaurioita
- Korrosio- tai ruosteaurioita
- Virheellisestä kokoamisesta tai muiden kuin alkuperäisten Baby Jogger -varaosien tai -lisävarusteiden käytöstä aiheutuvia vaurioita
- Onnettomuuden tai tahallisen teon, väärinkäytön tai huolimattomuuden aiheuttamia vaurioita
- Kaupallisessa käytössä syntyneitä vaurioita
- Rattaiden virheellisestä säilytyksestä tai vääränlaisesta hoidosta aiheutuneita vaurioita

Tämä takuu ei korvaa rattaille aiheutuneita epäsuoria vahinkoja, oheisvahinkoja tai tuottamuksellisia vahinkoja. Tuotteen kaupallista arvoa ja sopivuutta tiettyyn tarkoitukseen koskevat välittömät tai välilliset takuut ovat ostopäivästä tälle mallille annetun takuuajan mukaiset. Baby Jogger USA:n takuuajat, takuehdot, mallit ja testausperusteet poikkeavat muista maista. Takuuseen liittyviä tietoja tai takuehtoja ei pidä tiedustella Baby Jogger USA:lta. Takuun rekisteröinti internetissä koskee vain USA:n asiakkaita.

Baby Joggerin maahantuoja vastaa kussakin kohdemaassa myytyjen tuotteiden takuuvaatimusten käsittelystä. Mikäli sinulla on Baby Jogger -rattaisiin liittyviä ongelmia, ota yhteyttä jälleenmyyjään, jolta olet ostanut rattaat. Luettelon jälleenmyyjistä löydät osoitteesta [www.babyjogger.fi](http://www.babyjogger.fi).



**HUOMAUTUS:** Kun otat yhteyttä Baby Joggerin jälleenmyyjään, mainitse rattaiden sarjanumero ja valmistuspäivä. Ne on merkitty oikeanpuoleiseen taittomekanismiin.

VIKTIGT - Spara dessa instruktioner för framtida bruk.

Läs instruktionerna noga före användning.

Ditt barns säkerhet kan äventyras om du inte följer dessa instruktioner.

Denna produkt överensstämmer med EN 1888: 2012

## VARNING:

### Singelvagn

- Denna vagn är avsedd för ett barn.
  - Denna vagn är lämplig från 6 månader upp till en maxvikt på 15 kg.
  - Rekommenderad maximal last för vagnen är 20,5 kg (15 kg i sitsen, 1 kg i sitsens ryggficka samt 4,5 kg i korgen).
- 
- **VARNING:** Denna vagn är inte avsedd för löpning, jogging, skating eller rullskridskoåkning.
  - **VARNING:** Lämna aldrig ditt barn utan uppsikt.
  - **VARNING:** Använd alltid säkerhetssele.
  - **VARNING:** Barnet kan glida ner i benöppningen och riskera att strypas. Använd aldrig liggläget om inte säkerhetssele sitter fast ordentligt.
  - **VARNING:** Kontrollera att chassit eller sittdelen är ordentligt fastlåsta före användning.
  - **VARNING:** För att undvika skador, försäkra dig om att ditt barn inte är i närheten när du faller upp eller faller ihop vagnen.
  - **VARNING:** Låt inte ditt barn leka med vagnen.
  - **VARNING:** Paket och/eller tillbehör som placeras på vagnen kan göra den instabil.
  - **VARNING:** Om något hängs på handtaget försämrar vagnens stabilitet.
  - Rekommenderad vikt för sitsens ryggficka är 1 kg och för korgen 4,5 kg. Extra vikt kan orsaka farlig instabilitet.
  - Sitsen ska användas i fullt liggläge tills barnet kan sitta själv, rulla runt eller resa sig på händer och knän.
  - Vagnen är inte avsedd för att transportera barn i trappor. Skador som uppstått på vagnen till följd av detta omfattas inte av garantin.
  - Den här vagnen ersätter inte en vagna eller en säng. Om ditt barn ska sova bör du placera det i därför avsedd vagn, spjålsäng eller säng.
  - Tillbehör som inte godkänts av tillverkaren eller återförsäljaren får inte användas.
  - Var uppmärksam på trafik och ta aldrig för givet att en förare kan se dig och ditt barn.
  - Barnet måste alltid sitta ned i vagnen (det får inte stå upp).
  - Det kan vara farligt att använda reservdelar som inte har levererats eller godkänts av tillverkaren.



### FUNKTIONER

- |                                  |                                   |
|----------------------------------|-----------------------------------|
| 1 Handtag                        | 11 Framhjul                       |
| 2 Justeringsknapp för handtaget  | 12 Svängspärr                     |
| 3 Parkeringsbroms                | 13 Frigöringsknapp för framhjulen |
| 4 Extraspärr                     | 14 Fotstöd                        |
| 5 Vikhandtag                     | 15 Bälteslås                      |
| 6 Tillbehörsfäste                | 16 Bälteskuddar                   |
| 7 Frigöringsknapp för bakhjulet  | 17 Förvarings spärr               |
| 8 Bakhjul                        | 18 Sufflett                       |
| 9 Förvaringskorg                 | 19 Frigöringsknapp för sitsen     |
| 10 Justeringsknapp för fotstödet |                                   |

## **RAMME**

1 & 2 Packa upp vagnen [5] ur lådan och lägg hjulen åt sidan. Fäll upp vagnen genom att dra i förvaringsspärren [17] och dra upp handtaget [1] från chassits nedre del. Vagnen klickar i läge.

3 Ställ vagnen upprätt.

### **Justera handtagets höjd**

4 Tryck in justeringsknappen för handtaget [2] och dra ut det till önskat längd.

**⚠ VARNING:** Kontrollera att alla låsanordningar är ordentligt låsta före användning.

## **FRAMHJUL**

### **1 Montera**

- Lägg vagnen ned så att handtaget ligger mot golvet.
- Montera framhjulet [10] genom att skjuta in det i det främre hjulfästet tills det klickar. Dra försiktigt i framhjulet för att kontrollera att det sitter fast ordentligt.

### **2 Montera av**

- Håll in frigöringsknappen för framhjulet och dra försiktigt ut framhjulet [10] ur det främre hjulfästet.

### **Svängfunktion**

3 Tryck ned knappen för svängspärren och tryck svängspärren [12] åt vänster för att låsa framhjulen under längre promenader.

4 Tryck ned knappen för svängspärren och tryck svängspärren [12] åt höger för att framhjulen ska kunna rotera.

**OBSERVERA:** När barnet sätts i eller lyfts ur vagnen ska framhjulen vara låsta. Även om framhjulen kan låsas är City Select inte avsedd för jogging eller annan träning.

## **BAKHJUL**

### **1 Montera**

- Placera bakhjulets [8] axel i hjulfästet på chassit och skjut sedan in axeln i fästet tills det klickar.
- Dra sedan försiktigt i bakhjulet [7] för att försäkra dig om att det sitter fast ordentligt.

### **2 Montera av**

- Håll in frigöringsknappen [6] och ta försiktigt av bakhjulet [7] från hjulfästet.

## **BROMS**

### **Sätta an bromsen**

1 Dra försiktigt upp bromsspaken [2] tills den klickar fast i upprätt läge.

### **Lossa bromsen**

2 Tryck in de grå spärrarna och dra spaken mot dig. Tryck ned bromsspaken [3] tills den är parallell med chassit.

**⚠ VARNING:** Sätt an parkeringsbromsen innan du sätter i eller lyfter ut ett barn ur vagnen.

## **SUFFLETT**

### **Montera suffletten på chassit**

- Sätt fast sufflettens [18] fästen på sidorna av sätesramen.

**OBSERVERA:** Suffletten kan fästas på två olika ställen beroende på barnets längd.

**⚠ VARNING:** Fäst alltid nätet baktill på suffletten och dra ned det bakom sitsen när det används tillsammans med sittdelen.

## **SÄKERHETSSELE**

### **Justera selens höjd**

1 Öppna fickan med kardborrknäppning på baksidan av sitsen och titta efter det fyrkantiga plaststoppet. Vrid plaststoppet och trä det genom öppningarna i plastplattan och sitsklädseln.

**⚠ VARNING:** Se till så att barnet inte kan falla eller glida ur vagnen. Justera och knäpp alltid selen ordentligt.

**⚠ VARNING:** Använd alltid grenbältet tillsammans med axelbältena och höftbältet.

2 Trä plaststoppet genom den öppning i sitsen som är närmast barnets axlar. Trä tillbaka stoppet genom sitsklädseln och plastplattan. Dra i remmen för att kontrollera att plaststoppet är fixerat. Upprepa på andra sidan.

### **Justera selens längd**

3 Dra upp bälteskuddarna så att du kommer åt plastspännet på remmen.

4 Håll i plastspännet och dra i bältesänden för att spänna eller lossa.

### **Knäppa selen**

5 Sätt i selens sidospännen i bälteslåset på båda sidor.

6 Sätt i bälteslåset tillsammans med sidospänna på sidorna av grenbältets spänne.

## Knäppa upp selen

7 Tryck på knappen på grenspannet för att knäppa upp.

## SITS

### Montera sitsen

- 1 Sätt fast sitsklädseln i sätesramen genom att knäppa tryckknapparna längs med klädseln och chassit.
- 2 För in fotstödsskenan i de svarta fästena på sätesramens nedre del. Fäst sitsens remmar runt chassits nederdel.

### Montera sitsen på chassit

- 3 Ta bort fästpluggarna genom att dra försiktigt i dem.
- 4 Bestäm önskad placering för sitsen på chassit. Placera tillbehörsfästena [6] i höjd med fästena på chassit.
- 5 Passa in sitsen i fästena tills den klickar på plats. Se till att sitsen är ordentligt fäst i chassit på båda sidor före användning.

### Montera av sitsen

- 6 För att ta av sitsen från chassit eller byta sittriiktning: Tryck in de grå spärrarna på adapterfästena och dra uppåt.

**⚠ VARNING:** Lyft alltid ur barnet ur vagnen innan du lossar sitsen från chassit.

## Fälla bak sitsen

- 7 Tryck in frigöringsknappen för sitsen [19], som sitter under sitsens övre del bakom suffletten.
- 8 Dra ryggstödet nedåt eller uppåt tills det klickar fast i önskat läge.

## JUSTERBART FOTSTÖD

### Justera lutningen

- 1 Tryck in justeringsknapparna [10] på fotstödet [14] och justera det uppåt eller nedåt tills det klickar fast i önskat läge.

### Justera längden

- 2 Tryck in de nedre knapparna på fotstödet [14] och dra ut eller skjut in det tills det klickar fast.

## TA BORT FÖRVARINGSKORGEN

- 1 Knäpp de övre tryckknapparna på förvaringskorgen [9] runt chassits mittstång. Knäpp sedan de nedre tryckknapparna runt chassits sidostänger.
- 2 Haka fast den främre övre plastöglan i metallknoppen framtill på chassit. Gör likadant på andra sidan.
- 3 Haka fast den främre nedre plastöglan i kroken som sitter bakom framhjulen.

## EXTRASPÄRR

- 1 Hitta extraspärren [4] på insidan av fällmekanismen. Aktivera spärren genom att låta spaken gå i läge.
- 2 För att lossa extraspärren [4], lossa spaken från fällmekanismen.

**⚠ VARNING:** Kontrollera att alla låsanordningar är ordentligt låsta före användning.

## FÄLLA IHOP VAGNEN

- Lyft ur barnet ur vagnen och lossa extraspärren [4].
- 1 & 2 Dra båda vikhandtagen [5] uppåt samtidigt med ett lätt ryck.
  - 3 Fäst förvaringsspärren [17] runt chassit så att vagnen inte fälls upp av misstag när du bär eller stugar undan den.
- OBSERVERA:** Vagnen kan fällas ihop med en framåtmonterad sittdel. Om vagnen har en liggdel, en bilstolsadapter eller en andra sittdel måste denna tas bort innan vagnen fälls ihop.

## SKÖTSEL OCH UNDERHÅLL

För att garantera vagnens livslängd är det viktigt med regelbundet underhåll. Kontrollera med jämna mellanrum att leder och mekanismer är i gott skick. Om någon del gnisslar eller känns trög kan du lämna in vagnen på en cykelverkstad för smörjning. Reparationer ska enbart utföras av en auktoriserad återförsäljare.

### Rengöring

#### Sitsens tyg

- Vagnens sits tål maskintvätt i låga temperaturer med ett skonsamt tvättmedel.
- Kom ihåg att ta bort metallramen och plastplattorna före tvätt.
- Använd inte rengöringsmedel som innehåller lösningsmedel, frätande ämnen eller slipmedel.
- Fäst sitsen på chassit och låt den torka för att minimera risken att den krymper.
- Sitsen får inte manglas, strykas, torktumlas eller vridas ur.
- Om klädseln behöver bytas ut ska den ersättas med delar från en auktoriserad Baby Jogger-återförsäljare. Det garanterar att delarna har säkerhetstestats och är avsedda att passa den här sitsen.

#### Plast-/metalldelar

- Torka av delar i plast/metall med varmt vatten och en mild tvällösning. .
- Det är inte tillåtet att montera av, ta isär eller ändra någon del av sitsens fällmekanism eller bromsarna.

#### Underhåll av hjulen

- Rengör hjulen med en fuktig trasa. Torka dem sedan noga med en mjuk handduk eller trasa.

### Förvaring

- Direkt solljus kan bleka tyget och torka ut däcken. Vagnen bevarar sitt utseende bättre om du förvarar vagnen inomhus.
- Förvara INTE vagnen utomhus.
- Se till att vagnen är torr om du ska ställa undan den en längre tid.
- Förvara alltid vagnen där det är torrt.
- Förvara vagnen på en säker plats när den inte används (dvs. där barn inte kan komma åt och leka med den).
- Placera INTE tunga föremål ovanpå vagnen.
- Förvara INTE vagnen i närheten av direkta värmekällor som element eller öppen eld.

## BABY JOGGER – GARANTI

### Baby Joggers garanti:

Baby Jogger garanti täcker tillverkningsfel på chassit under hela produktens livslängd. Tillverkningsfel omfattar, men är inte begränsade till, defekter i svetsning och skador på chassirören. Klädsel och andra mjuka material samt alla andra delar omfattas av denna garanti under ett år från inköpsdatum (med undantag för slangar och däck). För att kunna utnyttja garantin krävs kvitto eller annat köpbevis och garantin gäller endast för den ursprungliga köparen.

#### GARANTIN OMFATTAR INTE:

- Normalt slitage
- Korrosion eller rost
- Felaktig montering eller montering av delar eller tillbehör från tredje part som inte är godkända av Baby Jogger
- Oavsiktligt eller avsiktligt vållade skador, missbruk eller försummelse
- Kommersiell användning
- Felaktig förvaring/skötsel av produkten

Garantin utesluter uttryckligen anspråk i samband med indirekta eller tillfälliga skador och följdskador. Underförstådda garantier om säljbarhet och lämplighet för ett speciellt syfte gäller i enlighet med den specifika garantiperioden för denna modell vid tidpunkten för inköpet. Baby Jogger USA omfattas av andra villkor, betingelser, modeller och testkriterier. Baby Jogger USA får inte användas för att hämta information om specifikationer eller garantivillkor. Garantiregistrering online gäller endast kunder i USA.

Alla Baby Jogger-återförsäljare ansvarar för hanteringen av garantiärenden som avser produkter de säljer i det egna landet. Om du får problem med din Baby Jogger-vagn ska du kontakta återförsäljaren i det land där du köpt vagnen. En lista över auktoriserade återförsäljare hittar du på [www.babyjogger.com](http://www.babyjogger.com).



**OBSERVERA:** Du bör ha vagnens serienummer och tillverkningsdatum tillgängligt när du kontaktar Baby Jogger-återförsäljaren angående din vagn. Du hittar dem till höger på fällmekanismen.



**WAŻNE** – Przed rozpoczęciem użytkowania z wózka należy uważnie przeczytać niniejszą instrukcję i zachować ją na przyszłość.

Postępowanie niezgodne z niniejszą instrukcją może spowodować zagrożenie dla twojego dziecka. Dla dobra najdroższego pasażera należy zapoznać się z poniższymi ostrzeżeniami przed rozpoczęciem użytkowania z wózka.

Produkt zgodny z normą EN 1888:2012

## ⚠ OSTRZEŻENIE:

### Wózek pojedynczy

- Wózek przeznaczony jest do przewożenia jednego dziecka.
- Wózek przeznaczony dla dzieci od 6 miesiąca życia do osiągnięcia przez dziecko max. 15kg.
- Dopuszczalne całkowite obciążenie dla tego wózka wynosi 23kg (15kg dla siedziska, 1kg dla kieszeni przy siedzisku oraz 7kg dla kosza).
- **OSTRZEŻENIE:** Wózek nie jest przeznaczony dla dzieci poniżej 6 miesiąca życia.
- **OSTRZEŻENIE:** Nie przekraczać prędkości 3 mph (4,8km/h). Nie należy pchać wózka biegając, uprawiając jogging, jeżdżąc na wrotkach ani na rolkach.
- **OSTRZEŻENIE:** Nigdy nie pozostawiaj dziecka bez opieki. Pozostawienie dziecka w wózku bez opieki może grozić niebezpieczeństwem.
- **OSTRZEŻENIE:** Zawsze używać paska krokowego w połączeniu z paskiem biodrowym.
- **OSTRZEŻENIE:** Dziecko może ześlizgnąć się do otworów na nogi i udusić się. Nigdy nie używać wózka z oparciem w pozycji leżącej, jeżeli pasy bezpieczeństwa nie są prawidłowo zapięte.
- **OSTRZEŻENIE:** Przed użyciem wózka sprawdzić prawidłowość zamocowania gondoli lub siedziska do podwozia.
- **OSTRZEŻENIE:** W celu uniknięcia obrażeń, dziecko powinno znajdować się w bezpiecznej odległości podczas składania i rozkładania wózka.
- **OSTRZEŻENIE:** Nie należy pozostawiać wózka dziecku do zabawy.
- **OSTRZEŻENIE:** Nie należy umieszczać paczek lub elementów akcesoriów na wózku, chyba że zostały one wykonane lub specjalnie zatwierdzone przez Baby Jogger. Paczki lub elementy akcesoriów mogą sprawić, że wózek będzie niestabilny.
- **OSTRZEŻENIE:** Wszelkie obciążenia rączki naruszają stabilność wózka.
- Dopuszczalne obciążenie kieszeni siedziska to 1kg oraz 7kg dla kosza. Nadmierne obciążenie może stać się przyczyną niebezpiecznej utraty stabilności wózka.
- Wózek ten przeznaczony jest do przewożenia jednego dziecka. Można zakupić dodatkowe akcesoria, które umożliwią przewożenie więcej niż jedno dziecko.
- Siedzisko powinno być używane w pozycji leżącej tak długo, dopóki dziecko będzie potrafiło samo usiąść, przewrócić się lub podnieść się na swoich rękach i kolanach.
- Wózek nie jest przeznaczony do transportowania dzieci w górę ani w dół po schodach. Uszkodzenie wózka wynikające z takiego postępowania nie będą objęte gwarancją.
- Wózek ten nie może służyć jako łóżeczko lub łóżko. Jeżeli dziecko potrzebuje snu, należy zapewnić mu przeznaczony do tego wózek/gondolę lub łóżeczko.
- Zabronione jest stosowanie akcesoriów, które nie zostały zatwierdzone przez producenta lub dystrybutora.
- Należy zawsze zablokować hamulec przed wsadzeniem lub wysadzeniem dzieci z wózka
- Uważaj na samochody – nigdy nie zakładaj, że kierownica widzi ciebie i twoje dziecko.



### WYPOSAŻENIE

- |                                       |                                       |
|---------------------------------------|---------------------------------------|
| 1 Rączka                              | 11 Przednie koło                      |
| 2 Przycisk regulacji wysokości rączki | 12 Dźwignia blokady przedniego koła   |
| 3 Hamulec postojowy                   | 13 Przycisk zwalniający przednie koło |
| 4 Drugorzędna blokada                 | 14 Podnóżek                           |
| 5 Pas ułatwiający składanie           | 15 Pasy ramienne                      |
| 6 Wspornik mocujący akcesoria         | 16 Klamra pasa krocza                 |
| 7 Przycisk zwalniający tylne koło     | 17 Blokada przechowywania             |
| 8 Tylne koło                          | 18 Budka                              |
| 9 Kosz                                | 19 Przycisk regulacji siedziska       |
| 10 Przycisk regulacji podnóżka        |                                       |

## **RAMA**

1 & 2 Odpakować stelaż wózka [5] z pudełka i odłożyć koła na bok. Rozłożyć wózek pociągając dźwignię blokady przechowywania wózka jednocześnie podnosząc rączkę z dala od dolnej ramy wózka. Wózek zatrzaśnie się we właściwej pozycji.

3 Umieścić wózek w pozycji pionowej.

### **Regulacja wysokości rączki**

4 Wystarczy wcisnąć przycisk regulacji rączki [2] i przesunąć rączkę w górę lub w dół do żądanej długości.

**⚠ OSTRZEŻENIE:** Przed użyciem wózka upewnij się, że wszystkie mechanizmy składania zostały zablokowane.

## **PRZEDNIE KOŁO**

### **1 Montaż**

- W celu zamontowania przedniego koła należy odchylić wózek w tył tak, by rączka znajdowała się na podłodze.
- Przymocować przednie koło [10] wsuwając oś koła w otwór montujący przednie koło do momentu, aż zaskoczy. Upewnić się, że przednie koło zostało zamocowane na właściwym miejscu.

### **2 Demontaż**

- W celu zdjęcia przedniego koła należy wcisnąć przycisk zwalniający przednie koło [10] wysuwając z mechanizmu mocowania.

### **Dźwignia blokady przedniego koła.**

3 Przesunąć dźwignię blokady [11] w lewo, aby zablokować zespół przedniego koła w pozycji wyprostowanej dla długich spacerów.

4 Przesunąć dźwignię blokady [11] w prawo, aby zwolnić zespół przedniego koła obrotowego.

UWAGA: Podczas wsadzania i wyjmowania dziecka z wózka zawsze należy wcisnąć dźwignię w lewo w celu zablokowania przedniego koła w pozycji wyprostowanej. Mimo, iż przednie koło twojego wózka posiada blokady, nie jest przeznaczony do joggingu lub podobnych ćwiczeń.

## **TYLNE KOŁO**

### **1 Montaż**

- Wyrównać tylne koło z osią [8] na ramie wózka, a następnie wsunąć oś w końcówkę osi koła, aż zatrzaśnie się we właściwej pozycji.
- Delikatnie pociągnąć za tylne koło [7], aby upewnić się że jest prawidłowo zamocowane.

## **2 Demontaż**

- W celu zdjęcia tylnego koła należy wcisnąć przycisk zwalniający koło [7] i jednocześnie delikatnie zsunąć koło z osi.

## **HAMULEC**

### **Zaciąganie hamulca**

1 Delikatnie przełożyć dźwignię [2] do pozycji pionowej, aż zaskoczy w odpowiednie miejsce.

### **Zwolnienie hamulca**

2 Ścisnąć palcami szare płaskie przyciski i pociągnąć do siebie. Pchnąć dźwignię w dół do momentu, gdy osiągnie pozycję równoległą do stelaża.

**⚠ OSTRZEŻENIE:** Przed wsadzeniem lub wyjęciem dziecka z wózka należy zablokować urządzenie hamujące..

## **BUDKA**

### **Mocowanie budki do stelaża wózka**

- Przymocować zaczepy budki [18] z boków stelaża siedziska.

UWAGA!: Należy skorzystać z jednego z dwóch miejsc przeznaczonych do mocowania budki, w zależności od wzrostu dziecka.

**⚠ OSTRZEŻENIE:** Jeżeli budka używana jest w połączeniu z modułem siedziska należy zamocować siatkę do tylnej części budki chroniącej przed słońcem i przeciągnąć ją w dół za siedziskiem.

## **PASY BEZPIECZEŃSTWA**

### **Regulacja wysokości pasów**

1 Odpiąć rzep kieszonki znajdującej się z tyłu siedziska i zlokalizować kwadratową blokadę pasów z plastiku. Obrócić blokadę i wyciągnąć pas przeciągając go przez otwór w płycie PE oraz w tapicerce siedziska.

**⚠ OSTRZEŻENIE:** Unikać poważnych urazów spowodowanych wypadnięciem lub wyslizgnięciem się dziecka z wózka. Zawsze zapinać pasy bezpieczeństwa.

**⚠ OSTRZEŻENIE:** Zawsze zapinać pas biegnący między nóżkami dziecka w połączeniu z pasami ramieniowymi i biodrowymi.

2 Włożyć blokadę w otwór siedziska znajdujący się najbliżej ramion dziecka. Przeciągnąć ponownie przez tapicerkę siedziska i płytę PE. Pociągnąć za pasek by upewnić się, iż blokada jest zapięta. Powtórzyć czynność po obu stronach.

### **Regulacja długości pasów.**

3 Przesunąć końce szelek przez odpowiadającą plastikową prowadnicę na pasie.  
4 Przytrzymując plastikową prowadnicę pociągnąć pas w celu napięcia lub poluzowania.

### **Klamra pasów**

5 Umieścić klamrę bocznych pasów do klamry szelek po obu stronach.  
6 Umieścić połączone szelki z bocznymi klamrami pasów do boków klamry krocza.

### **Odpinanie klamry**

7 W celu odpięcia wcisnąć przycisk znajdujący się na klamrze krocza.

## **SIEDZISKO**

### **Montaż siedziska**

1 Zabezpieczyć tkaninę siedziska do stelaża siedziska przypinając zatrzaski na stelażu i tkaninie.  
2 Włożyć stelaż podnóżka do czarnych zawiasów znajdujących się w dolnej części stelaża siedziska. Następnie zabezpieczyć pasami bezpieczeństwa wokół dolnej części stelaża.

### **Umieszczanie siedziska na stelażu**

3 Usunąć zatyczki zaczepu montażowego lekko pociągając za nie.  
4 Odnaleźć docelową pozycję siedziska na stelażu wózka. Wyrównać zaczepy łączące [6] z zaczepami montażowymi na stelażu wózka.  
5 Wsunąć siedzisko w zaczepy do momentu zablokowania we właściwej pozycji. Przed rozpoczęciem korzystania z wózka upewnić się, że obydwie strony siedziska zostały solidnie przymocowane do stelaża.

### **Zdejmowanie siedziska**

6 Aby zdjąć siedzisko lub zmienić kierunek siedziska należy wcisnąć szare przyciski na zaczepie łączącym i pociągnąć siedzisko w górę.

**⚠ OSTRZEŻENIE:** Przed zdjęciem siedziska ze stelaża zawsze należy wyjąć z niego dziecko.

### **Przechylenie siedziska**

7 Ścisnąć dźwignię [19] znajdującą się pod górną częścią siedziska, za budką.  
8 Pociągnąć w dół, aby opuścić siedzisko i pociągnąć w górę by je podnieść, do chwili gdy zostanie zablokowane w żądanej pozycji.

## **REGULOWANY PODNÓŻEK**

### **Regulacja kąta**

1 Wcisnąć przyciski [10] znajdujące się na podnóżku [14] i przesunąć go w górę lub w dół do chwili, gdy zablokuje się w żądanej pozycji.

### **Regulacja długości podnóżka**

2 Wcisnąć przyciski znajdujące się na podnóżku [14] i wsunąć go bądź wysunąć do chwili, gdy zablokuje się w żądanej pozycji.

## **ODPINANIE KOSZYKA**

1 Zapiąć górne zatrzaski kosza [9] wokół środkowej poprzeczki montażowej stelaża wózka. Następnie zapiąć dolne zatrzaski wokół bocznych poprzeczek montażowych stelaża wózka.  
2 Zahaczyć górną plastikową pętelkę o metalową gałkę znajdującą się z przodu stelaża. Powtórzyć czynność po przeciwnej stronie.  
3 Zahaczyć dolną przednią pętelkę o haczyk znajdujący się za uchwytem przedniego koła.

## **PODWÓJNE ZABEZPIECZENIE**

1 Znaleźć drugie zabezpieczenie na wewnętrznej stronie mechanizmu składania. Przpiąć dźwignię do zaczepów otwierania.  
2 Aby wyłączyć drugie zabezpieczenie należy odpiąć dźwignię od mechanizmu składania.

**⚠ OSTRZEŻENIE:** Upewnić się, iż wszystkie urządzenia blokujące są zaangażowane przed użyciem.

## **SKŁADANIE**

• Wyjąć dziecko z siedziska jednocześnie odpiąć drugie zabezpieczenie.  
1 & 2 Jednocześnie pociągnąć w górę obydwa uchwyty [5] ułatwiające składanie z lekkim szarpnięciem.  
3 Zapiąć mocowanie ułatwiające przechowywanie wokół stelaża, aby zapobiec rozkładaniu się stelaża podczas przenoszenia lub przechowywania.  
**UWAGA:** Wózek może być złożony z jednym siedziskiem skierowanym przodem do kierunku jazdy. Gondole, foteliki samochodowe, adaptery, drugie siedzisko muszą być usunięte przed złożeniem.

## PIELĘGNACJA & KONSERWACJA

Chcąc zagwarantować długi okres eksploatacji wózka należy pamiętać o regularnym wykonywaniu prostych prac konserwacyjnych. Co pewien czas należy upewnić się, że złącza i obszary składania są nadal w dobrym stanie. Jeżeli słyszalne jest skrzypienie lub wyczuwalne jest napięcie należy udać się z wózkiem do lokalnego sklepu z częściami rowerowymi w celu wykonania dodatkowego smarowania. Wszystkie naprawy mogą być wykonywane jedynie przez autoryzowany serwis Baby Jogger.

### Czyszczenie

#### Siedzisko

- Siedzisko tego wózka może być prane w pralce w zimnej wodzie z dodatkiem łagodnego środka piorącego.
- Należy upewnić się, że przed praniem usunięto stelaż z tylnej części siedziska.
- Nie wolno używać żadnych środków żrących, rozpuszczalników ani ściernych środków czyszczących.
- W celu zminimalizowania kurczenia należy ponownie zamocować siedzisko do stelaża i pozostawić do wyschnięcia.
- Nie wykręcać, nie prasować, czyścić na sucho. Siedziska nie należy suszyć w suszarce.
- W przypadku, gdy tapicerka wymaga wymiany należy zastosować wyłącznie części zakupione u autoryzowanego przedstawiciela produktów Baby Jogger. Zapewnia nam to gwarancję, że części te były testowane oraz zaprojektowane w celu dopasowania do produktu.

#### Części plastikowe/metalowe

- Wszystkie elementy z plastiku oraz metalu mogą być myte przy użyciu łagodnego mydła i letniej wody.
- Nie wolno usuwać, demontować ani modyfikować żadnej części mechanizmu składania siedziska lub hamulca.

#### Czyszczenie kół

- Koła można czyścić przy pomocy wilgotnej szmatki. Należy je dokładnie osuszyć przy pomocy miękkiego ręcznika lub szmatki.

### Przechowywanie

- Działanie promieni słonecznych może powodować blaknięcie pokrycia siedziska i wysuszenie opon, więc przechowywanie wózka wewnątrz budynku przedłuży jego atrakcyjny wygląd.
- Nie należy przechowywać wózka na zewnątrz.
- Należy upewnić się, że wózek jest suchy przed planowanym przechowywaniem przez dłuższy okres.
- Należy zawsze przechowywać wózek w suchym pomieszczeniu.
- Przechowywać wózek w bezpiecznym miejscu, gdy nie jest w użyciu (tzn. w przypadku, aby dzieci nie miały możliwości bawić się nim).
- Nie umieszczać ciężkich przedmiotów na wierzchu wózka.
- Nie należy przechowywać wózka w pobliżu bezpośredniego źródła ciepła jak grzejnik czy ogień.

## GWARANCJA BABY JOGGER

### Gwarancja okresu użytkowania:

- Baby Jogger udziela dożywotniej gwarancji na ramę produktu. Wady producenta obejmują, ale nie są ograniczone dla spoin oraz złamań czy uszkodzeń rurek ramy.
- Producent udziela gwarancji na tekstylia oraz wszystkie inne elementy produktu (za wyjątkiem opon i rur) w okresie 12 miesięcy od daty zakupu.
- Warunkiem skorzystania z gwarancji jest przedstawienie prawidłowo wypełnionej przez Sprzedawcę karty gwarancyjnej wraz z dowodem zakupu.

### GWARANCJA NIE OBEJMUJE:

- Normalnego zużycia.
- Korozji lub rdzy.
- Nieprawidłowego montażu lub instalacji innych części niż tych zatwierdzonych przez Baby Joggera.
- Naprawy, konserwacji lub modyfikacji, które nie zostały przeprowadzone przez autoryzowany serwis Baby Jogger.
- Przypadkowych lub celowych uszkodzeń, nadużycie lub zaniedbania.
- Użytku komercyjnego.
- Niewłaściwego przechowywania/konserwacji produktu.
- Produktów zakupionych w Stanach Zjednoczonych lub poza granicami twojego kraju.

Niniejsza gwarancja wyraźnie wyklucza roszczenia o szkody pośrednie, przypadkowe lub wynikowe. Domniemanych gwarancji użyteczności handlowej lub przydatności do określonego celu jest według określonego okresu gwarancyjnego dla tego modelu produktu w momencie zakupu.

Baby Jogger USA posiada inne warunki, zasady, modele i kryteria testowe. Baby Jogger USA nie udziela informacji na temat specyfikacji i warunków gwarancji. Rejestracja online gwarancji dotyczy wyłącznie klientów z USA.

### INFORMACJE KONTAKTOWE:

Każdy dystrybutor produktów Baby Jogger odpowiedzialny jest we własnym zakresie za obsługę roszczeń gwarancyjnych produktów, które są dystrybuowane na terenie dystrybutora. W przypadku powstałego problemu z Państwa wózkiem, proszę o kontakt z dystrybutorem w kraju, w którym został zakupiony produkt. Lista autoryzowanych dystrybutorów znajduje się na [www.babyjogger.com](http://www.babyjogger.com).



UWAGA! W przypadku kontaktu z dystrybutorem marki Baby Jogger odnośnie twojego wózka, należy podać numer seryjny oraz datę produkcji. Dane znajdują się na prawym mechanizmie składania.

**DŮLEŽITÉ-** Před použitím si pečlivě přečtěte návod a uschovejte jej pro pozdější použití.

Bezpečnost Vašeho dítěte může být ohrožena, pokud nebudete postupovat dle návodu.

Produkt je shodný s normou EN 1888:2012

## **UPOZORNĚNÍ:**

### Jednoduchý kočárek

- Kočárek je určen k převážení jednoho dítěte
  - Kočárek je určen pro děti od 6. měsíců do cca 15 kg.
  - Celkové přípustné zatížení pro tento kočárek je 23 kg (15 kg pro sedák, 1 kg pro kapsu na sedáku a 7 kg pro koš).
- 
- **UPOZORNĚNÍ:** Kočárek není určen pro děti mladší 6 měsíců.
  - **UPOZORNĚNÍ:** Nepřekračvat rychlost 3 mph (4,8 km/hod). Kočárek není určen k běhání, joggingu, k jízdě na kolečkových bruslích a na bruslích.
  - **UPOZORNĚNÍ:** Nikdy neponechávejte dítě bez dozoru. Ponechání dítěte v kočárku bez dozoru může být nebezpečné.
  - **UPOZORNĚNÍ:** Používejte vždy upínací popruh s opaskem
  - **UPOZORNĚNÍ:** Dítě může sklouznout do otvorů pro nohy a udusit se. Nikdy nepoužívejte kočárek s opěradlem v poloze naležato, pokud bezpečnostní pásy nejsou v pořádku
  - **UPOZORNĚNÍ:** Před použitím kočárku zkontrolujte správnost uchycení sedáku nebo korbíčky k podvozku
  - **UPOZORNĚNÍ:** Při skládání a rozkládání kočárku se dítě musí nacházet v bezpečné vzdálenosti od kočárku, aby nedošlo k poranění dítěte.
  - **UPOZORNĚNÍ:** Neponechávejte dítěti kočárek ke hraní
  - **UPOZORNĚNÍ:** Na kočárek neumisťujte žádné předměty nebo doplňky, které nebyly odsouhlaseny Výrobcem Baby Jogger. Takové předměty nebo doplňky mohou vést k nestabilitě kočárku
  - **UPOZORNĚNÍ:** Všechna zatížení rukojeti narušují stabilitu kočárku
  - Přípustné maximální zatížení kapsy sedáku je 1 kg a pro koš 7 kg. Nadměrné zatížení může vést ke ztrátě stability kočárku.
  - Kočárek je určen pro převážení jednoho dítěte. Je možné zakoupit další doplňky, které umožňují převážení více než jednoho dítěte.
  - Sedák musí být používán v poloze ležmo tak dlouho, dokud dítě bude umět samostatně sednout, převrátit se nebo se zvednout na rukách a kolenách.
  - Kočárek není určen k převážení dětí nahoru nebo dolů po schodech. Poškození kočárku z tohoto důvodu nepodléhá záruce.
  - Kočárek neslouží jako lůžko nebo postýlka. Pokud dítě potřebuje spát, je potřeba mu zajistit odpovídající korbíčku nebo lůžko.
  - Je zakázáno používat doplňky neschválené výrobcem nebo distributorem
  - Před vkládáním nebo vytahováním dítěte z kočárku je potřeba kočárek zabrdit.
  - Dávejte pozor na motorová vozidla – nikdy nepředpokládejte, že řidič Vás a Vaše dítě vidí.



### **VYBAVENÍ**

- |   |   |
|---|---|
| 1 Rukojeť                               | 11 Kolo                                 |
| 2 Tlačítko pro nastavení výšky rukojeti | 12 Páčka aretace předního kola          |
| 3 Parkovací brzda                       | 13 Tlačítko pro odblokaci předního kola |
| 4 Další brzda                           | 14 Podnožník                            |
| 5 Pásek usnadňující skládání            | 15 Ramenní pásy                         |
| 6 Díl držící doplňky                    | 16 Spona mezinožního pásu               |
| 7 Tlačítko pro uvolnění zadního kola    | 17 Brzda                                |
| 8 Zadní kolo                            | 18 Stříška                              |
| 9 Koš                                   | 19 Tlačítko nastavení opěradla          |
| 10 Tlačítko polohování podnožníku       |   |

## **RÁM**

1 & 2 Vybalte kočárek a kola z krabice. Kočárek rozložíme potažením páčky a současně zvednutím rukojeti od dolního rámu kočárku. Kočárek se rozloží ve správné poloze.

3 Kočárek ustavte do polohy na kola.

### **Polohování výšky rukojeti**

4 Stačí stisknout tlačítko polohování rukojeti (2) a rukojeť přesunout dolů nebo nahoru do požadované výšky.

**⚠ UPOZORNĚNÍ:** Před použitím kočárku se ujistěte, že skládací mechanismus je zajištěn proti rozložení

## **PŘEDNÍ KOLO**

### **1 Montáž**

- Abychom namontovali přední kolo, je nutné kočárek naklonit dozadu tak, aby se rukojeť dotýkala podlahy.
- Poté nasadit přední kolo (10) zasunutím osy do koncovky pro kolo.. Ujistit se, že přední kolo je namontováno do správného místa.

### **2 Sundávání**

- Abychom sundali přední kolo, stiskneme tlačítko uvolňující přední kolo (10) a vysuneme.

### **Páčka aretace předního kola.**

3 Přesunout páčku aretace (11) vlevo, dojde k zablokování předního kola

4 Přesunout páčku aretace (11) vpravo, dojde k uvolnění otočného kola

UPOZORNĚNÍ: Při vkládání nebo vytahování dítěte z kočárku je potřeba přesunout páčku aretace vlevo, aby došlo k zablokování předního kola. I když přední kolo kočárku má aretaci, kočárek není určen k joggingu nebo podobným cvičením

## **ZADNÍ KOLO**

### **1 Montáž**

- Vyrovnat zadní kolo s osou (8) na rameni kočárku a následně vsunout osu do koncovky osy kola až do chvíle, kdy se ozve klinknutí.
- Jemně zatáhnout za zadní kolo abychom se ujistili, že je správně nasazeno.

### **2 Sundávání**

- Abychom sundali zadní kolo, stiskneme uvolňovací tlačítko (7) a jemně kolo vytáhneme z osy.

## **BRZDA**

### **Zatiahnutie brzdy**

1 Lahko otočiť páčku (2) do kolmej polohy až zaskočí na správnom mieste.

## **Zvolnienie hamulca**

2 Prstami stlačiť šedé ploché tlačidlá a potiahnúť k sebe. Zatlačiť páčku dole až dôjde k dosiahnutiu rovnobežnej polohy k rámu.

**⚠ UPOZORNĚNÍ:** Před vložením nebo vytažením dítěte z kočárku je potřeba kočárek zabrzdit.

## **STŘÍŠKA**

### **Upevnění stříšky ke konstrukci kočárku**

- Upevnit držáky stříšky (18) na boky rámu

POZOR: je možné využít dvě místa pro upevnění stříšky v závislosti na výšce dítěte.

**⚠ UPOZORNĚNÍ:** Pokud je stříška používaná ve spojení s modulem sedáku, je nutné namontovat sítku do dolní části stříšky chránící před sluncem a přetáhnoutji dolů za sedák

## **BEZPEČNOSTNÍ PÁSY**

### **Nastavení výšky pásů**

1 Odepnout suchý zip kapsičky nacházející se na zadní části sedáku, najít hranatou blokádu a pás vytáhnout přetžením přes otvor v PE desce a v čalounění sedáku

**⚠ UPOZORNĚNÍ:** Vyvarujte se vzniku úrazů způsobených vypadnutím nebo vyklouznutím dítěte z kočárku. Bezpečnostní pásy vždy zapínejte.

**⚠ UPOZORNĚNÍ:** Vždy zapínejte mezinožní pás spolu s ramenními a bederními pásy.

2 Vložit blokádu do otvoru sedáku nacházející se co nejbližší ramen dítěte. Znovu protáhnout přes čalounění a PE desku. Pozáhnout za pásek a ujistit se, že blokáda je zapnutá. Tuto činnost provést na obou tranách

### **Regulace délky pásů**

3 Přesunout konce pásů odpovídajícím plastovým vedením.

4 Při přidržování plastového vedení potáhnout pás, dojde k napnutí nebo k povolení pásu

### **Spona pásů**

5 Umístit sponu bočních pásů do spony pásů na obou stranách.

6 Umístit spojené pásy s bočními sponami do boků spony mezinožního pásu.

### **Odepínání spony**

7 Odepnutí pásů provedeme stisknutím tlačítka nacházejícího se na sponě mezinožního pásu

## **SEDÁK**

### **Montáž sedáku**

- 1 Látku sedáku ke konstrukci připnout druky
- 2 Rámek podnožníku vložit do černých pantů nacházejících se v dolní části konstrukce sedáku. Dále je zajistit bezpečnostními pásy kolem dolní části konstrukce.

### **Umísťování sedáku na konstrukci**

- 3 Odstranit montážní záslepky lehkým potažením
- 4 Najít cílovou polohu sedáku na konstrukci kočárku. Vyrovnat spojovací držáky (6) s montážními otvory na konstrukci kočárku
- 5 Zasunout sedák do otvorů až dojde k zablokování. Před započítím používání kočárku se ujistěte, že obě strany sedáku jsou pevně ke konstrukci upevněny.

### **Sundávání sedáku**

- 6 Sundání sedáku provedete stisknutím šedých tlačítek spojovacím držáku a potažením sedáku nahoru.

**⚠ UPOZORNĚNÍ:** Před sundáním sedáku je nutné ze sedáku vyjmout dítě.

### **Polohování sedáku**

- 7 Stisknout páčku (19) nacházející se pod horní částí stříšky v zadní části.
- 8 Potažením dolů sedák spustíme a potažením nahoru sedák zvedneme až do chvíle, kdy bude zablokováno v žádané poloze.

### **NASTAVITELNÝ PODNOŽNÍK**

#### **Nastavení úhlu**

- 1 Stisknout tlačítka (10) nacházející se na podnožníku (14) a posunout dolů nebo nahoru až do zablokování ve správné poloze

#### **Nastavení délky podnožníku**

- 2 Stisknout tlačítka (14) nacházející se na podnožníku (14) a vsunout nebo vysunout až do zablokování ve správné poloze

### **ODEPÍNÁNÍ KOŠE**

- 1 Zapnout horní druky koše (9) okolo příčnicku konstrukce. Dále zapnout dolní druky okolo bočních příčnicků konstrukce kočárku
- 2 Zaháknout horní plastovou smyčku o kovovou kouli nacházející se na přední straně konstrukce. Činnost opakovat na protější straně
- 3 Zaháknout dolní přední smyčku o háček nacházející se za úchytem předního kola.

## **DVOJITÉ ZAJIŠTĚNÍ**

- 1 Najít druhé zajištění na vnitřní straně skládacího mechanismu. Připnout páčku k otevíracím držákům.
- 2 Odjistit druhé zajištění provedeme odepnutím páčky od skládacího mechanismu.

**⚠ UPOZORNĚNÍ:** Ujistěte se, že všechna zajišťovací zařízení jsou před použitím funkční.

### **SKLÁDÁNÍ**

- Vyjmout dítě ze sedáku a odepnout druhé zajištění.
- 1 & 2 Současně potáhnout nahoru oba úchyty (5) usnadňující skládání.
  - 3 Zajistit páčkou ulehčující skladování, aby nedocházelo k samovolnému rozkládání konstrukce při skladování a přenášení.
- POZOR:** Kočárek může být složen s jedním sedákem upevněným ve směru jízdy. Korbička, autosedačka a druhý sedák musí být před složením odstraněno.

## ÚDRŽBA A PÉČE

Aby byla garantována dlouhá doba provozu kočárku, je potřeba pamatovat na pravidelné jednoduché údržbářské práce. Je potřeba se občas přesvědčit, že spoje a skládací mechanismus je v dobrém stavu. Pokud je slyšitelné skřípání nebo je cítit napětí, v nejbližší prodejně s bicykly zajistěte promazání pohyblivých částí. Všechny opravy smí provádět pouze autorizovaný servis Baby Jogger.

### Čištění

#### Sedák

- Sedák tohoto kočárku může být prán v pračce ve studené vodě s jemným pracím prostředkem.
- Je nutné se přesvědčit, že před praním byl odstraněna konstrukce ze zadní části sedáku.
- Je zakázáno používat žiraviny, rozpouštědla a drsné čisticí prostředky.
- Za účelem minimalizace krčení je potřeba namontovat sedák na konstrukci a ponechat až do vysušení.
- Neždímat, nežehlit, čistit na sucho. Sedák nesmí být sušen v sušičce.
- V případě, že potah musí být vyměněn, je nutné použít pouze části zakoupené u autorizovaného dealera produktů Baby Jogger. Zajišťuje nám to záruku, že tyto díly byly testovány a projektovány pro daný produkt.

#### Plastové/kovové díly

- Všechny plastové a kovové díly mohou být umývány za použití mýdla a vlažné vody.
- Je zakázáno odstraňovat a modifikovat části skládacího mechanismu nebo brzdy.

#### Čištění kol

- Kola je možné čistit pomocí vlhkého hadříku. Je potřeba je důkladně vysušit pomocí měkkého ručníku nebo hadříku.

### Skladování

- Vliv a působení slunečního záření může způsobit blednutí barev a vysušování pneumatik, takže skladování kočárku uvnitř budovy prodlouží jeho atraktivní vzhled.
- Neskladujte kočárek venku.
- Ujistěte se, že před delším skladováním kočárku je kočárek suchý.
- Kočárek vždy skladujte na suchém místě.
- Kočárek skladujte na bezpečném místě (mimo dosah dětí).
- Neumísťujte těžké předměty na kočárek.
- Neskladujte kočárek blízko přímého zdroje tepla jako například radiátor nebo oheň.

## ZÁRUKA BABY JOGGER

### Záruka doby používání:

- Baby Jogger poskytuje doživotní záruku na rám kočárku. Záruka výrobce se vztahuje na sváry nebo zlomení či poškození trubek rámu.
- Výrobce poskytuje záruku na látku a všechny jiné části výrobku (vyjma pneumatik a trubek) po dobu 24 měsíců od datumu prodeje.
- Podmínkou poskytnutí záruky je správně vyplněný záruční list spolu s dokladem o nákupu.

### ZÁRUKA SE NEVZTAHUE:

- Běžné opotřebení.
- Koroze a rez.
- Nesprávná montáž nebo instalace jiných než schválených dílů firmou Baby Jogger.
- Opravy, údržba nebo modifikace, které nebyly provedeny autorizovaným servisem Baby Jogger.
- Náhodné nebo cílené poškození, nadměrné opotřebení nebo zanedbání.
- Komerční použití.
- Nesprávné skladování/údržba produktu.
- Produktů zakoupených v USA nebo za hranicemi Vašeho státu.

Tato záruka důrazně vylučuje nároky nepřímých škod, náhodné nebo v důsledku. Záruka je platná pro tento model v době nákupu.

Baby Jogger USA má jiné podmínky, principy, modely a testovací kritéria. Baby Jogger neuděluje informace na téma specifikace a podmínek záruky. Registrace on line platí pouze pro klienty v USA.

### KONTAKTNÍ INFORMACE:

Každý distributor produktů Baby Jogger je odpovědný za záruční nároky produktů, které jsou distribuovány na území distributora. V případě problému s kočárkem se kontaktujte s distributorem v zemi, ve které byl produkt zakoupen. Seznam distributorů najdete na [www.babyjogger.com](http://www.babyjogger.com).



**POZOR!** V případě kontaktu s distributorem značky Baby Jogger ve věci Vašeho kočárku je nutné uvést sériové číslo a datum výroby. Tyto údaje se nacházejí na pravé straně skládacího mechanismu.



**DÔLEŽITÉ:** Pred použitím si starostlivo prečítajte návod a uschovajte ho na neskoršie použitie. Bezpečnosť Vášho dieťaťa môže byť ohrozená, pokiaľ nebudete postupovať podľa návodu. Produkt je zhodný s normou EN 1888:2012.

## ! UPOZORNENIE:

### Jednoduchý kočík

- Kočík je určený na prevážanie jedného dieťaťa.
- Kočík je určený pre deti od 6 mesiacov do cca 15kg.
- Celkové prípustné zaťaženie pre tento kočík je 23kg (15kg sedadlo, 1kg taška na sedadle a 7kg kôš).
- **UPOZORNENIE:** Neprekračujte rýchlosť 3 mph (4,8km/hod). Kočík nie je určený na behanie, joggingu, k jazde na kolieskových korčuľiach a na korčuľiach.
- **UPOZORNENIE:** Nikdy nenechávajte dieťa bez dozoru. Ponechať dieťa v kočíku bez dozoru môže byť nebezpečné.
- **UPOZORNENIE:** Popruh používajte vždy spolu s opaskom.
- **UPOZORNENIE:** Dieťa môže sklznúť do otvoru na nožičky a udusiť sa. Nikdy nepoužívajte kočík s operadlom v polohe ležmo, pokiaľ bezpečnostné pásy nie sú v poriadku.
- **UPOZORNENIE:** Pred použitím kočíka skontrolujte správnosť uchytenia sedadla alebo vaničky k podvozku.
- **UPOZORNENIE:** Pri skladaní a rozkladaní kočíka sa dieťa musí nachádzať v bezpečnej vzdialenosti od kočíka, aby nedošlo poraneniu dieťaťa.
- **UPOZORNENIE:** Neponechávajte dieťaťu kočík na hranie.
- **UPOZORNENIE:** Na kočík neumiestňujte žiadne predmety alebo doplnky, ktoré neboli odsúhlasené Výrobcom Baby Jogger. Také predmety alebo doplnky môžu viesť k nestabilite kočíka.
- **UPOZORNENIE:** Všetky zaťaženia rukoväti narúšajú stabilitu kočíka.
- Maximálne prípustné zaťaženie tašky na sedadle je 1kg a koša 7kg. Nadmerné zaťaženie môže viesť k strate stability kočíka.
- Kočík je určený na prevážanie jedného dieťaťa. Je možné zakúpiť ďalšie doplnky, ktoré umožňujú prevážať viac ako jedno dieťa.
- Sedadlo musí byť používané v polohe ležmo tak dlho, pokiaľ dieťa bude vedieť si samostatne sadnúť, prevrátiť sa alebo sa zdvihnúť na rukách a kolenách.
- Kočík nie je určený na prevážanie detí hore alebo dole po schodoch. Poškodenie kočíka z tohto dôvodu nepodlieha záruke.
- Kočík neslúži ako lôžko alebo postielka. Pokiaľ dieťa potrebuje spať, je potrebné mu zaistiť zodpovedajúcu vaničku alebo lôžko.
- Je zakázané používať doplnky neschválené výrobcom alebo distribútorom.
- Dávajte pozor na motorové vozidlá – nikdy nepredpokladajte, že vodič Vás a Vaše dieťa vidí.
- Dieťa v kočíku musí sedieť (stanie je neprípustné).
- Používanie náhradných dielov iných ako schválených výrobcom môže byť nebezpečné.

## VYBAVENIE

- 1 Rukoväť
- 2 Tlačidlo na nastavenie výšky rukoväti.
- 3 Parkovacia brzda
- 4 Ďalšia brzda
- 5 Pásik uľahčujúci skladanie
- 6 Diel držiaci doplnky
- 7 Tlačidlo na uvoľnenie zadného kolesa
- 8 Zadné koleso
- 9 Kôš
- 10 Tlačidlo polohovania podnožníka
- 11 Predné koleso
- 12 Páčka aretácie predného kolesa
- 13 Tlačidlo na odblokovanie predného kolesa
- 14 Podnožník
- 15 Ramenné pásy
- 16 Spona medzinožného pásu
- 17 Brzda
- 18 Strieška
- 19 Tlačidlo nastavenia operadla

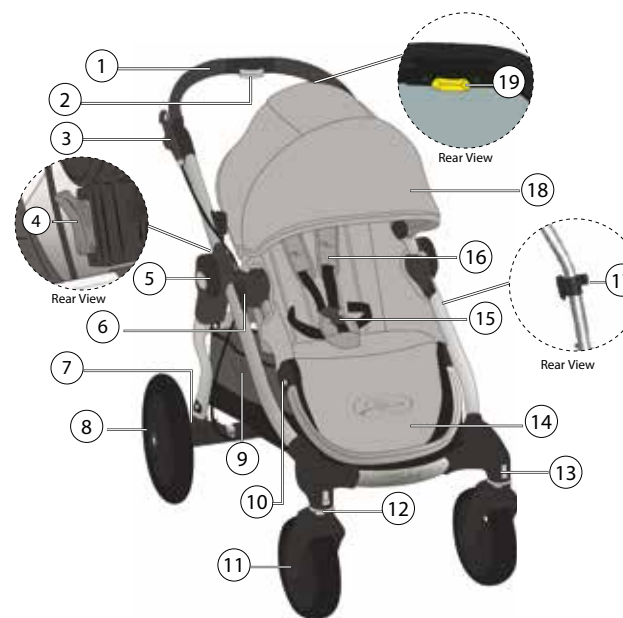

## RÁM

1 & 2 Vybajte kočík a kolesá z obalu. Kočík rozložíme potiahnutím páčky a súčasne zdvihnutím rukoväti od dolného rámu kočíka. Kočík sa rozloží v správnej polohe.

3 Kočík postavte do polohy na kolesá.

## Polohovanie výšky rukoväte

4 Stačí stlačiť tlačidlo polohovania rukoväte (2) a rukoväť presunúť nadol alebo nahor do požadovanej výšky

**! UPOZORNENIE:** Pred použitím kočíka sa uistite, že skladací mechanizmus je zistený proti rozloženiu.

## PREDNÉ KOLESO

### 1 Montáž

- Aby sme namontovali predné koleso, je nutné kočík nakloniť dozadu tak, aby sa rukoväť dotýkala podlahy.
- Potom nasadiť predné koleso (10) zasunutím osy do koncovky pre koleso. Uistiť sa, že predné koleso je namontované na správnom mieste.

## 2 Odpojenie

- Aby sme odpojili predné koleso, stlačíme tlačidlo uvoľňujúce predné koleso (10) a vysunieme ho.

### Páčka aretácie predného kolesa.

3 Presunúť páčku aretácie (11) vpravo, dôjde k zablokovaniu predného kolesa.

4 Presunúť páčku aretácie (11) vpravo, dôjde k uvoľneniu otočného kolesa.

**UPOZORNENIE:** Pri vkladaní alebo vyberaní dieťaťa do/z kočíka je potrebné mať predné koleso v zablokovej polohe. Aj keď má kočík City Select aretáciu predného kolesa, nie je tento kočík určený na behanie alebo na podobné účely.

## ZADNÉ KOLESO

### 1 Montáž

- Vyrovnáť zadné koleso s osou (8) na ramene kočíka a následne vsunúť osu do koncovky osy kolesa až do chvíle, kedy sa ozve kliknutie.
- Jemne zatiahnuť za zadné koleso aby sme sa uistili, že je správne nasadené.

### 2 Odpojenie

- Aby sme odpojili zadné koleso, stlačíme uvoľňovacie tlačidlo (7) a jemne koleso vytiahneme z osy.

## BRZDA

### Zatiahnutie brzdy

1 Ľahko otočiť páčku (2) do kolmej polohy až zaskočí na správnom mieste.

### Uvoľnenie brzdy

2 Prstami stlačiť šedé ploché tlačidlá a potiahnuť k sebe. Zatlačiť páčku dole až dôjde k dosiahnutiu rovnobežnej polohy k rámu.

**UPOZORNENIE:** Pred vložením alebo vytiahnutím dieťaťa z kočíka je nutné kočík zabrzdiť.

## STRIEŠKA

### Upevnenie striešky ku konštrukcii kočíka

- Upevniť držiaky striešky (18) na boky rámu.

**POZOR:** je možné využiť dve miesta na upevnenie striešky v závislosti na výške dieťaťa.

**UPOZORNENIE:** Pokiaľ je strieška používaná v spojení s modulom sedadla, je nutné namontovať sieťku do dolnej časti striešky chrániacej pred slnkom a presunúť ju dole za sedadlo.

## BEZPEČNOSTNÉ PÁSY

### Nastavenie výšky pásov.

1 Odopnúť suchý zips vrecka nachádzajúceho sa na zadnej časti sedadla, nájsť hranatú blokádu a pás vytiahnuť pretiahnutím cez otvor v PE doske a v čalúnení sedadla.

**UPOZORNENIE:** Vyvarujte sa vzniku úrazov spôsobených vypadnutím alebo vyklznutím dieťaťa z kočíka. Bezpečnostné pásy vždy zapínajte.

**UPOZORNENIE:** Vždy zapínajte medzinožný pás spolu s ramennými a bedrovými pásmi.

2 Vložiť blokádu do otvorov sedadla nachádzajúceho sa čo najbližšie ramien dieťaťa. Znova pretiahnuť cez čalúnenie a PE dosku. Potiahnuť za pásik a uistiť sa, že blokáda je zapnutá. Túto činnosť zopakovať na oboch stranách.

### Regulácia dĺžky pásov

3 Presunúť konce pásov zodpovedajúcim plastovým vedením.

4 Pri pridržovaní plastového vedenia potiahnuť pás, dôjde k napnutiu alebo k povoleniu pásov.

### Spona pásov

5 Umiestniť sponu bočných pásov do spony pásov na oboch stranách.

6 Umiestniť spojené pásy s bočnými sponami do bokov spony medzinožného pásu.

### Odobínanie spony

7 Odopnutie pásov vykonáme stlačením tlačidla nachádzajúceho sa na spony medzinožného pásu

## SEADLO

### Montáž sedadla

1 Látku sedadlaku konštrukcií pripnúť cvokmi

2 Rámik podnožníka vložiť do čiernych pántov nachádzajúcich sa v dolnej časti konštrukcie sedadla. Ďalej ich zaistiť bezpečnostnými pásmi okolo dolnej časti konštrukcie.

### Umiestňovanie sedadla na konštrukcií

3 Odstrániť montážne zálepky ľahkým potiahnutím.

4 Nájsť cieľovú polohu sedadla na konštrukcií kočíka. Vyrovnáť spojovacie držiaky (6) s montážnymi otvormi na konštrukcií kočíka.

5 Nasadiť sedadlo do otvoru až dôjde k zablokovaniu. Pred začatím používania kočíka sa uistite, že obe strany sedadla sú pevne upevnené ku konštrukcií.

### Odpájanie sedadla

6 Odpojenie sedadla umožníte stlačením šedých tlačidiel spojovacom držiaku a potiahnutím sedadla nahor.

**⚠ UPOZORNENIE:** Pred odpojením sedadla je nutné zo sedadla vybrať dieťa.

### Polohovanie sedadla

- 7 Stlačiť páčku (19) nachádzajúcu sa pod hornou časťou striešky v zadnej časti.
- 8 Potiahnutím nadol sedadlo spustíme a potiahnutím nahor sedadlo zdvihne až do chvíle, kým bude zablokované v požadovanej polohe.

### NASTAVITEĽNÝ PODNOŽNÍK

#### Nastavenie uhla

- 1 Stlačiť tlačidlo (10) nachádzajúce sa na podnožníku (14) a posunúť dole alebo hore až do zablokovania v správnej polohe.

#### Nastavenie dĺžky podnožníka

- 2 Stlačiť tlačidla (14) nachádzajúce sa na podnožníku (14) a vsunúť alebo vysunúť až do zablokovania v správnej polohe.

### ODOPÍNANIE KOŠA

- 1 Zapnúť horné cvoky koša (9) okolo priečnika konštrukcie. Ďalej zapnúť dolné cvoky okolo bočnej strany konštrukcie kočíka.
- 2 Zatiahnúť hornú plastovú slučku o kovovú guľu nachádzajúcu sa na prednej strane konštrukcie. Činnosť opakovať na opačnej strane.
- 3 Zatiahnúť dolnú prednú slučku o háčik nachádzajúci sa za úchyty predného kolesa.

### DVOJITÉ ZAISTENIE

- 1 Nájsť druhé zaistenie na vnútornej strane skladacieho mechanizmu. Pripnúť páčku k otváracím držiakom.
- 2 Odpojenie druhého zaistenia umožní odopnutím páčky od skladacieho mechanizmu.

**⚠ UPOZORNENIE:** Uistite sa, že všetky zaistovacie zariadenia sú pred použitím funkčné.

### SKLADANIE

- Vyberte dieťa zo sedadla a odopnite druhé zaistenie.
- 1 & 2 Súčasne potiahnuť nahor oba úchyty (5) uľahčujúce skladanie.
  - 3 Zaisťiť páčkou uľahčujúcu skladovanie, aby nedošlo k samovoľnému rozloženiu konštrukcie pri skladovaní a prenášaní.
- POZOR:** Kočík môže byť zložený s jedným sedadlom upevneným v smere jazdy. Vanička, autosedačka a druhé sedadlo musia byť pred zložením odpojené.

## ÚDRŽBA A STAROSTLIVOSŤ

Aby bola garantovaná dlhá doba činnosti kočíka, je potrebné pamätať na pravidelné jednoduché údržbárske práce. Je potrebné sa občas presvedčiť, že spoje a skladací mechanizmus je v dobrom stave. Pokiaľ počujete škripanie alebo citíte napätie, v najbližšej predajni s bicyklami zaistíte premazanie pohyblivých častí. Všetky opravy smie vykonávať len autorizovaný servis Baby Jogger.

### Čistenie

#### Sedadlo

- Sedadlo tohto kočíka môže byť prané v práčke v studenej vode s jemným pracím prostriedkom.
- Je nutné sa presvedčiť, že pred praním bola odstránená konštrukcia zo zadnej strany sedadla.
- Je zakázané používať žieraviny, rozpúšťadla a drsné čistiace prostriedky.
- Za účelom minimalizácie krčenia je potrebné namontovať sedadlo na konštrukciu a ponechať až do vysušenia.
- Neodstredovať, nežehliť, čistiť na sucho. Sedadlo nesmie byť sušené v sušičke.
- V prípade, že poťah musí byť vymenený, je nutné použiť len častizakúpené u autorizovaného dealera produktov Baby Jogger. Zaisťuje nám to záruku, že tieto diely boli testované a projektované pre daný produkt.

#### Plastové/kovové diely

- Všetky plastové a kovové diely môžu byť umývané za použitia mydla a vlažnej vody.
- Je zakázané odstraňovať a modifikovať časti skladacieho mechanizmu alebo brzdy.

#### Čistenie kolies

- Kolesá je možné čistiť pomocou vlhkej handričky. Je potrebné ich dôkladne vysušiť pomocou mäkkého uteráka alebo handričky.

### Skladovanie

- Vplyv a pôsobenie slnečného žiarenia môže spôsobiť blednutie farby a vysušovanie pneumatík, takže skladovanie kočíka vo vnútri budovy predlžuje jeho atraktívny vzhľad.
- Neskladujte kočík vonku.
- Uistite sa, že pred dlhším skladovaním kočíka je kočík suchý.
- Kočík vždy skladujte na suchom mieste.
- Kočík skladujte na bezpečnom mieste (mimo dosahu detí).
- Neumiestňujte ťažké predmety na kočík.
- Neskladujte kočík blízko priameho zdroja tepla ako napríklad radiátor alebo oheň.

## ZÁRUKA BABY JOGGER

### Záruka doby používania:

- Baby Jogger poskytuje doživotnú záruku na rám kočíka. Záruka výrobcu sa vzťahuje na zvary alebo zlomenie či poškodenie trubiek rámu.
- Výrobca poskytuje záruku na látku a všetky iné časti výrobku (napr. pneumatiky a trubky) počas 24 mesiacov od dátumu predaja.
- Podmienkou poskytnutia záruky je správne vyplnený záručný list spolu s dokladom o kúpe.

### ZÁRUKA SA NEVZŤAHUJE:

- Bežné opotrebenie.
- Koróziu a hrdzu.
- Nesprávnu montáž alebo inštaláciu iných ako schválených dielov firmou Baby Jogger.
- Opravy, údržba alebo modifikácia, ktoré neboli vykonané autorizovaným servisom Baby Jogger.
- Nevhodné alebo cielené poškodenie, nadmerné opotrebenie alebo zanedbanie.
- Komerčné použitie.
- Nesprávne skladovanie/údržba produktu.
- Produktov zakúpených v USA alebo za hranicami Vášho štátu.

Táto záruka dôrazne vylučuje nároky nepriamych škôd, náhodné alebo v dôsledku. Záruka je platná pre tento model v dobe nákupu.

Baby Jogger USA má iné podmienky, princípy, modely a testovacie kritéria. Baby Jogger neudeľuje informácie na tému špecifikácie a podmienky záruky. Registrácia on line platí len pre klientov v USA.

### KONTAKTNÉ INFORMÁCIE:

Každý distribútor produktov Baby Jogger je zodpovedný za záručné nároky produktov, ktoré sú distribuované na území distribútora. V prípade problému s kočíkom sa kontaktujte s distribútorom v zemi, v ktorej bol produkt zakúpený. Zoznam distribútorov nájdete na [www.babyjogger.com](http://www.babyjogger.com).



POZOR! V prípade kontaktu s distribútorom značky Baby Jogger vo veci Vášho kočíka je nutné uviesť sériové číslo a dátum výroby. Tieto údaje sa nachádzajú na pravej strane skladacieho mechanizmu.

**ВАЖНО** - Сохраните данную инструкцию для дальнейшего использования. Внимательно прочитайте инструкцию перед использованием коляски. Несоблюдение инструкции может быть опасно для ребенка. Данный продукт отвечает стандарту EN 1888: 2012

## ПРЕДУПРЕЖДЕНИЕ:

### Одноместная коляска

- Данная коляска предназначена для одного ребенка.
  - Коляска предназначена для детей в возрасте от 6 месяцев и весом до 15 кг.
  - Максимально допустимая весовая нагрузка - 23 кг. (15 кг на сиденье, 1 кг на задний карман сиденья, 7 кг на корзину)
- 
- **ПРЕДУПРЕЖДЕНИЕ:** С коляской нельзя бегать, кататься на коньках или роликах.
  - **ПРЕДУПРЕЖДЕНИЕ:** Никогда не оставляйте ребенка без присмотра.
  - **ПРЕДУПРЕЖДЕНИЕ:** Всегда используйте систему фиксации.
  - **ПРЕДУПРЕЖДЕНИЕ:** Ребенок может соскользнуть в отверстия для ног, застрять и задохнуться. Никогда не используйте коляску в наклонном положении, не пристегнув ребенка.
  - **ПРЕДУПРЕЖДЕНИЕ:** Перед использованием убедитесь, что корпус коляски или кресло правильно пристегнуто.
  - **ПРЕДУПРЕЖДЕНИЕ:** Во избежание травм не складывайте и не раскладывайте коляску рядом с ребенком.
  - **ПРЕДУПРЕЖДЕНИЕ:** Не позволяйте ребенку играть с коляской.
  - **ПРЕДУПРЕЖДЕНИЕ:** Ничего не кладите на коляску во избежание ее неустойчивости.
  - **ПРЕДУПРЕЖДЕНИЕ:** Любой вес, прикрепленный к ручке, влияет на устойчивость коляски.
  - Рекомендованная весовая нагрузка на задний карман сиденья - 1 кг, а на корзину - 7 кг. Дополнительный вес может стать причиной нестабильности и опасности коляски.
  - Кресло должно быть максимально наклонено, чтобы ребенок мог без посторонней помощи сесть, перевернуться или приподняться на руках или коленях.
  - Не перевозите детей в коляске по лестнице. Гарантия не покрывает повреждение коляски, вызванное таким использованием.
  - Данная коляска не может заменить детскую кроватку. Если вы хотите уложить ребенка спать, воспользуйтесь подходящей коляской, детской кроваткой или обычной кроватью.
  - Не используйте аксессуары, не одобренные изготовителем или дистрибутором.
  - Берегитесь машин – никогда не думайте, что водитель видит вас и ребенка.
  - Ребенок должен сидеть (не стоять) в коляске.
  - Запчасти, отличные от поставленных или одобренных изготовителем, могут быть небезопасны.

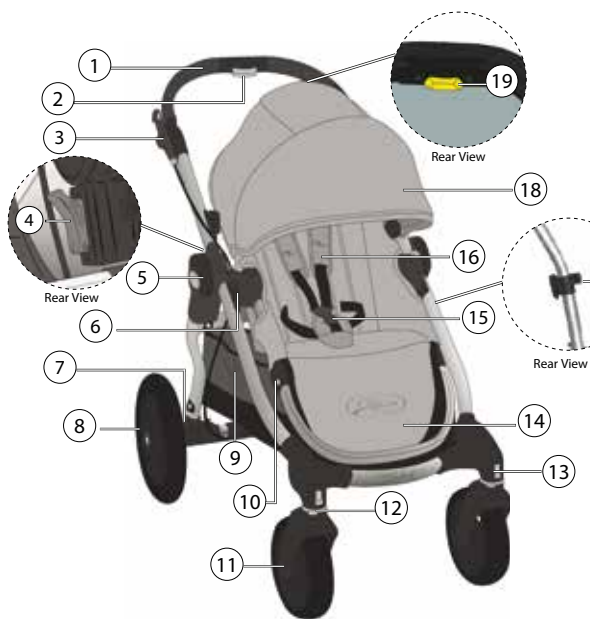

## ХАРАКТЕРИСТИКИ

- 1 Ручка
- 2 Кнопка для регулирования ручки
- 3 Стояночный тормоз
- 4 Дополнительный замок
- 5 Ручка для сложения коляски
- 6 Кронштейн для установления аксессуаров
- 7 Кнопка для снятия задних колес
- 8 Заднее колесо
- 9 Корзина для вещей
- 10 Кнопка для регулирования высоты подножки.
- 11 Переднее колесо
- 12 Замок поворотного колеса
- 13 Кнопка для снятия переднего колеса
- 14 Подножка
- 15 Пряжка ремня безопасности
- 16 Накладки на ремни безопасности
- 17 Замок для хранения коляски
- 18 Капюшон
- 19 Кнопка для извлечения сиденья

### РАМА

1 & 2 Достаньте раму коляски [5] из коробки и отложите колеса в сторону. Разложите коляску, потянув за Рычаг замка для хранения [17], и, одновременно, подняв Ручку [1] по направлению от нижней рамы. Коляска разложится с щелчком.

3 Поставьте коляску вертикально.

### Регулирование высоты ручки

4 Нажмите на Кнопку для регулирования высоты ручки [2], и, удерживая ее, установите ручку в нужное положение.

**⚠ ПРЕДУПРЕЖДЕНИЕ:** Перед использованием убедитесь, что все зафиксировано.

### ПЕРЕДНЕЕ КОЛЕСО

#### 1 Установка

- Положите коляску на пол таким образом, чтобы Ручка лежала на полу.
- Прикрепите Переднее Колесо [10], вставив его в вилку для переднего колеса, до щелчка. Аккуратно потяните Переднее Колесо, чтобы убедиться, что оно закреплено.

#### 2 Снятие

- Удерживая кнопку снятия Переднего колеса [10] нажатой, снимите его с опоры.

### Поворотное колесо

3 Установите Замок переднего колеса [12] в положение налево, для того, чтобы зафиксировать передние колеса прямо для долгих прогулок.

4 Установите Замок переднего колеса [12] в положение направо, для того, чтобы задействовать функцию поворотного колеса.

Примечание: При извлечении ребенка из коляски и помещении его в коляску, фиксируйте передние колеса в положении прямо.

Несмотря на функцию фиксации передних колес, модель City Select не предназначена для бега.

### ЗАДНЕЕ КОЛЕСО

#### 1 Установка

- Установите ось Заднего колеса [7] параллельно к опоре рамы коляски и вставьте в опору. Вы должны услышать характерный щелчок.
- Аккуратно потяните Заднее колесо [7], чтобы убедиться, что оно прочно закрепилось.

#### 2 Снятие

- Удерживая кнопку снятия заднего колеса [8] нажатой, снимите колесо с опоры.

### ТОРМОЗ

#### Задействование тормоза

1 и 2. Аккуратно потяните за Тормозной Рычаг [2] в положение вверх до щелчка.

#### Снятие тормоза

3 Сожмите серые выступы и потяните на себя рычаг. Нажмите на Тормозной Рычаг [3] до того, как он станет параллельным раме.

**⚠ ПРЕДУПРЕЖДЕНИЕ:** Перед тем, как посадить ребенка в коляску или вынуть его, задействуйте тормоз.

### КАПЮШОН

#### Прикрепление капюшона к раме

- Прикрепите крепления Капюшона [18] по бокам рамы сиденья.

Примечание: На коляске расположены 2 места, к которым можно прикрепить капюшон. Выберите подходящее для вас, в зависимости от роста ребенка.

**⚠ ВНИМАНИЕ:** Всегда прикрепляйте сетку на заднюю часть капюшона от солнца и опустите за сиденье, при использовании вместе с прогулочным блоком.

### РЕМЕНЬ БЕЗОПАСНОСТИ

#### Регулировка высоты ремня

1 Откройте кармашек на липучке с задней стороны сиденья и найдите пластиковый ограничитель. Нажмите ограничитель и проденьте через отверстия в ткани сиденья.

**⚠ ПРЕДУПРЕЖДЕНИЕ:** Всегда следите, чтобы ребенок не выпал и не соскользнул. Всегда прочно пристегивайте его.

**⚠ ПРЕДУПРЕЖДЕНИЕ:** Всегда пристегивайте ребенка паховым, плечевыми и поясным ремнями.

2 Вставьте ограничитель обратно в отверстие рядом с плечами малыша. Просуньте обратно через ткань сиденья. Потяните за ремни, что бы удостовериться, что ограничители зафиксированы. Повторите с обеих сторон.

#### **Настройка длины ремня безопасности**

3 Сместите мягкую прокладку ремня, что бы получить доступ к пластиковому регулятору длины ремня.  
4 Держите регулятор длины и потяните что бы затянуть или ослабить его.

#### **Застегивание ремня безопасности**

5 Вставьте пряжки боковых ремней в пряжки ремня безопасности с двух сторон.  
6 Вставьте соединенные пряжки боковых ремней и ремней безопасности с обеих сторон в нижнюю пряжку.

#### **Растегивание ремня безопасности**

7 нажмите кнопку на нижней пряжке

#### **СИДЕНЬЕ**

##### **Соберите сиденье**

1 Прикрепите ткань сиденья на раму сиденья, соединив кнопки на раме и на ткани.  
2 Вставьте раму подножки в черные крепления на нижней части рамы сиденья. Закрепите ремешки сиденья вокруг нижней части рамы.

##### **Поместите Сиденье на Раму**

3 Выньте заглушки на кронштейне, аккуратно потянув за них.  
4 Определите необходимое положение сиденья на раме коляски. Поднесите Кронштейн для Аксессуаров [6] к креплениям на раме коляски.  
5 Вставьте сиденье в крепления до щелчка. Убедитесь, что обе стороны сиденья надежно закреплены на раме коляски.

##### **Снятие сиденья**

6 Чтобы снять сиденье или поменять направление сиденья: Нажмите на серые выступы на Крепления сиденья и потяните наверх.

**⚠ ПРЕДУПРЕЖДЕНИЕ:** Всегда извлекайте ребенка из сиденья, прежде чем снимать сиденье с рамы.

##### **Наклон сиденья**

7 Сожмите Кнопки для Снятия Сиденья [19], расположенные под верхней частью сиденья за капюшоном.  
8 Нажмите вниз, чтобы опустить спинку, или потяните наверх, чтобы поднять спинку сиденья. Выберите желаемое положение и установите его. Вы услышите щелчок.

#### **РЕГУЛИРУЕМАЯ ПОДНОЖКА**

##### **Отрегулируйте угол**

1 Нажмите на Кнопки Регулирования [10] на Подножке [14] и двигайте ее вниз или вверх, выбрав нужное положение. Вы должны услышать характерный щелчок.

##### **Отрегулируйте длину.**

2 Нажмите на кнопки на Подножке [14] и двигайте ее вперед или назад, пока не услышите щелчок и подножка не закрепится.

##### **СНЯТИЕ КОРЗИНЫ**

1 Пристегните верхние кнопки Корзины [9] вокруг средней поддерживающей перекладины рамы. Затем пристегните нижние кнопки вокруг боковых поддерживающих перекладин рамы.

2 Прикрепите пластиковую петлю, находящуюся на передней верхней части корзины, к металлическому выступу в передней части рамы. Повторите с противоположной стороны.

3 Прикрепите петлю, находящуюся в передней нижней части корзины к крючку за осью колеса.

##### **ДОПОЛНИТЕЛЬНЫЙ ЗАМОК**

1 Найдите Дополнительный Замок [4] на внутренней части складного механизма. Вставьте рычаг в отверстие, чтобы задействовать замок.

2 Чтобы раскрать Дополнительный Замок [4], отстегните рычаг от складного механизма.

**⚠ ПРЕДУПРЕЖДЕНИЕ:** Удостоверьтесь, что все замки закреплены и крепления задействованы перед использованием.

##### **СЛОЖЕНИЕ**

• Достаньте ребенка из сиденья. Потяните вверх, взявшись за обе ручки для складывания одновременно с небольшим усилием

1 и 2. Потяните вверх за обе Ручки для Сложения [5] одновременно с небольшим усилием.

3 Закрепите коляску Ремнем для хранения [17] с помощью кнопок для предотвращения раскрытия коляски во время переноски или хранения.

Примечание: Коляску можно сложить с одним сиденьем по направлению вперед (спиной к родителю). Люльки, адаптеры для автокресла, дополнительные сиденья должны быть удалены с рамы перед складыванием.

## **УХОД И СОДЕРЖАНИЕ**

Простое регулярное обслуживание продлит срок службы коляски. Время от времени проверяйте состояние стыков и мест складывания. Если вы слышите скрип или прикладываете усилия, чтобы что-то сложить, смажьте соответствующие части коляски. Ремонт должен проводить только официальный дилер.

### **Чистка**

#### ***Ткань сиденья***

- Сиденье коляски можно стирать в стиральной машине в холодной воде с мягкодействующим моющим средством.
- Перед стиркой снимите металлическую раму и твердую вставку для спинки.
- Не используйте растворители, едкие или абразивные моющие средства.
- Чтобы ткань не села, сушите сиденье, предварительно прикрепив его к раме.
- Ткань не подлежит глажке, химической чистке, сушке в стиральной машине или отжиму.
- При необходимости замены ткани сиденья, используйте только запчасти, предоставляемые официальным дилером Baby Jogger. Только они прошли испытания на безопасность и предназначены для данного сиденья.

#### ***Пластмассовые/металлические части***

- Мойте теплой водой с мягким мылом.
- Не снимайте, не разбирайте и не меняйте никакие части складного механизма или тормозов.

#### ***Уход за колесами***

- Колеса можно протирать влажной тряпкой, после чего их нужно вытереть насухо мягким полотенцем или тканью.

### **Хранение**

- Под воздействием солнца ткань кресла выгорает, а покрышки высыхают, поэтому рекомендуется хранить коляску в помещении для сохранения ее товарного вида.
- НЕ храните коляску на улице.
- Перед долгим хранением хорошо высушите коляску.
- Храните коляску в сухом помещении.
- Храните коляску в надежном месте (т.е. в недоступном для детей).
- НЕ кладите на коляску тяжелые предметы.
- НЕ храните коляску рядом с источником тепла, таким как батарея или огонь.

## **ОГРАНИЧЕННАЯ ГАРАНТИЯ BABY**

### **Пожизненная ограниченная гарантия Baby Jogger:**

- Baby Jogger гарантирует отсутствие заводского брака рамы на весь срок службы коляски. К заводскому браку относятся поломки сварных соединений и рамы, но могут быть и прочие поломки.
- Действует гарантия на заводской брак (текстильные, мягкие и другие материалы) сроком на один год с даты покупки. (кроме перекладин и покрышек).
- Для претензии по гарантии требуется доказательство покупки. Гарантия распространяется только на первоначального покупателя.

### **НАСТОЯЩАЯ ГАРАНТИЯ НЕ ПОКРЫВАЕТCOVER:**

- Естественный износ
- Коррозию и ржавчину
- Неправильную сборку или установку запчастей или аксессуаров третьих лиц, не являющихся запчастями или аксессуарами Baby Jogger
- Ремонт, техобслуживание и изменения, сделанные лицами, отличными от официальных дилеров Baby Jogger
- Случайное или умышленное повреждение, неправильное или небрежное использование
- Коммерческое использование
- Неправильное хранение/уход
- Продукцию, приобретенную в США или за пределами вашей страны.

Эти гарантии не распространяются на косвенные, случайные, последующие повреждения. Представленная гарантия на годность для продажи и пригодность для конкретной цели действует во время определенного периода на гарантию для данной модели на момент покупки.

Сроки, условия, модели и критерии тестирования Baby Jogger США отличаются от данных, поэтому информацию по спецификациям и условиям гарантии нельзя запрашивать у Baby Jogger США. Он-лайн регистрация гарантии предназначена только для покупателей в США.

### **КОНТАКТНАЯ ИНФОРМАЦИЯ:**

Каждый дистрибутор Baby Jogger отвечает за претензии по гарантии к продуктам, проданным на их территории. Если у вас возникли проблемы с коляской Baby Jogger, пожалуйста, свяжитесь с дистрибутором территории покупки коляски. Список официальных дистрибуторов можно найти на сайте [www.babyjogger.com](http://www.babyjogger.com).



**ПРИМЕЧАНИЕ:** Связываясь с дистрибутором продукции Baby Jogger на вашей территории, будьте готовы сообщить серийный номер Вашей коляски и дату производства. Эта информация расположена на правой части складного механизма.

English

Français

Español

Deutsch

Dansk

ελληνικά

Italiano

Nederlands

Português

Suomi

Svenska

Polskie

Česky

Slovenská

Русский язык

English

Français

Español

Deutsch

Dansk

ελληνικά

Italiano

Nederlands

Português

Suomi

Svenska

Polskie

Česky

Slovenská

Русский язык



**Imported for Baby Jogger in Europe by:**

- KoolTrade Ltd • Unit 3, Orbital Way  
Denton, Manchester • United Kingdom M34 3QA  
Bichos Atrevidos S.L.U. • CIF:B82998949  
Infante Don Luis 18, 28660 Boadilla-Madrid • Spain  
Tel. (+34) 91 485 5550
- Haas Handelsagentur• Esbachgraben 4  
94563 Bindlach • Germany
- Kidscom SA • 71m Millerou str.  
10436 Athens • Greece
- Eleven Sri • Viale della navigazione interna 87/A  
35027 Noventa Padovana • PD • Italy
- Pro Support Scandinavia AB • Fransgustavsgatan 2  
253 33 Vellinge • Sweden
- Pattho GmbH• Bachwiesstrasse 3  
9402 Morschwil • Switzerland
- EURO-TRADE Spółka z ograniczoną odpowiedzialnością, Sp. K  
ul. Łokietka 155 • 31-263 Kraków • Poland
- Euro-Trade Office, School & Baby Corporation  
Čs. armády 360 • 735 51 Bohumín-Pudlov • Czech Republic
- Euro-Trade Office, School & Baby Corporation  
Dolné Rudiny 8363/5 • 010 01 Žilina • Slovakia
- Alisa Company • 408 office • #26 Varshavskoye Shosse  
Varshavskoye Plaza • Moscow, Russia



*Baby Jogger, LLC*

8575 Magellan Parkway, Suite 1000 • Richmond, VA 23227  
T: 800.241.1848 • F: 804.262.6277 • [www.babyjogger.com](http://www.babyjogger.com)