

carrello

Apricus

- SK NÁVOD NA POUŽITIE
- PL INSTRUKCJA UŻYTKOWANIA
- GB INSTRUCTION MANUAL
- RU ИНСТРУКЦИЯ ПО ЭКСПЛУАТАЦИИ
- UA ІНСТРУКЦІЯ З ВИКОРИСТАННЯ

CRL-14201

 **EN 14988:2017**
Tested & Approved

Nedodržiavanie všetkých varovaní a pokynov môže spôsobiť závažný úraz, zranenie.

Bezpečnosť vášho dieťaťa je pre nás nesmierne dôležitá, preto behom používania tohto výrobku postupujte v súlade s pokynmi obsiahnutými v návode.

Návod na obsluhu uschovajte pre budúce použitie.

- Vždy pred použitím skontrolujte, či sú všetky komponenty správne nainštalované a nastavené. Aby sa zamedzilo nebezpečeniu udusenía, odstráňte všetky plastové nadstavce pred použitím jedálenskej stoličky.
- NIKDY nenechávajte dieťa bez dozoru. Vždy majte dieťa sediace v detskej jedálenskej stoličke pod dohľadom.
- Vyhybajte sa závažným zraneniam spôsobených pádom alebo uklznutím.
- VŽDY zaistite dieťa v sedačke bezpečnostnými pásmi.
- NEUPRAVUJTE výšku a nenakláňajte stoličku, keď je v nej dieťa.
- NEPRIBLIŽUJTE stolík silne k dieťaťu. Stolík je určený na to, aby sa na ňom nachádzalo dieťa v jedálenskej stoličke.
- VŽDY stoličku postavte na rovný, stabilný povrch.
- NIKDY nestavajte vysokú stoličku vedľa schodiska alebo stupienkov. Neposúvajte stoličku s dieťaťom.
- NENECHÁVAJTE stoličku v blízkosti stien, závesov alebo okien, kde by sa dieťa mohlo zamotať, alebo kde by sa dieťa mohlo oprieť nohami tak, aby sa odrazilo od stoličky.
- NIE JE POVOLENÉ pokladať ťažké tašky alebo iné predmety na stolík stoličky. Môžu poškodiť stolík alebo prevrhnúť stoličku.
- NEPOUŽÍVAJTE stoličku, ak je ktorýkoľvek jej diel poškodený, roztrhaný alebo chýba.
- NEPOUŽÍVAJTE túto stoličku pre viac než jedno dieťa naraz a nenechávajte iné deti bez dohľadu v blízkosti stoličky.
- Používanie stoličky v narovnanej polohe sa odporúča iba pre deti, ktoré dokážu samostatne sedieť.
- Aby sa zamedzilo riziku požiaru, nikdy nenechávajte stoličku v blízkosti zdrojov tepla, ako je otvorený oheň, elektrické ohrievače, plynové šporáky. Ak bola stolička vystavená priamemu vplyvu slnečného žiarenia, počkajte až vychladne predtým, než do nej umiestnite dieťa.
- NENECHÁVAJTE stoličku pod priamym vplyvom slnečného žiarenia, pretože slnko môže spôsobiť blednutie farby látky.
- Táto stolička sa odporúča pre deti mladšie 3 rokov alebo pre deti s hmotnosťou nižšou než 18 kg.
- NEOPIERAJTE zloženú stoličku o stenu. Aby sa zabránilo zraneniam, držte dieťa ďalej od jedálenskej stoličky behom jej rozkladania a skladania.

Návod na použitie

Diely

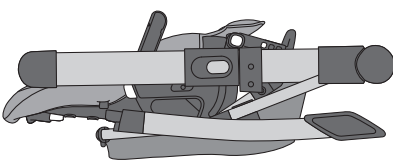
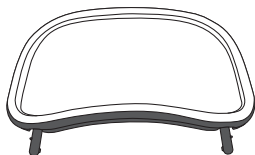
Diel	Opis	Počet	Obrázok
A	Jedálenská stolička	1 ks	
C	Stolík	1 ks	

Súčasti stoličky

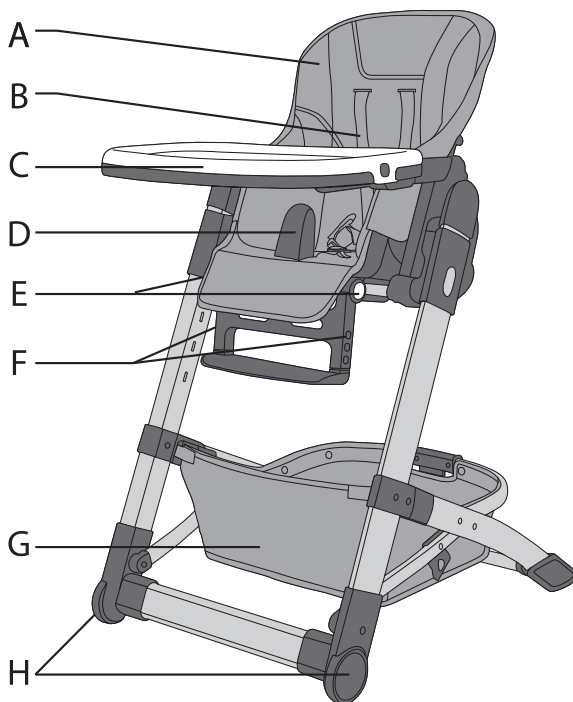

- A. PU pot'ah
- B. Päťbodové bezpečnostné pásy
- C. Stolík
- D. Obmedzovač
- E. Tlačidlo nastavenia otáčania podnožky
- F. Tlačidlo nastavenia výšky podnožky
- G. Skladovací košík
- H. Veľká predné kolieska

Návod na použitie

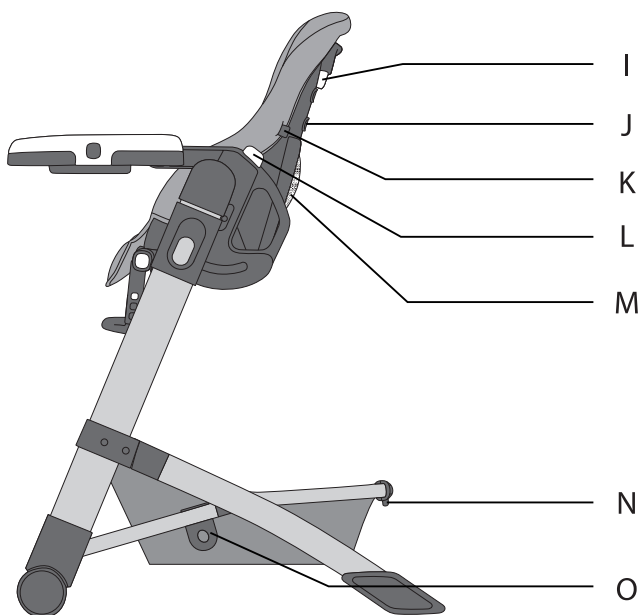

- I. Tlačidlo nastavenia operadla
- J. Spojky na systém bezpečnostných pásov
- K. Držiak na puzdro
- L. Tlačidlo nastavenia výšky (2)
- M. Prídavné skladovacie vrecko
- N. Tlačidlo zaistenia/odistenia
- O. Zaistenie skladania

Návod na použitie

Vybalenie

1. Všetko rozbaľte a uistite sa pred montážou, že žiadna časť nechýba. Pozri ZOZNAM DIELOV. Po uistení sa, že súprítomné všetky diely, vyhod'te všetky obalové materiály.

VAROVANIE: Uistite sa, že sa počas rozkladania stoličky deti nachádzajú v bezpečnej vzdialenosti.

2. Pre otvoreniestoličky stlačte tlačidlo zaistenia/odistenia (1) zobrazené na obrázku 1.

3. Následne zatahnite zadné nohy (2), až budete počuť kliknutie v polohe zobrazenej na obrázku 2. Uistite sa, že je stolička pripevnená v otvorenej polohe a zaistená pred použitím.

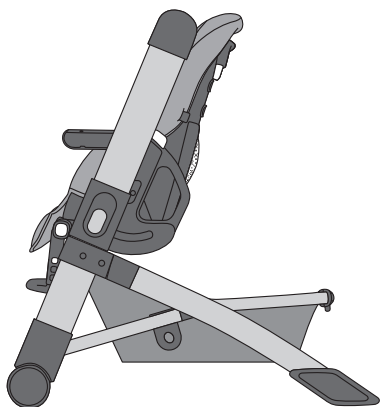
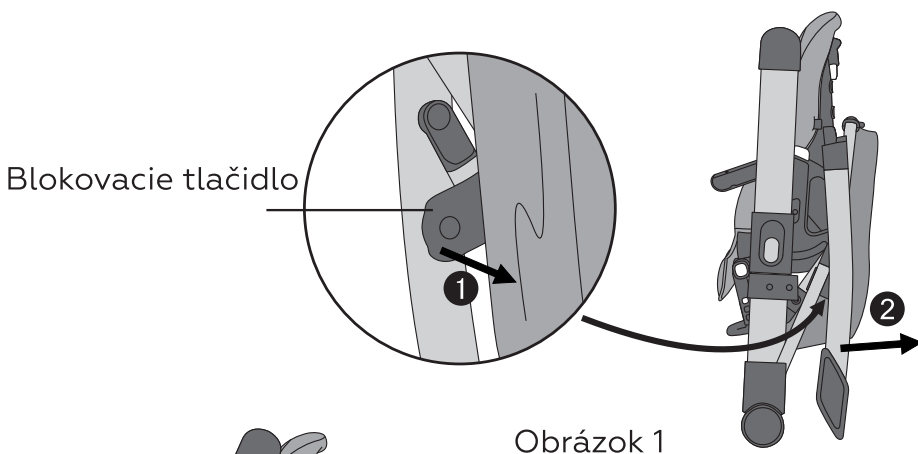

Skladanie stoličky

VAROVANIE: Uistite sa, že sa behom skladania stoličky deti nachádzajú v bezpečnej vzdialenosti.

1. Pridržujte prstami držiaky na oboch stranách, naraz zatlačte obe tlačidlá nastavenia výšky, podržte držiaky (2) prstami, aby ste znížili sedačku na minimálnu výšku, a následne uvoľnite tlačidlá tak, ako je to zobrazené na obrázku 3.

2. Nájdite tlačidlo otvárania/skladania (2) a tlačidlo blokovania skladania (3) vzadu na košíku na skladanie stoličky. Stlačte tlačidlo otvárania/skladania, následne zároveň stlačte tlačidlo blokovania. Následne zdvihnite košík (4) až blokovanie skladania (5) zacvakne na svoje miesto.

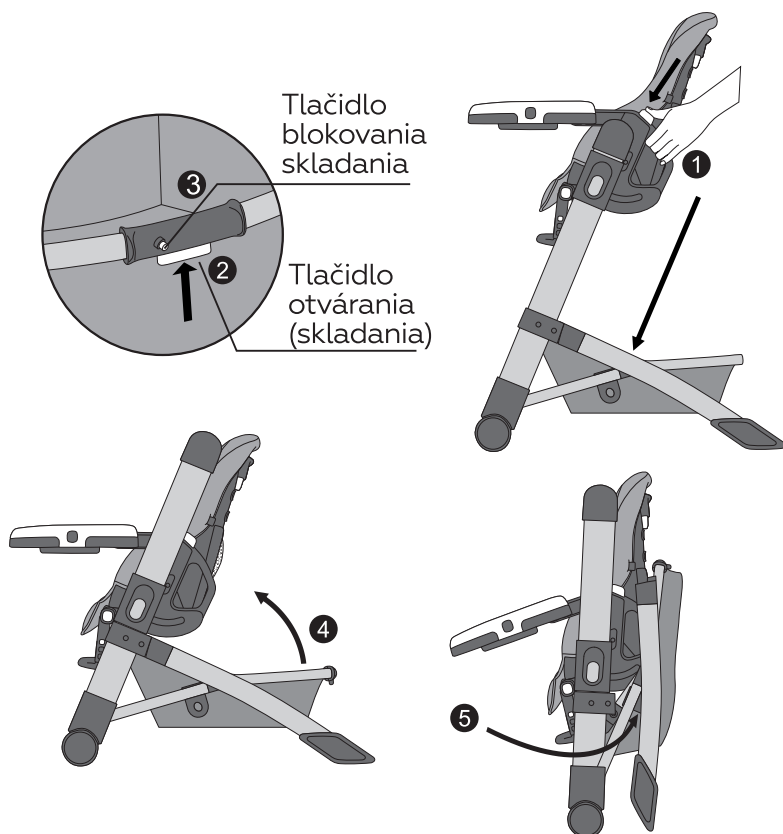

Obrázok 3

Nastavenie výšky sedačky

Pozor:

NIKDY neupravujte výšku sedačky, keď v stoličke sedí dieťaťa.

Po upravení výšky sedačky sa pred použitím stoličky uistite, že je sedačka zablokovaná v jednej zo šiestich polôh.

1. Zvýšenie výšky sedačky

Držte držiaky prstami na oboch stranách a naraz stlačte obe tlačidlá nastavenia výšky, prstami pridržujte a zatiahnite hore (1), až bude nastavená požadovaná výška, a následne uvoľnite tlačidlá ako je zobrazené na obrázku 4. Uistite sa, že je sedačka zablokovaná v jednej zo šiestich polôh.

2. Zníženie výšky sedačky

Držte držiaky prstami na oboch stranách, naraz zatlačte obe tlačidlá nastavenia výšky, podržte držiaky (2) prstami, kým nedosiahnete požadovanú výšku, a následne uvoľnite tlačidlá ako je zobrazené na obrázku 5. Uistite sa, že je sedačka zablokovaná v jednej zo šiestich polôh.

Najnižšia poloha

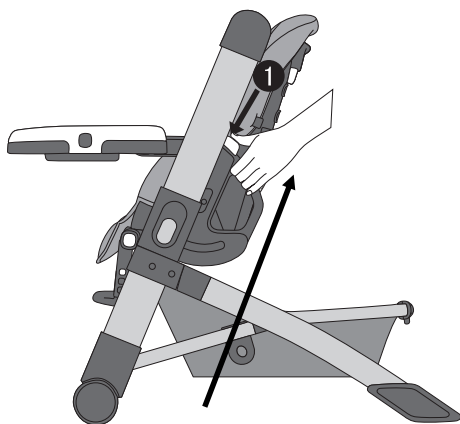

Obrázok 4

Najvyššia poloha

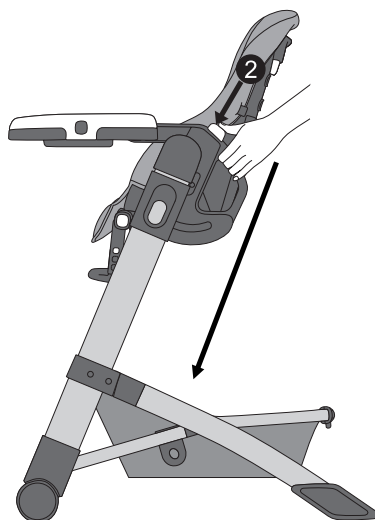

Obrázok 5

Montáž a inštalácia stolíka

POZOR: Je ZAKÁZANÉ montovať stoličku s dieťaťom v sedačke. NEOPIER-AJTE sao stolík.

1. Príprava stolíka

Zatiahnite za držiak (1), ktorý sa nachádza v dolnej časti stolíka na obr. 6 a následne zasunite rúrky (2) podnosu do korpusu stoličky (3), prispôbte obe strany ako je zobrazené na obr. 6. Posuňte stolík smerom k zadnej časti stoličky. Uistite sa, že je stolík zablokovaný v jednej z dvoch polôh.

2. Nastavenie stolíka

Stolík je možné zablokovat' v dvoch polohách zatahnutím za držiak (1) a následne jeho vytiahnutím alebo zasunutím.

3. Odstraňovanie stolíka

Zatiahnite za držiak (1), ktorý sa nachádza pod stolíkom na obr. 6 a následne potiahnite stolík k sebe do krajnej polohy. Stlačte obe bočné tlačidlá (4) pre odistenie svoriek stolíka, následne vytiahnite rúrky stolíka z korpusu stoličky (5) ako na obrázku 7.

4. Odstraňovanie tácky zo stolíka

Zatiahnite háčiky tácky v spodnej časti stolíka vonku (6), následne zdvihnite tácku stolíka hore, až sa štrbiny na tácku odpoja od hlavného stolíka. Pre umiestnenie tácky späť na stolík sa uistite, že sa na stolík nenachádza nič, čo by mohlo prekážať pri jeho pripevňovaní, prispôbte tácku stolíka a pritlačte.

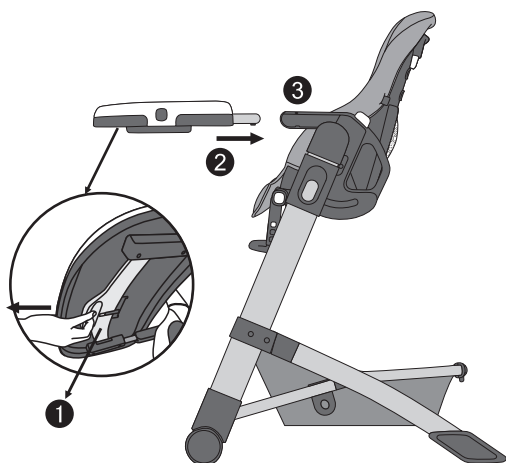

Obrázok 6

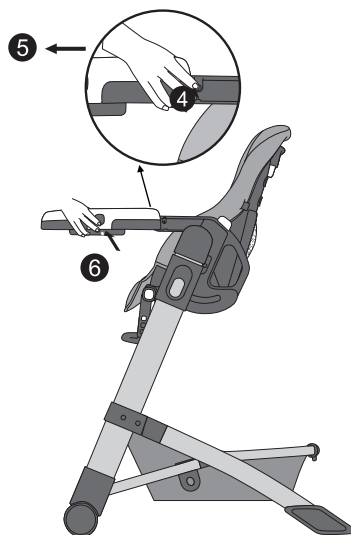

Obrázok 7

Nastavenie operadla sedačky

NEUPRAVUJTE operadlo sedačky, keď dieťa sedí v stoličke.

Narovnaná poloha je vhodná pre deti staršie 6 mesiacov, ktoré dokáže udržať ťarchu svojho tela.

1. Nastavenie operadla

Stlačte regulačné tlačidlo (1) vzadu na sedačke ako na obr. 8. Spust'ite operadlo sedačky dozadu (2) alebo dopredu (3) do jednej z piatich polôh. Pred použitím stoličky sa uistite, že je sedačka zablokovaná.

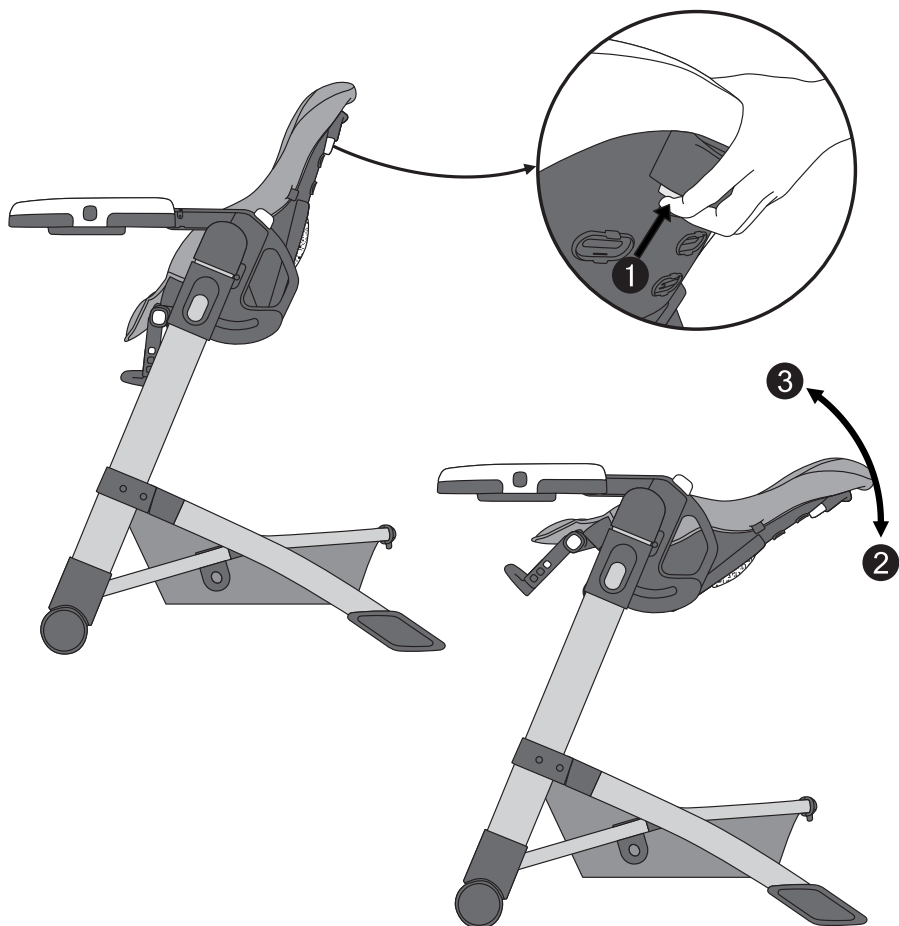

Obrázok 8

Návod na použitie

Používanie bezpečnostných pásov

VAROVANIE: Snažte sa zabrániť zraneniam spôsobených pádom alebo uklznutím. Dieťa musí byť vždy pripášané bezpečnostnými pásmi. Nikdy nenechávajte dieťa v jedáľenskej stoličke bez dozoru. Samotný stolík ani stolička nezaručujú vášmu dieťaťu úplné bezpečie. Vždy používajte bezpečnostné pásy. Stolička má dve polohy nastavenia výšky (1) ako je zobrazené na obrázku 9.

1. Zapínanie bezpečnostných pásov

Nasadzovanie spony bezpečnostných pásov: zapnite sponu v hornej dĺžke pásu s vložkou a následne nasadte kombinovanú vložku do stredovej spony. To samé urobte na druhej strane (ako je to zobrazené na obrázku (2)/(3)).

2. Odistenie bezpečnostných pásov

Pre odopnutie spony pásu stačí stlačiť stredovú sponu (5).

3. Nastavenie pásu

Nastavenie bezpečnostného pásu: zatiahnite za jeden koniec bezpečnostného pásu a posuňte sponu hore alebo dole pre upravenie dĺžky pásu (4).

Inštalácia spony

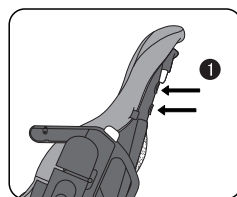
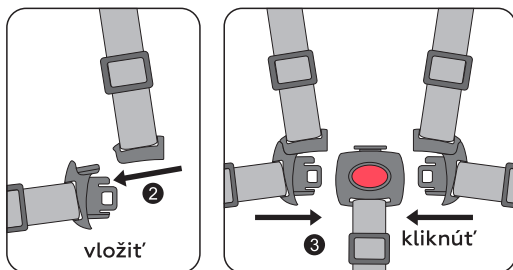

Obrázok 9

Nastavenie pásu

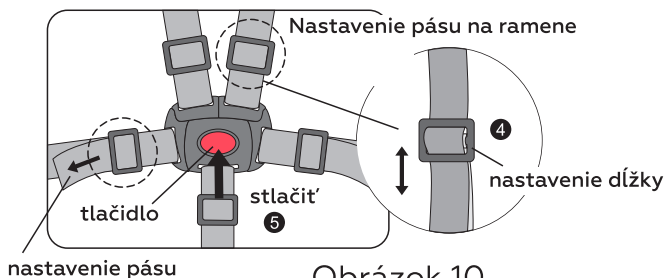

Obrázok 10

Návod na použitie

Montáž podnožky

1. Nastavenie otáčania podnožky

Naraz stlačte veľké tlačidlá 1 na oboch stranách podnožky pod rôznymi uhlami. Podnožka má tri polohy, ktoré je potrebné nastaviť ako na obrázku 11.

2. Nastavenie dĺžky podnožky

Zároveň stlačte malé tlačidlá 2 na oboch stranách podnožky a nastavte dĺžku do požadovanej polohy. Podnožka má tri polohy, ktoré je potrebné nastaviť ako na obrázku 12.

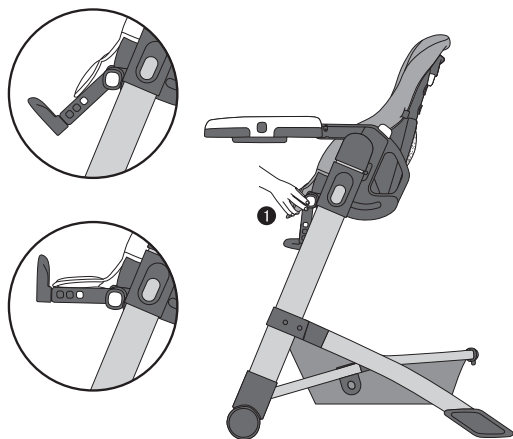

Obrázok 11

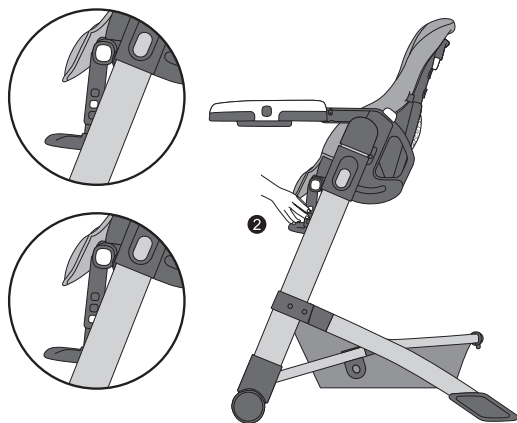

Obrázok 12

Iné

1. Údržba

Pred použitím vždy skontrolujte, či nie sú diely opotrebované, látka alebo švy roztrhané. V prípade potreby vymeňte alebo opravte diel. Používajte výhradne náhradné diely Carrello.

2. Čistenie

Na čistenie povrchu stoličky vrátane čalúnenia používajte výhradne mydlo a teplú vodu. Plastové a kovové diely vždy osušte.

NIE JE POVOLENÉ používať bielidlá ani detergenty.

Nežehlite.

Nesušte v sušičke.

Nečistite chemicky.

3. Záruka

Na tento výrobok sa vzťahuje záruka na materiálové a výrobné chyby po dobu 2 rokov odo dňa nákupu. Pre opravu výrobku sa vyžaduje nákupný doklad.

Niezastosowanie się do wszystkich ostrzeżeń i instrukcji może spowodować poważny uraz, obrażenie.

Bezpieczeństwo Twojego dziecka jest dla nas bardzo ważne, dlatego podczas korzystania z tego produktu postępuj zgodnie z instrukcjami zawartymi w instrukcji.

Zachowaj instrukcję obsługi na przyszłość.

- Zawsze sprawdzaj, czy wszystkie komponenty są prawidłowo zainstalowane i regulowane przed użyciem. Aby uniknąć niebezpieczeństwa uduszenia, zdejmij wszystkie plastikowe nakładki przed użyciem krzesetka na karmienie.
- **NIGDY** nie zostawiaj dziecka bez opieki. Zawsze trzymaj dziecko w polu widzenia, gdy siedzi w krzesetku do karmienia.
- Unikaj poważnych obrażeń spowodowanych upadkiem lub poślizgnięciem.
- **ZAWSZE** zabezpieczaj dziecko w foteliku za pomocą pasów bezpieczeństwa.
- **NIE** reguluj wysokości ani nie przechylaj krzesetka, gdy dziecko jest w nim.
- **NIE** zbliżaj stolika mocno do dziecka. Stół nie jest przeznaczony do trzymania dziecka na krzesetku do karmienia.
- **ZAWSZE** ustawiaj krzesetko na równej, stabilnej powierzchni.
- **NIGDY** nie stawiaj wysokiego krzesetka obok schodów lub stopni. Nie przesuwaj krzesła z dzieckiem.
- **NIE** zostawiaj krzesetka w pobliżu ścian, zaston lub okien, gdzie dziecko mogłoby się zaplątać lub gdzie dziecko mogłoby oprzeć się nogami w taki sposób, aby odepchnąć się od krzesetka.
- **NIE** WOLNO umieszczać ciężkich toreb lub innych przedmiotów na tacce krzesetka. One mogą uszkodzić stół lub przewrócić krzesło.
- **NIE** używaj krzesetka, jeśli jakakolwiek część jest uszkodzona, podarta lub jej brakuje.
- **NIE** używaj tego krzesetka dla więcej niż jednego dziecka na raz i nie pozostawiaj innych dzieci bez opieki w pobliżu krzesetka.
- Zaleca się używanie krzesetka w pozycji wyprostowanej tylko dla dzieci, które mogą siedzieć prosto bez pomocy.
- Aby uniknąć ryzyka pożaru, nigdy nie zostawiaj krzesetka w pobliżu źródeł ciepła, takich jak otwarty ogień, grzejniki elektryczne, kuchenki gazowe. Jeśli krzesetko było ustawione pod bezpośrednie działanie promieni słonecznych, poczekaj, aż ostygnie przed umieszczeniem na nim dziecka.
- **NIE** zostawiaj krzesetka pod bezpośrednie działanie promieni słonecznych, ponieważ słońce może spowodować blaknięcie koloru tkaniny.
- To krzesetko jest zalecane dla dzieci poniżej 3 roku życia lub dla dzieci o wadze poniżej 18 kg.
- **NIE** opieraj złożonego krzesła o ścianę. Aby zapobiec obrażeniom, trzymaj dzieci z dala od krzesetka do karmienia podczas rozkładania i składania.

Instrukcja użytkowania

Składowe części

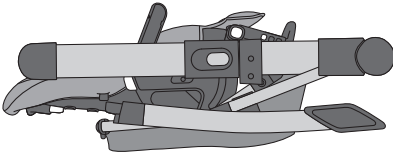
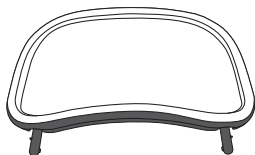
Część	Opis	Ilość	Rysunek
A	Krzesetko do karmienia	1pc	
C	Stolik	1pc	

Elementy krzeselka

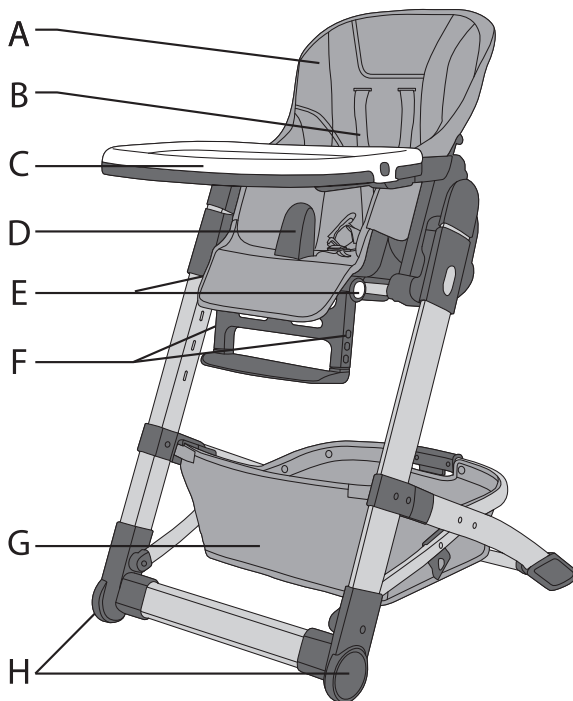

- A. Pokrowiec PU
- B. Pięcypunktowe pasy bezpieczeństwa
- C. Stolik
- D. Ogranicznik
- E. Przycisk regulacji obrotu podnóżka
- F. Przycisk regulacji wysokości podnóżka
- G. Kosz do przechowywania
- H. Dużepředniekoła

Instrukcja użytkowania

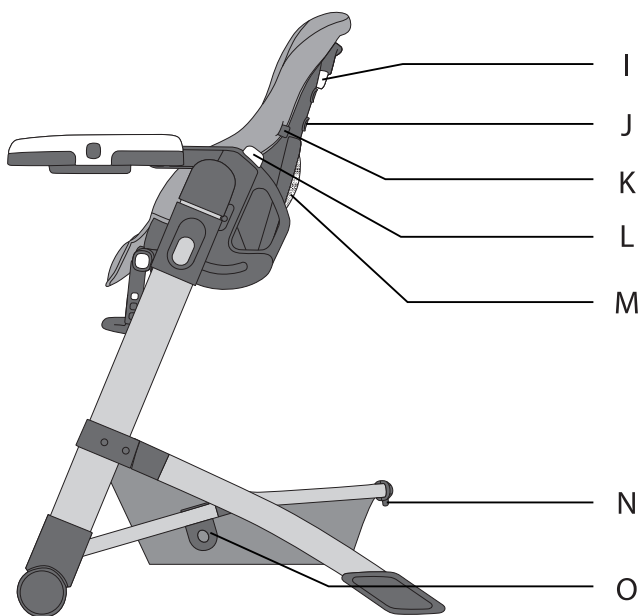

- I. Przycisk regulacji oparcia
- J. Złącza do systemu pasów bezpieczeństwa
- K. Uchwytne etui
- L. Przycisk regulacji wysokości (2)
- M. Dodatkowa kieszeń do przechowywania
- N. Przycisk do odblokowania i zablokowania
- O. Blokada składania

Rozpakowywanie

1. Rozpakuj całą zawartość i upewnij się, że wszystkie części są obecne przed montażem. Zobacz LISTA CZĘŚCI. Po upewnieniu się, że wszystkie części są obecne, wyrzuć wszelkie materiały opakowaniowe.

OSTRZEŻENIE: Upewnij się, że dzieci znajdują się w bezpiecznej odległości podczas rozkładania krzesła.

2. Aby otworzyć krzesło, naciśnij przycisk zwalniający i blokujący ❶ pokazany na rysunku 1.

3. Następnie pociągnij tylne nogi ❷, aż usłyszysz kliknięcie w pozycji pokazanej na rysunku 2. Upewnij się, że krzesło jest zamocowane w pozycji otwartej i zablokowanej przed użyciem.

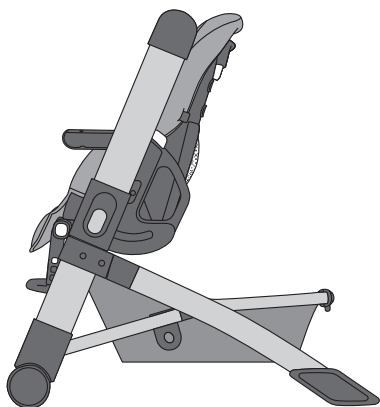
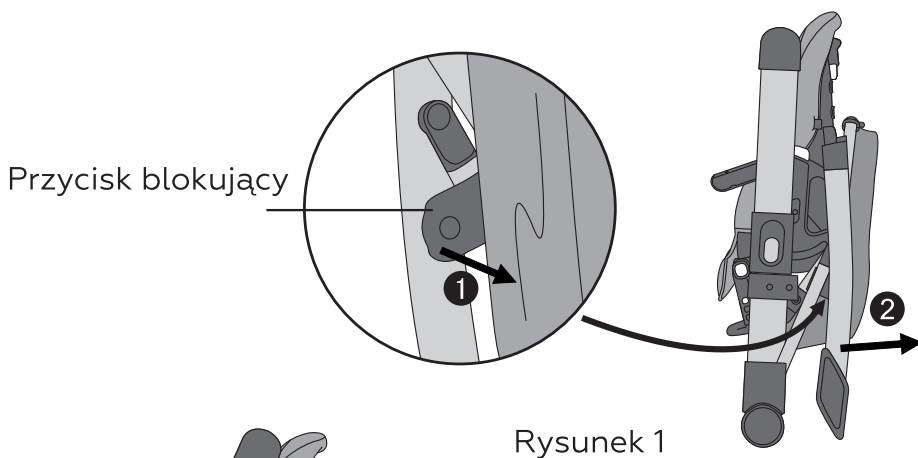

Rozkładanie krzeselka

OSTRZEŻENIE: Upewnij się, że dzieci znajdują się w bezpiecznej odległości podczas składania krzeselka.

1. Trzymając palcami uchwyty po obu stronach, naciśnij jednocześnie oba przyciski regulacji wysokości, przytrzymaj uchwyty ❶ kciukami, aby obniżyć siedzisko do minimalnej wysokości, a następnie zwolnij przyciski, jak pokazano na rysunku 3.

2. Znajdź przycisk otwierania/składania ❷ i przycisk blokady składania ❸ z tyłu kosza do przechowywania krzeselka. Naciśnij przycisk otwierania i składania, a następnie jednocześnie naciśnij przycisk blokady. Następnie podnieś kosz ❹, aż blokada składania ❺ zatrzaśnie się na swoim miejscu.

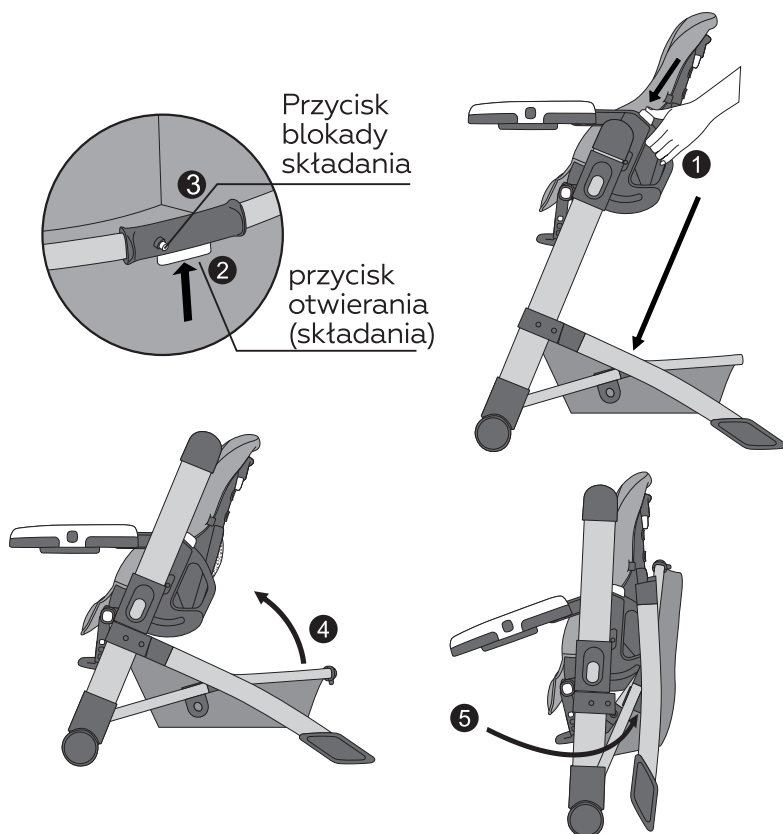

Rysunek 3

Regulacja wysokości siedziska

Uwaga:

NIGDY nie reguluj wysokości siedziska, gdy w krzeselku siedzi dziecko.

Po wyregulowaniu wysokości siedziska upewnij się, że siedzisko jest zablokowane w jednej z sześciu pozycji przed użyciem krzeselka.

1. Zwiększanie wysokości siedziska

Trzymając uchwyty palcami po obu stronach, naciśnij jednocześnie oba przyciski regulacji wysokości, kciukami przytrzymaj i pociągnij w górę ❶, aż zostanie ustawiona żądana wysokość, a następnie zwolnij przyciski pokazane na rysunku 4.

Upewnij się, że siedzenie jest zablokowane w jednej z sześciu pozycji.

2. Zmniejszanie wysokości siedziska

Trzymając uchwyty po obu stronach palcami, naciśnij jednocześnie oba przyciski regulacji wysokości, przytrzymaj uchwyty ❷ kciukami, aż osiągniesz żądaną wysokość, a następnie zwolnij przyciski pokazane na rysunku 5. Upewnij się, że siedzenie jest zablokowane w jednej z sześciu pozycji.

Najniższa pozycja

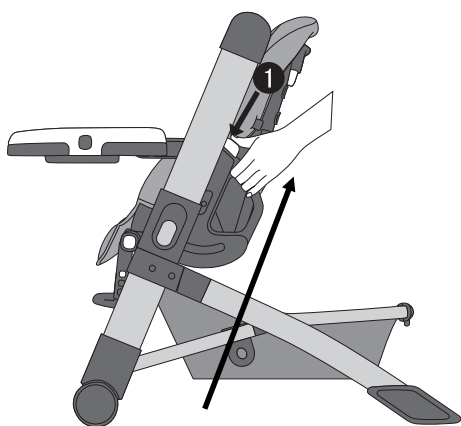

Rysunek 4

Najwyższa pozycja

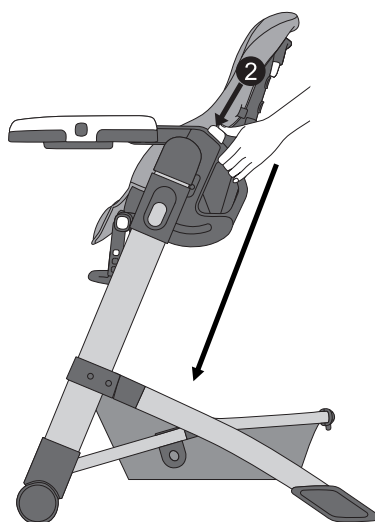

Rysunek 5

Montaż i instalacja stołu

UWAGA: ZABRONIONE jest montowanie stolika z dzieckiem na siedzisku. NIE opieraj się o tacę.

1. Przygotowanie stołu

Pociągnij za rączkę ❶ znajdującą się w dolnej części stolika na rys. 6, a następnie włóż rurki ❷ z tacy do korpusu krzeselka ❸, dopasowując obie strony pokazane na rys. 6. Przesuń tacę w kierunku tylnej części krzeselka. Upewnij się, że stół jest zablokowany w jednej z dwóch pozycji.

2. Regulacja stołu

Stół można zablokować w dwóch pozycjach, pociągając za uchwyt ❶, a następnie wyciągając go lub wsuwając.

3. Zdejmowanie stołu

Pociągnij za uchwyt ❶, znajdujący się pod stołem na rys. 6, a następnie pociągnij stół do siebie do skrajnego położenia. Naciśnij oba przyciski boczne ❹, aby odblokować zaciski stolika, następnie wyjmij rury stolika z korpusu krzesła ❺, jak pokazano na rysunku 7.

4. Zdejmowanie tacy ze stołu.

Pociągnij zaczepy wkładki na spodzie stołu na zewnątrz ❻, a następnie podnoś tacę stołu do góry, aż szczeliny na wkładki odłączą się od tacy głównej. Aby umieścić tacę z powrotem na stole, upewnij się, że na stoliku nie ma nic, co mogło by przeszkadzać go przymocowaniu, dopasuj tacę do stołu i dociśnij.

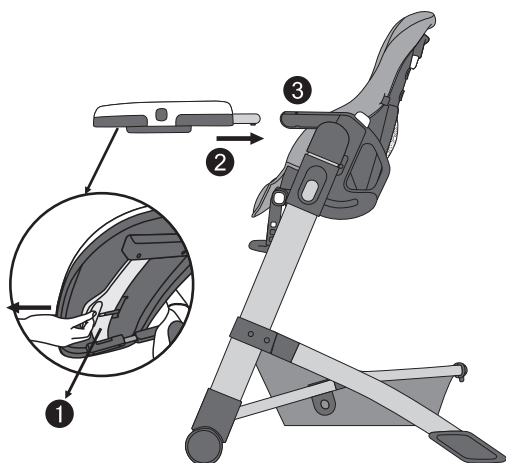

Rysunek 6

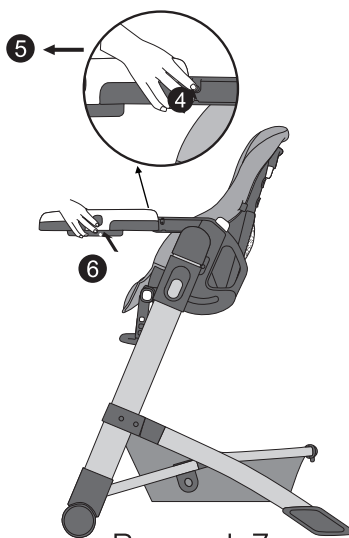

Rysunek 7

Regulacja oparcia krzesła

NIE regulować oparcia siedzenia, gdy dziecko siedzi w krzeselku.

Pozycja wyprostowana jest odpowiednia dla dzieci powyżej 6 miesięcy życia, które mogą utrzymać swoją masę ciała.

1. Regulacja oparcia.

Ściśnij przycisk regulacyjny **1** z tyłu siedziska fotela, jak pokazano na rys. 8. Opuść oparcie siedzenia do tyłu **2** lub do przodu **3** do jednej z pięciu pozycji. Przed użyciem krzeselka upewnij się, że siedzenie jest zablokowane.

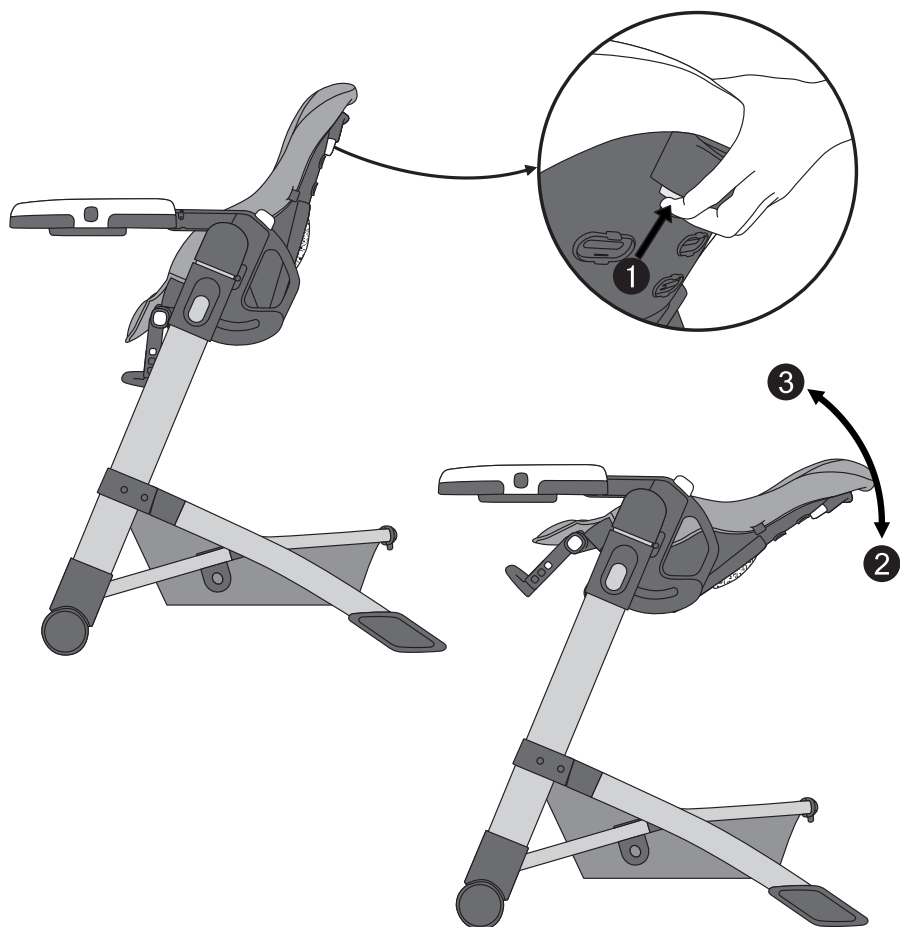

Rysunek 8

Używanie pasów bezpieczeństwa

OSTRZEŻENIE: Zapobiegaj poważnym obrażeniom przed upadkiem lub poślizgnięciem. Dziecko musi być zawsze zapinane pasami bezpieczeństwa. Nigdy nie zostawiaj dziecka bez opieki w krzesetku do karmienia. Sam blat i fotelik nie gwarantują pełnego bezpieczeństwa Twojego dziecka. Zawsze używaj pasów bezpieczeństwa.

Krzesetko posiada dwie pozycje regulacji wysokości ❶ pokazane na rysunku 9.

1. Zapinanie pasa bezpieczeństwa

Zakładanie klamry pasa bezpieczeństwa: zapiąć klamrę w górnej części pasa bezpieczeństwa z wkładką, a następnie włożyć wkładkę kombinowaną do klamry środkowej. Zrób to samo z drugą stroną (jak pokazano na rysunku ❷/❸)

2. Odblokuj pas bezpieczeństwa,

Aby odpiąć klamrę pasa, wystarczy nacisnąć klamrę środkową ❺

3. Regulacja pasa

Regulacja pasa bezpieczeństwa: pociągnij jeden koniec pasa bezpieczeństwa i przesunij klamrę w górę lub w dół, aby wyregulować długość pasa ❹.

Instalacja klamry

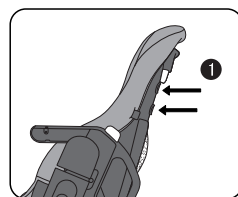
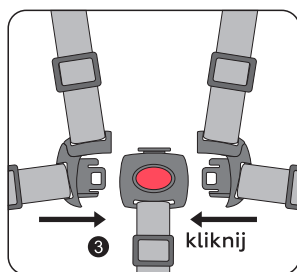
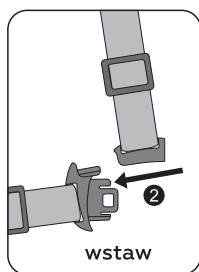

Rysunek 9

Regulacja paska

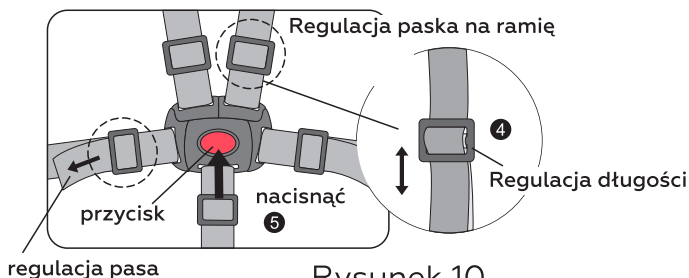

Rysunek 10

Montaż podnóżka

1. Regulacja obrotu podnóżka.

Jednocześnie naciśnij duże przyciski 1 po obu stronach podnóżka pod różnymi kątami. Podnóżek ma trzy pozycje, które należy wyregulować, jak pokazano na rysunku 11.

2. Regulacja długości podnóżka.

Jednocześnie naciśnij małe przyciski 2 po obu stronach podnóżka i ustaw długość w żądanej pozycji. Podnóżek ma trzy pozycje, które można regulować, jak pokazano na rysunku 12.

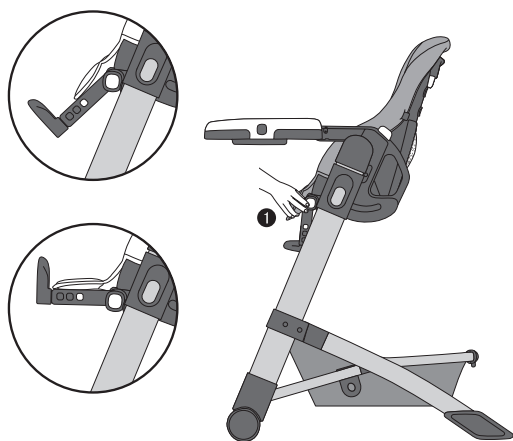

Rysunek 11

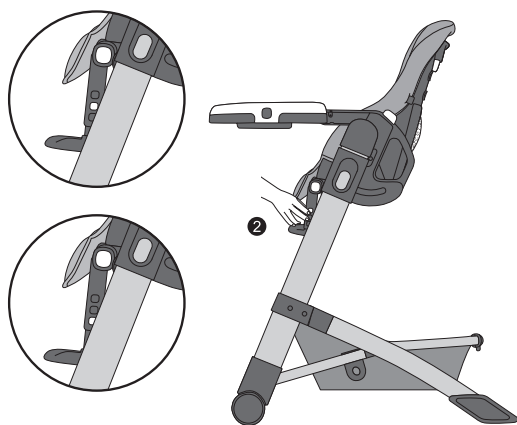

Rysunek 12

Inne

1. Konserwacja

Przed użyciem zawsze sprawdzaj, czy nie ma zużytych części, podartego materiału lub szwów. W razie potrzeby wymień lub napraw części. Używaj wyłącznie części zamiennych Carrello.

2. Czyszczenie

Do czyszczenia powierzchni krzesła, w tym tapicerki, używaj wyłącznie mydła i ciepłej wody. Zawsze osuszaj części plastikowe i metalowe.

NIE WOLNO używać wybielacza ani detergentu.

Nie prasować.

Nie suszyć w suszarce.

Nie czyścić chemicznie.

3. Gwarancja.

Ten produkt jest objęty gwarancją na wady materiałowe i wykonawcze przez okres 2 lat od daty zakupu. Do naprawy produktu wymagany jest dowód zakupu.

Warning

Failure to follow all warnings and instructions may result in serious injury or death. Your child safety is important to us, so please follow the owner manual and labels when using this product. Please save the owner manual for future use. Always ensure that all components are correctly fitted and adjusted before use. To avoid the danger of suffocation, remove all plastic covers before using the high chair.

NEVER leave child unattended. Always keep child in view while in high chair. Prevent serious injury or death from falls or sliding out.

ALWAYS secure child in the restraint with the harness.

DO NOT adjust the height or recline of the high chair with your child in it.

DO NOT force tray against child. The tray is not designed to hold your child in the high chair.

ALWAYS place the high chair on a horizontal, stable surface.

NEVER place the high chair near stairs or steps. Do not move chair with child in it.

DO NOT leave the high chair near walls, curtains, or windows, where the child can become tangled, or where a child may be able to use its feet to push against the high chair.

Warning

DO NOT place any heavy bags, packages, or other items on the high chair tray. They may damage the tray or cause the chair to tip over.

DO NOT use the high chair if any part is broken, torn, or missing.

DO NOT use this high chair for more than one child at a time and DO NOT leave other children playing unattended near the high chair.

It is recommended that the high chair be used in the upright position only by children capable of sitting upright unassisted.

To avoid the risk of fire, never leave the high chair near sources of strong heat such as open fires, electric heaters, and gas stoves, If the chair is exposed to direct sunlight, wait for it to cool down before placing your child in it.

« DO NOT leave high chair in direct sunlight as the sun could fade the fabric.

This high chair is recommend for children up to 3 years old, or for children who weight less than 18 Kg's.

DO NOT lean folded high chair against a wall.

To Prevent Injury keep children away from the high chair during the opening and folding.

Part list

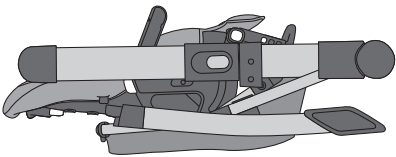
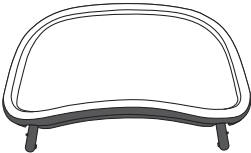
Item	Name	Quantity	Picture
A	High Chair	1pc	
C	Tray assembly with insert	1pc	

High Chair Features

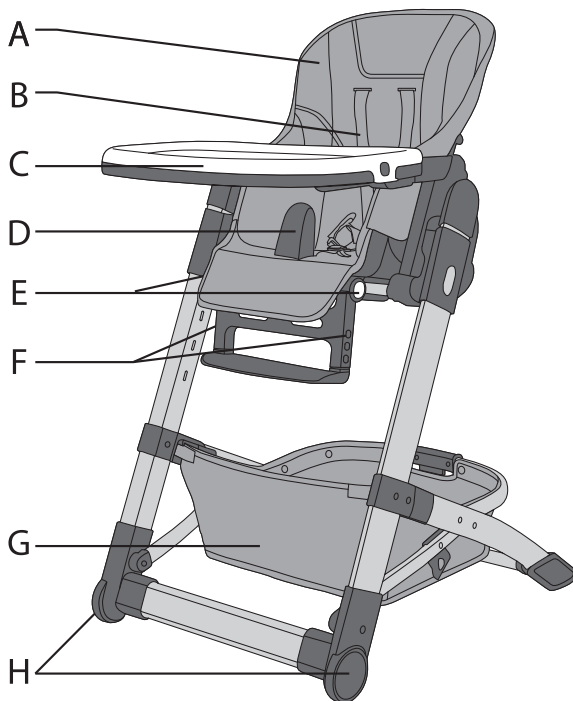

- A. Deluxe Trim Cover with logo
- B. Five-point harness system
- C. Tray assembly
- D. Crotch post
- E. Footrest rotating adjust button
- F. Footrest height adjust button
- G. Storage basket
- H. Large front wheels

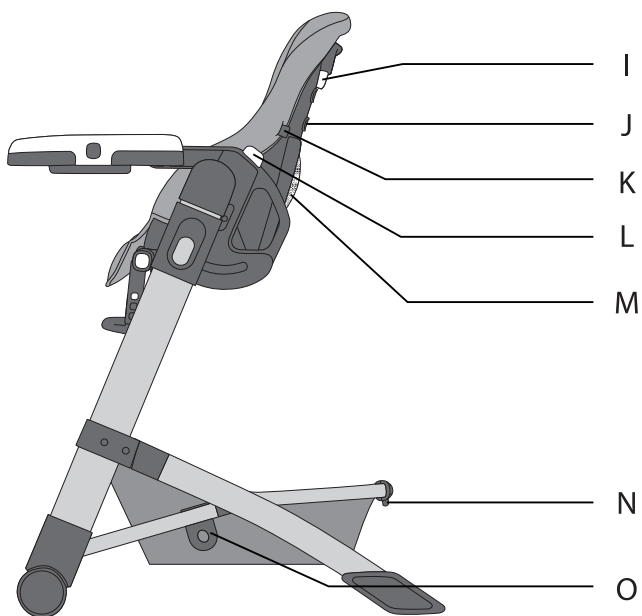

- I. Backrest adjustment button
- J. Harness system slots
- K. Trim cover attachment post
- L. Height adjustment button (2)
- M. Additional storage bag
- N. Folding release and lock button
- O. Folding lock

Open High Chair

Unpack all contents and please check that all parts are present before starting assembly. Please see PARTS LIST . After checking all parts are present discard the packaging materials.

WARNING: Please make sure children are at a safe distance while you are opening the high chair.

1. To open the high chair, unlock the folding lock **1** shown in Figure 1.
2. Then pull the rear legs **2** until you hear the high chair lock in the open position shown in figure 2. Ensure the high chair locks in the open and locked position before using.

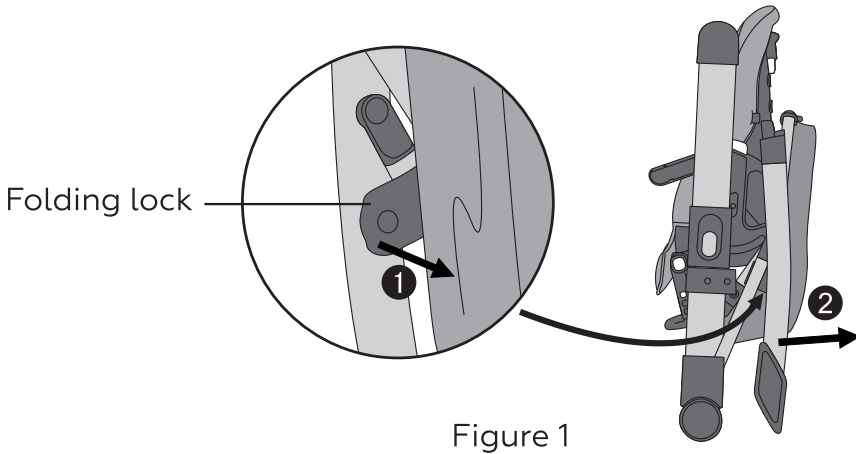

Figure 1

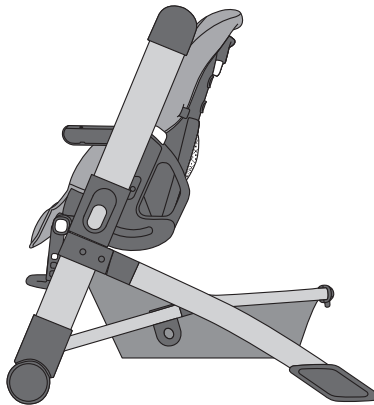

Figure 2

Fold High Chair

WARNING: Please make sure children are at a safe distance while you are folding the high chair.

1. While holding the handles with your fingers on both sides, depress both height adjustment buttons simultaneously with thumbs ❶ and push downward on the handles until the lowest height is met then release buttons shown in Figure 3.

2. Locate the folding release button ❷ and folding lock button ❸ at the back of the high chair storage basket. Depress the folding release button then depress the lock button simultaneously. Then lift the basket ❹ up until the folding lock ❺ is captured.

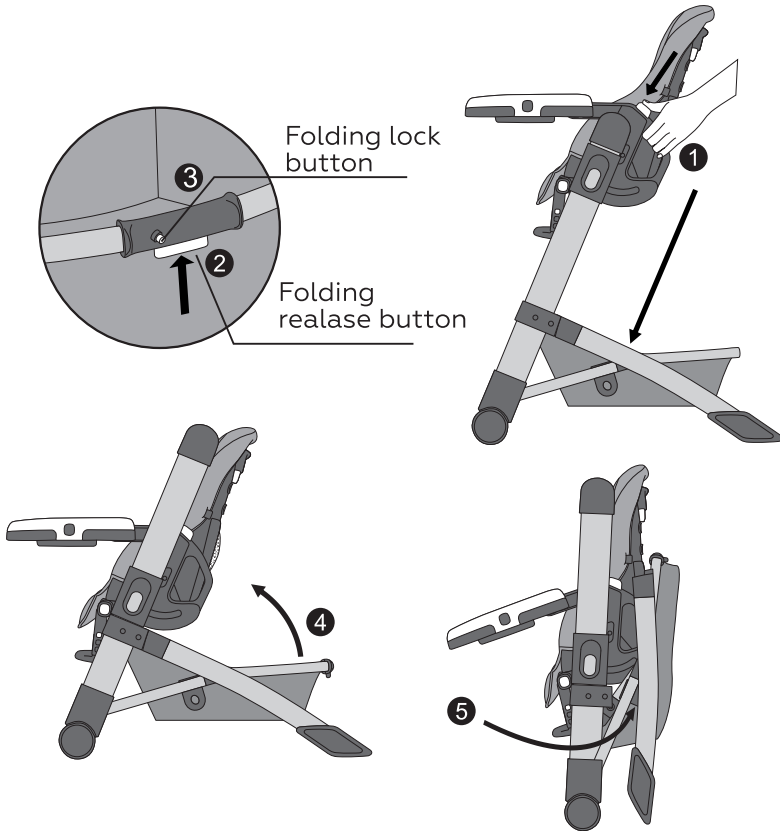

Figure 3

Seat Height Adjustment

WARNING:

NEVER adjust the seat height while a child is in the high chair. After adjusting the seat height, ensure the seat is locked in one of the six positions before using the high chair.

Raising the Seat Height

While holding the handles with your fingers on both sides, depress both height adjustment buttons simultaneously with thumbs ❶ and pull up until the desired height position is met then release buttons shown in Figure 4.

Check to make sure seat is locked into one of the six locked positions.

Lowering the Seat Height

While holding the handles with your fingers on both sides, depress both height adjustment buttons simultaneously with thumbs ❷ and push downward on the handles until desired height position is met then release buttons shown in Figure 5. Check to make sure seat is locked into one of the six locked positions.

Lower Position

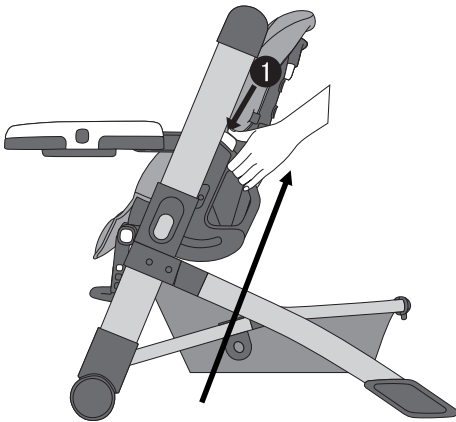

Figure 4

Top Position

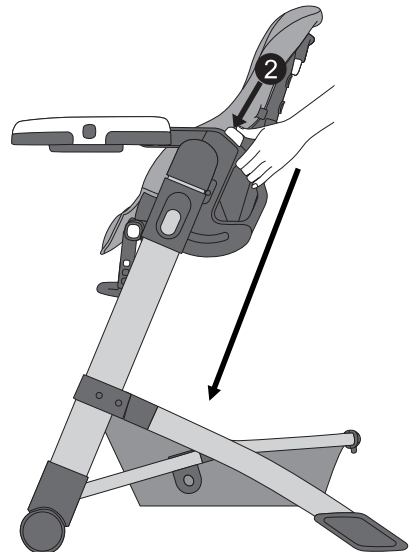

Figure 5

Tray Assembly and Adjustment

WARNING: DO NOT assemble tray with child in seat. **DO NOT** lean on tray.

1. Installing the tray

Pull the handle **1** located under the tray shelf in figure 6, then insert the tubes **2** from the tray assembly into the high chair housing **3** aligning both sides shown in figure 6. Slide the tray towards the back of the high chair.

Check the tray is locked in one of the two positions.

2. Adjusting the tray

The Tray can be adjusted in two positions by pulling the handle **1** and then pulling outward or pushing inward on the tray.

3. Removing the tray

Pull the handle **1** located under the tray shelf in Figure 6, then pull the tray outward to the outmost position. Press both side buttons **4** to unlock the tray safety locks, then slide the tray tubes off the high chair housing **5** shown in figure 7.

4. Removing the tray insert

Pull lower tray insert tabs outward **6** and then lift tray insert upward until insert tray is unattached from the main tray. To place insert back on main tray, check that nothing is on main tray that would prevent it from attaching, align the insert to tray and press downward.

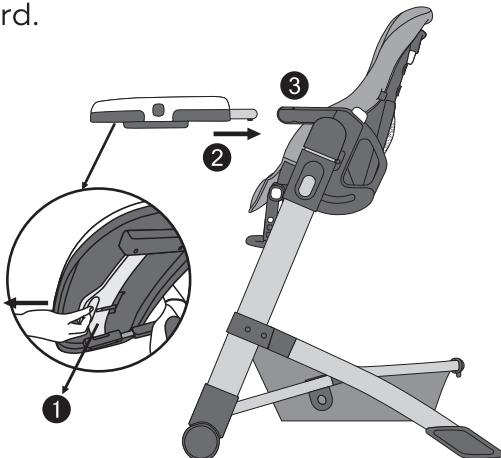

Figure 6

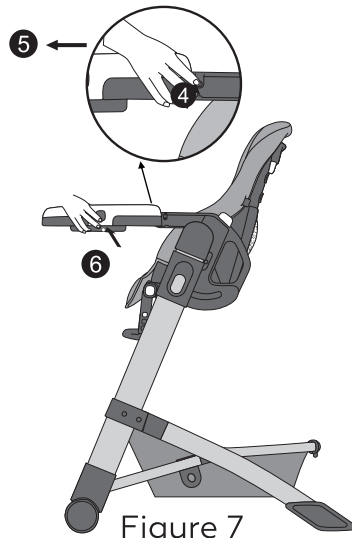

Figure 7

Backrest Adjustment

WARNING: DO NOT adjust backrest while child is in the high chair. The upright position is suitable for children older than 6 months and can support their body weight.

1. Backrest adjustment

Squeeze the backrest adjustment handle **1**, on the back of the high chair seat shown in figure 8. Rotate the seat backwards **2** or forwards **3** into one of the five positions. Check the seat is in a locked position before using the high chair.

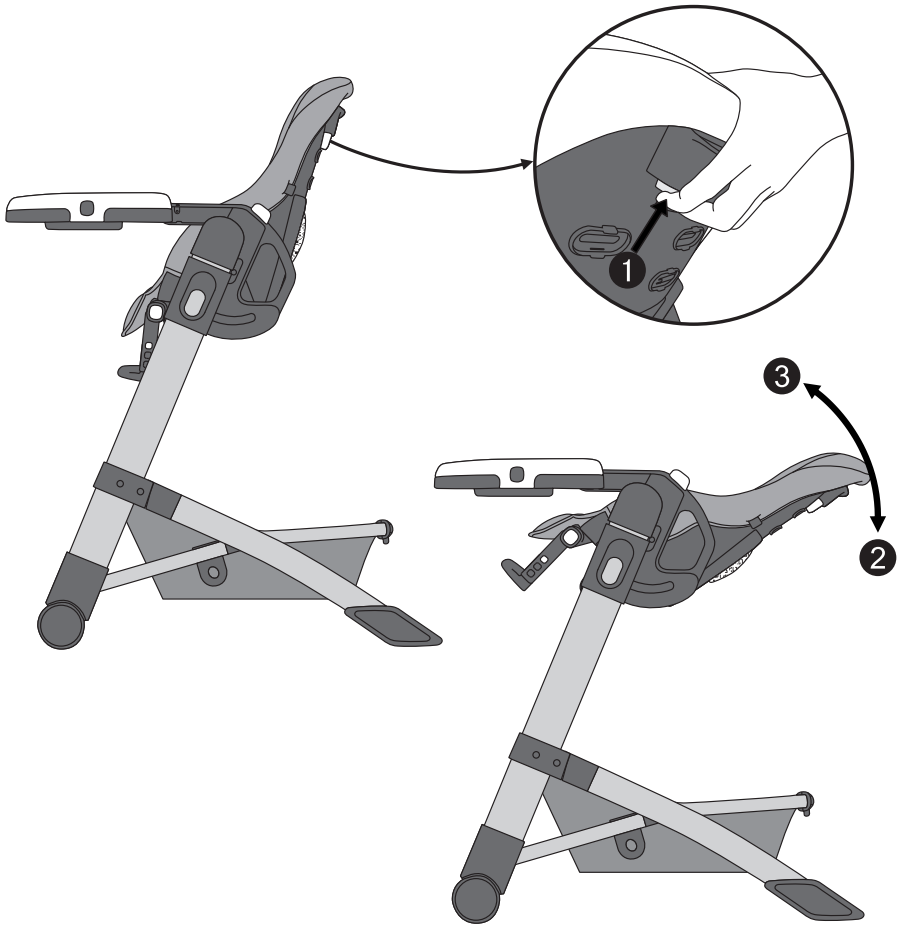

Figure 8

Harness Adjustment

WARNING: Prevent Serious Injury or Death from falls or sliding out. Always secure child with the safety harness. Never leave child unattended in the high chair. The tray and crotch post alone does not guarantee the safety of your child. Always use the harness system. The high chair has two height adjust positions **1** shown in figure 9.

1. Installing Harness

Seat belt buckle installation: fasten the buckle on the upper side of the seat belt with the insert piece, and then insert the combined insert piece into the central buckle. Do the same with the other side (as shown in picture **2/3**).

2. Releasing Harness

To unfasten the seat belt buckle, simply press the central buckle **5**.

3. Ribbon adjustment

Adjustment of webbing: pull one end of safety webbing and slide buckle up and down to adjust the length of webbing **4**.

Footrest Adjustment

Installing Harness

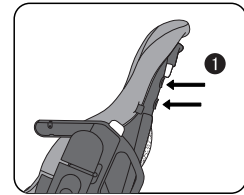
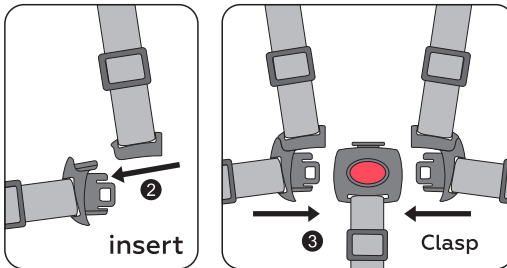

Figure 9

Ribbon adjustment

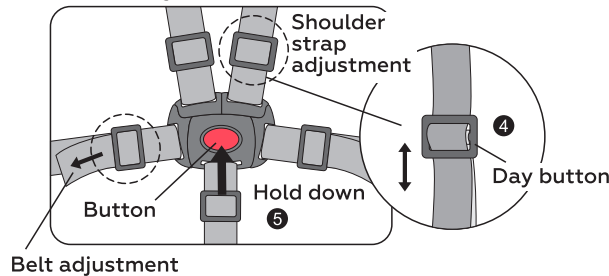

Figure 10

Footrest rotation adjustment

Press the big buttons ❶ simultaneously on both sides of the footrest to different angles. The footrest has three positions to be adjusted shown in figure 11.

Footrest length adjustment

Press the small buttons ❷ simultaneously on both sides of the footrest and flex the length to the desired position. The footrest has three positions to be adjusted shown in figure 12.

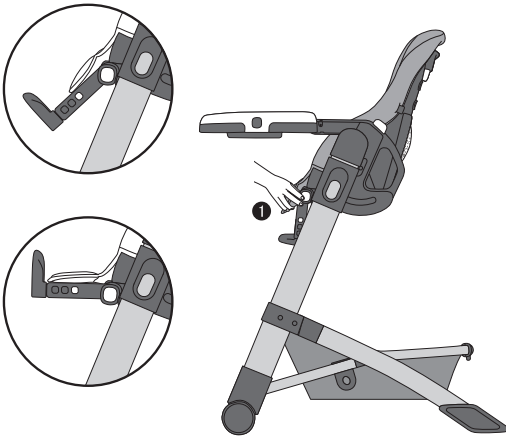

Figure 11

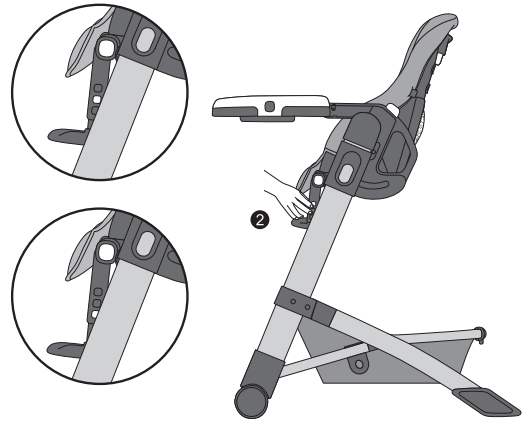

Figure 12

Other

1. Maintenance

Before using always check for worn parts, torn fabric, or stitching. Replace or repair the parts as needed. Use only Bambino replacement parts.

2. Cleaning

Use only household soap and warm water to clean the high chair including trim cover. Always dry plastic and metal parts.

DO NOT use bleach or detergent.

DO NOT iron.

DO NOT tumble dry.

DO NOT dry clean.

3. Warranty

This product is warranted against defective materials or workmanship for half a year from the date of original purchase. Proof of purchase is required.

Несоблюдение всех предупреждений и инструкций может привести к серьезным травмам.

Безопасность вашего ребенка очень важна для нас, поэтому, пожалуйста, следуйте инструкциям в руководстве при использовании этого изделия.

Сохраните руководство пользователя для применения в будущем.

- Всегда проверяйте правильность установки всех компонентов и их регулировку перед использованием. Чтобы избежать опасности удушья, снимите все пластиковые колпачки перед использованием стульчика для кормления.
 - НИКОГДА не оставляйте ребенка без присмотра. Всегда держите ребенка в поле зрения, когда он находится в стульчике для кормления.
 - Избегайте серьезных травм в результате падения или выскальзывания.
 - ВСЕГДА закрепляйте ребенка в удерживающем устройстве с помощью ремня безопасности.
 - НЕ регулируйте высоту и не наклоняйте стульчик для кормления, когда ваш ребенок находится в нем.
 - ЗАПРЕЩАЕТСЯ придвигать столик вплотную к ребенку. Столик не предназначен для удерживания ребенка на стульчике для кормления.
 - ВСЕГДА ставьте детский стульчик на горизонтальную устойчивую поверхность.
 - НИКОГДА не ставьте детский стульчик рядом с лестницей или ступеньками. Не передвигайте стул с ребенком в нем.
 - ЗАПРЕЩАЕТСЯ оставлять стульчик для кормления возле стен, штор или окон, где ребенок может запутаться, или где ребенок может упираться ногами таким образом, чтобы отталкиваться в стуле.
 - ЗАПРЕЩАЕТСЯ размещать тяжелые сумки, пакеты или другие предметы на поднос стульчика. Они могут повредить столик или опрокинуть стульчик.
 - НЕ используйте детский стульчик, если какая-либо его часть сломана, порвана или отсутствует.
 - НЕ используйте этот стульчик более чем для одного ребенка одновременно и НЕ оставляйте других детей без присмотра рядом с детским стульчиком.
 - Рекомендуется использовать стульчик в вертикальном положении только детям, способным сидеть прямо без посторонней помощи.
 - Чтобы избежать риска возгорания, никогда не оставляйте стульчик для кормления рядом с источниками высокой температуры, таких, как открытый огонь, электрические обогреватели, газ, печи. Если стул подвергается воздействию прямых солнечных лучей, подождите, пока он остынет перед тем, как посадить в него ребенка.
 - «НЕ оставляйте стульчик для кормления под прямыми солнечными лучами, так как солнце может вызвать выгорание цвета ткани.
 - Этот стульчик рекомендуется для детей до 3 лет или для детей весом менее 18 кг.
 - НЕ прислоняйте сложенный стульчик к стене.
- Чтобы предотвратить травмы, держите детей подальше от стульчика для кормления при раскладывании и складывании.

Инструкция по использованию

Составляющие

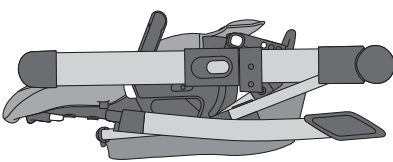
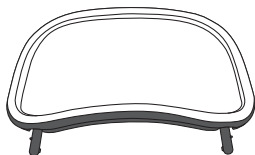
Деталь	Наименование	Количество	Изображение
A	Стульчик	1pc	
C	Столик	1pc	

Составляющие стульчика

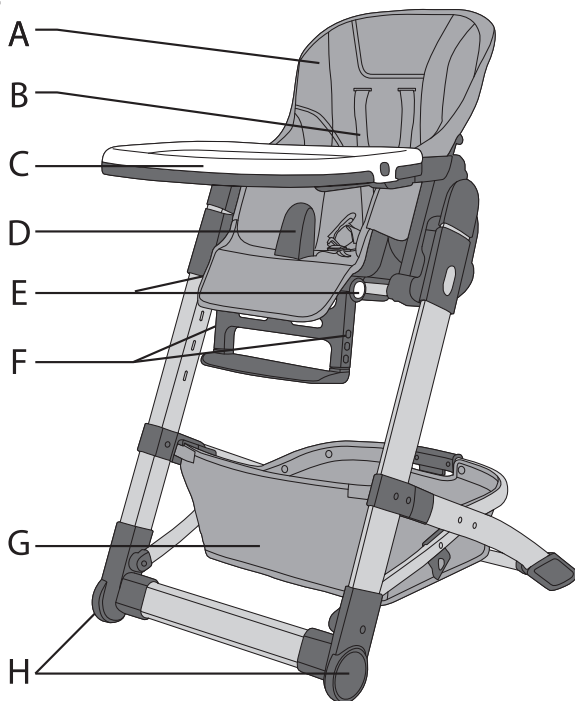

- A. ПУ чехол
- B. Пятиточечная система ремней безопасности
- C. Столик
- D. Ограничитель
- E. Кнопка регулировки поворота подножки
- F. Кнопка регулировки высоты подножки
- G. Корзина для хранения
- H. Большие передние колеса

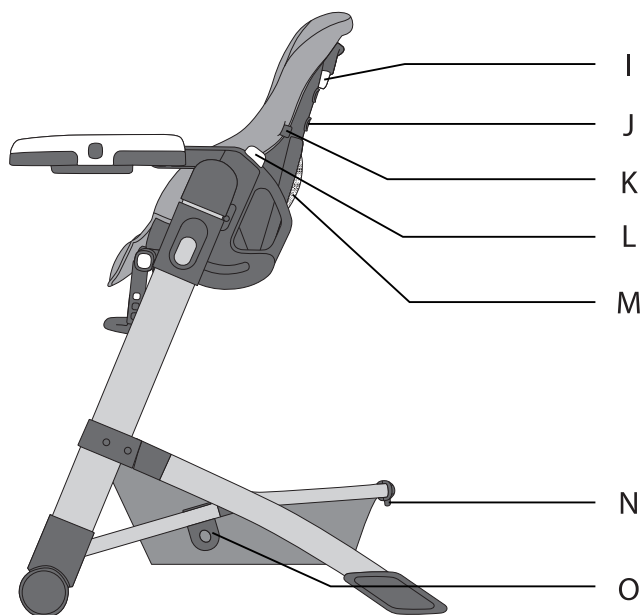

- I. Кнопка регулировки спинки
- J. Разъемы для системы ремней безопасности
- K. Держатель чехла
- L. Кнопка регулировки высоты (2)
- M. Дополнительный карман для хранения
- N. Кнопка для разблокировки и блокировки
- O. Замок складывания

Распаковка

1. Распакуйте все содержимое и убедитесь, что все детали присутствуют перед началом сборки. См. СПИСОК ДЕТАЛЕЙ. После того, как вы убедились, что все детали присутствуют, выбросьте упаковочные материалы.

ВНИМАНИЕ: убедитесь, что дети находятся на безопасном расстоянии, пока вы раскладываете стул для кормления.

2. Чтобы открыть детский стульчик, нажмите кнопку разблокировки и блокировки ①, показанную на Рисунке 1.

3. Затем потяните задние ножки ② до тех пор, пока не услышите щелчок в положении, показанном на рис. 2. Убедитесь, что стульчик для кормления зафиксирован в открытом и заблокированном положении перед его использованием.



Рисунок 2

Раскладывание стульчика

ВНИМАНИЕ: убедитесь, что дети находятся на безопасном расстоянии, пока вы складываете стульчик.

1. Удерживая ручки пальцами с обеих сторон, нажмите обе кнопки регулировки высоты одновременно, большими пальцами удерживайте ручки **1**, опуская сиденье до минимальной высоты, затем отпустите кнопки как показано на рисунке 3.

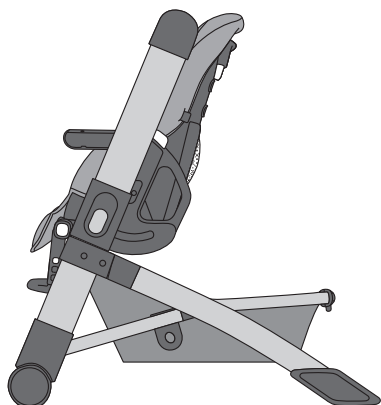
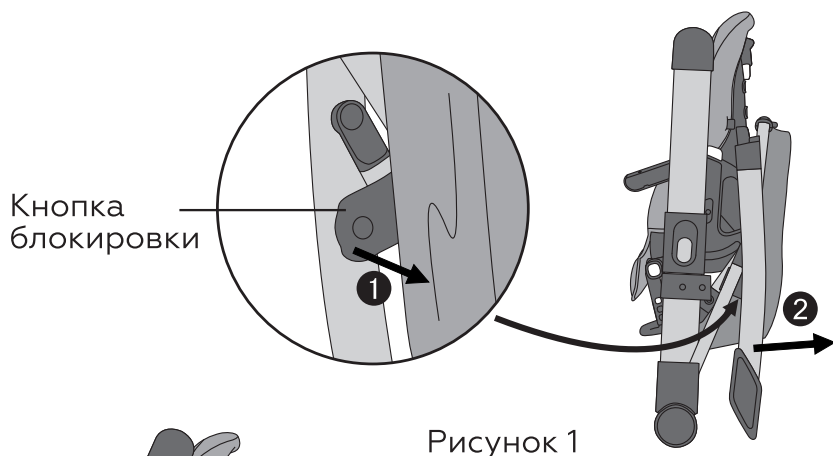
2. Найдите кнопку открывания/складывания **2** и кнопку блокировки складывания **3** сзади корзины для хранения на стульчике. Нажмите кнопку открывания и складывания, затем одновременно нажмите кнопку блокировки. Затем поднимите корзину **4**, пока фиксатор складывания не защелкнется **5**.



Рисунок 3

Регулировка высоты сидения

Внимание:

НИКОГДА не регулируйте высоту сиденья, когда на стульчике сидит ребенок.

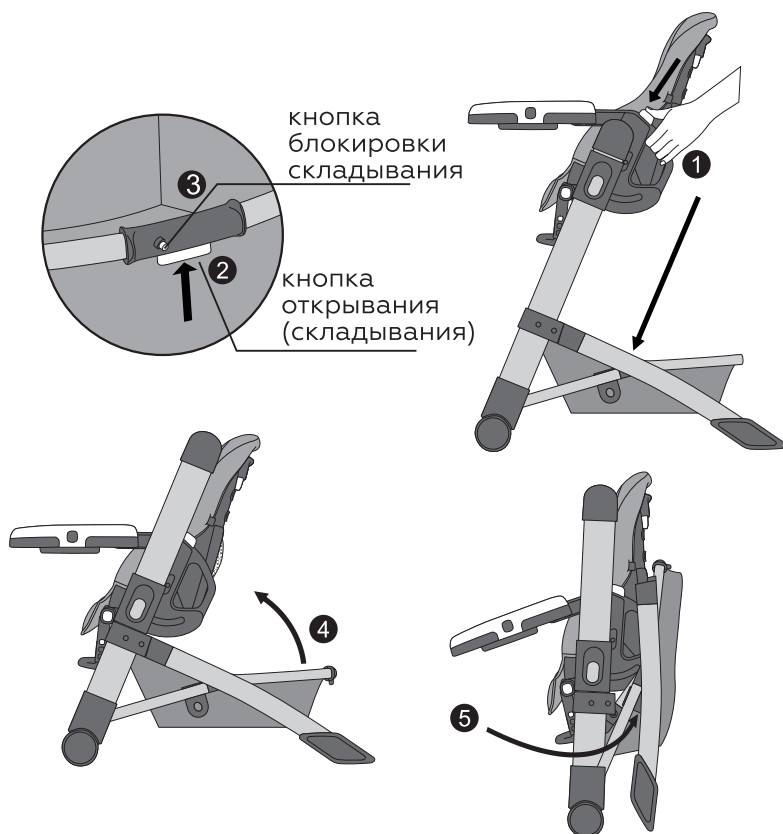
После регулировки высоты сиденья убедитесь, что сиденье зафиксировано в одном из шести положений перед использованием стульчика для кормления.

1. Увеличение высоты сиденья

Удерживая ручки пальцами с обеих сторон, нажмите обе кнопки регулировки высоты одновременно, большими пальцами, придерживайте и потяните вверх **1**, пока не будет установлена желаемая высота, затем отпустите кнопки, показанные на рисунке 4.

Убедитесь, что сиденье заблокировано в одном из шести положений.

2. Уменьшение высоты сиденья

Удерживая ручки пальцами с обеих сторон, нажмите обе кнопки регулировки высоты одновременно, большими пальцами удерживайте ручки **2** до тех пор, пока не будет достигнута желаемая высота, затем отпустите кнопки, показанные на Рисунке 5. Убедитесь, что сиденье зафиксировано в одном из шести позиций.

Самая низкая позиция



Рисунок 4

Самая высокая позиция

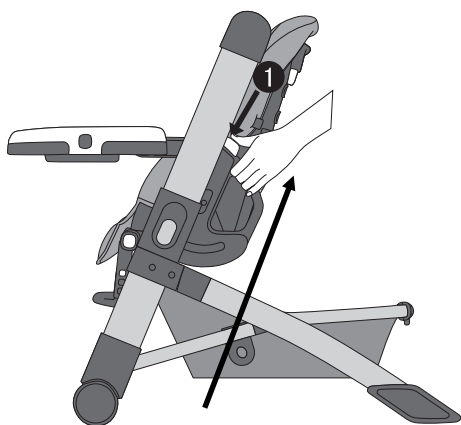

Рисунок 5

Сборка и установка столика

ВНИМАНИЕ: ЗАПРЕЩАЕТСЯ собирать столик с ребенком на сиденье. НЕ опирайтесь на поднос.

1. Установка столика

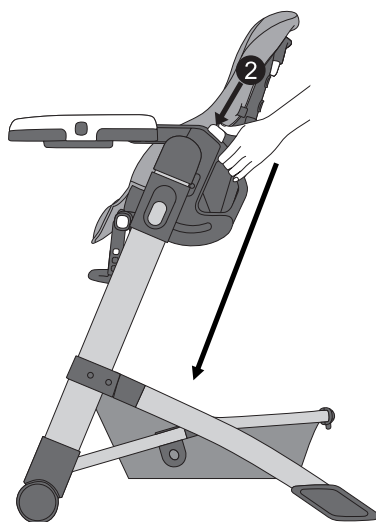
Потяните за ручку **1**, расположенную внизу столика на рис.6, затем вставьте трубки **2** от подноса в корпус детского стульчика **3**, совмещая обе стороны, показанные на рис. 6. Сдвиньте поднос к спинке стульчика для кормления. Убедитесь, что столик заблокирован в одном из двух положений.

2. Регулировка столика

Столик можно зафиксировать в двух положениях, потянув за ручку **1** и затем потянув его наружу или протолкнув его внутрь.

3. Снятие столика

Потяните за ручку **1**, расположенную под столиком на рис.6, затем потяните столик к себе до крайнего его положения. Нажмите обе боковые кнопки **2**, чтобы разблокировать фиксаторы столика, затем снимите трубки столика с корпуса стульчика **5**, как показано на рисунке 7.

4. Снятие подноса со столика.

Оттяните язычки вставок нижней части столика наружу **6**, а затем поднимите поднос столика вверх, пока пазы для вставок не отсоединятся от основного подноса. Чтобы поместить поднос обратно на основной столик, убедитесь, что на основном столике нет ничего, что могло бы помешать его прикреплению, совместите поднос со столиком и надавите вниз.



Рисунок 6



Рисунок 7

Регулировка спинки стула

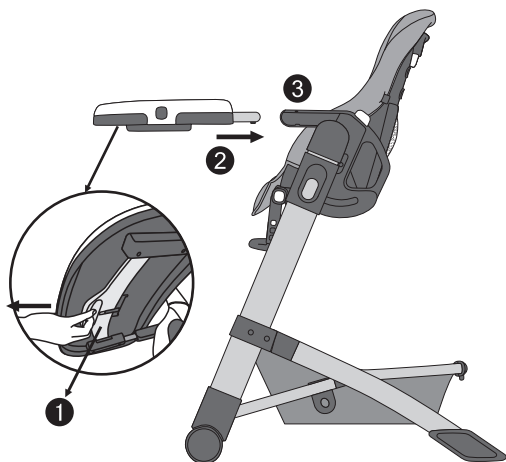
ЗАПРЕЩАЕТСЯ регулировать спинку сиденья, пока ребенок сидит на стульчике.

Вертикальное положение подходит для детей старше 6 месяцев и которые могут поддерживать вес своего тела.

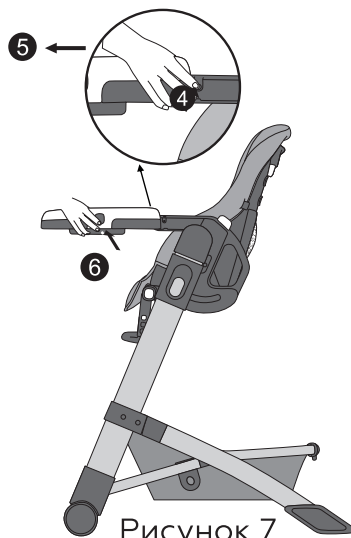
1. Регулировка спинки.

Сожмите ручку регулировки **1** на спинке стульчика сиденья, как показано на рис. 8. Опустите сиденье назад **2** или вперед **3** в одну из пяти позиций. Убедитесь, что сиденье заблокировано, прежде чем использовать детский стульчик.



Рисунок 8

Использование ремней безопасности

ПРЕДУПРЕЖДЕНИЕ: Предотвратите серьезные травмы от падения или выскальзывания. Ребенок всегда должен быть пристегнут ремнями безопасности. Никогда не оставляйте ребенка без присмотра в стульчике для кормления. Сами по себе столешница и ограничитель не гарантируют полную безопасность вашего ребенка. Всегда используйте ремни безопасности.

Стульчик для кормления имеет два положения регулировки высоты **1**, показанных на рисунке 9.

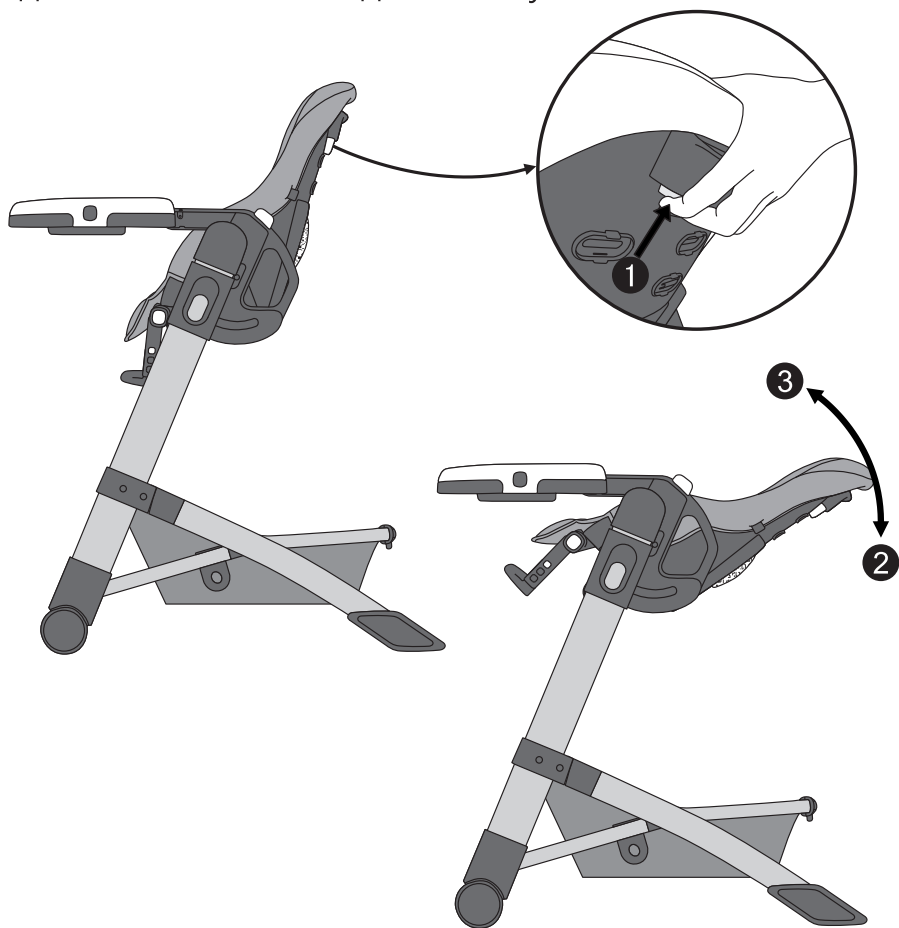
1. Закрепление ремня безопасности

Установка пряжки ремня безопасности: застегните пряжку на верхней стороне ремня безопасности с помощью вставки, а затем вставьте комбинированную вставку в центральную пряжку. Прodelайте то же самое с другой стороной (как показано на рисунке **2** / **3**)

2. Разблокировка ремня безопасности.

Чтобы расстегнуть пряжку ремня безопасности, просто нажмите центральную пряжку **5**.

3. Регулировка ремня

Регулировка ремня безопасности: потяните один конец ремня безопасности и сдвиньте пряжку вверх или вниз, чтобы отрегулировать длину ремня **4**.

Установка пряжки



Рисунок 9

Регулировка ремня

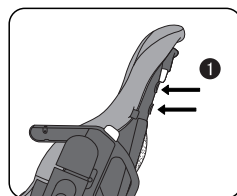
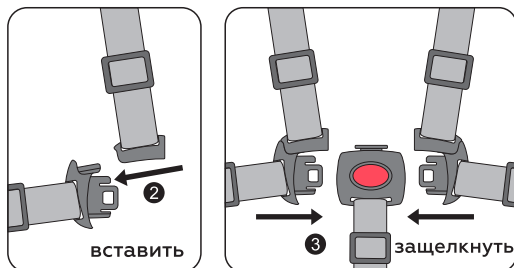

Рисунок 10

Инструкция по использованию

Установка подножки

1. Регулировка поворота подножки.

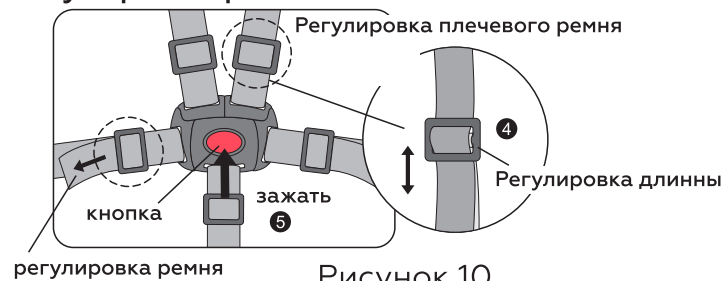
Одновременно нажмите большие кнопки **1** с обеих сторон подножки под разными углами. Подставка для ног имеет три положения, которые необходимо отрегулировать, как показано на рисунке 11..

2. Регулировка длины подножки.

Одновременно нажмите маленькие кнопки **2** с обеих сторон подножки и поставьте длину в желаемое положение. Подставка для ног имеет три положения, их можно отрегулировать, как показано на рисунке 12.



Рисунок 11



Рисунок 12

Другое

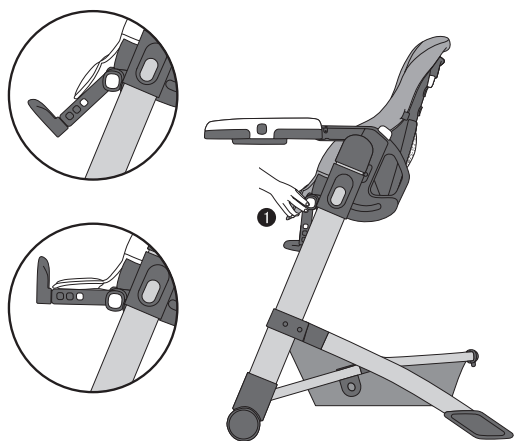
1. Обслуживание

Перед использованием всегда проверяйте, нет ли изношенных деталей, рваной ткани или строчек. При необходимости замените или отремонтируйте детали. Используйте только запасные части Carrello.

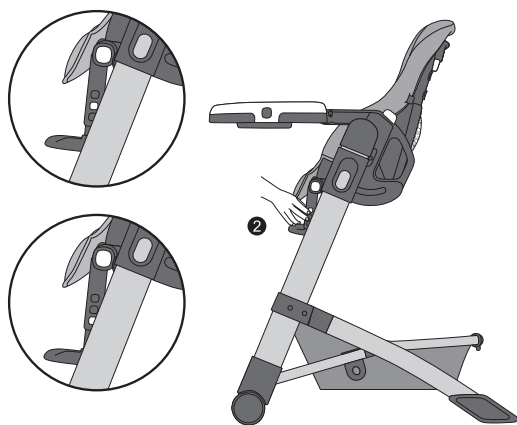
2. Очистка

Используйте только хозяйственное мыло и теплую воду для чистки поверхности стульчика, включая обшивку. Всегда сушите пластиковые и металлические детали.

НЕ используйте отбеливатель или моющее средство.

НЕ гладить.

ЗАПРЕЩАЕТСЯ сушить в стиральной машине.

НЕ подвергать химической чистке.

3. Гарантия.

На этот продукт дается гарантия на отсутствие брака в материалах или изготовлении в течение полугода с даты покупки. Для проведения ремонта изделия требуется подтверждение покупки.

Недотримання всіх попереджень та інструкцій може призвести до серйозних травм. Безпека вашої дитини дуже важлива для нас, тому, будь ласка, дотримуйтесь інструкцій в керівництві при використанні цього виробу. Зберігайте цей посібник користувача для використання в майбутньому.

- Завжди перевіряйте правильність установки всіх компонентів і регулювання перед використанням. Щоб уникнути небезпеки задусення, зніміть всі пластикові ковпачки перед використанням стільчика для годування.
 - НІКОЛИ не залишайте дитину без нагляду. Завжди тримайте дитину в полі зору, коли вона знаходиться в стільчику для годування.
 - Уникайте серйозних травм в результаті падіння або вислизання.
 - ЗАВЖДИ закріплюйте дитину в утримуючій системі за допомогою ременя безпеки.
 - НЕ регулюйте висоту і не нахиляйте стільчик для годування, коли ваша дитина в ньому.
 - ЗАБОРОНЯЄТЬСЯ присувати столик впритул до дитини. Столик не призначений для утримування дитини на стільчику для годування.
 - ЗАВЖДИ ставте дитячий стільчик на горизонтальну стійку поверхню.
 - НІКОЛИ не ставте дитячий стільчик поруч зі сходами або сходинками. Не пересувайте стілець з дитиною в ньому.
 - ЗАБОРОНЯЄТЬСЯ залишати стільчик для годування біля стін, штор або вікон, де дитина може заплутатися, або де дитина може упиратися ногами таким чином, щоб відштовхуватися в стільці.
 - ЗАБОРОНЯЄТЬСЯ розміщувати важкі сумки, пакети або інші предмети на стільчик. Вони можуть пошкодити столик або перекинути стільчик.
 - НЕ використовуйте дитячий стільчик, якщо будь-яка його частина зламана, розірвана або відсутня.
 - НЕ використовуйте цей стільчик більш ніж для однієї дитини одночасно і НЕ залишайте інших дітей без нагляду поруч з дитячим стільчиком.
 - Рекомендується використовувати стільчик в вертикальному положенні тільки дітям, здатним сидіти прямо без сторонньої допомоги.
 - Щоб уникнути ризику загоряння, ніколи не залишайте стільчик для годування поруч з джерелами високої температури, таких, як відкритий вогонь, електричні обігрівачі, газ, печі. Якщо стілець знаходиться під прямими сонячними променями, почекайте, поки він охолоне перед тим, як посадити в нього дитину.
 - НЕ залишайте стільчик для годування під прямими сонячними променями, так як сонце може викликати вигорання кольору матеріалу.
 - Цей стільчик рекомендується для дітей до 3 років або для дітей вагою менше 18 кг.
 - НЕ притуляйте складений стільчик до стіни.
- Щоб запобігти травмуванню, тримайте дітей подалі від стільчика для годування при його розкладанні і складанні.

Складові

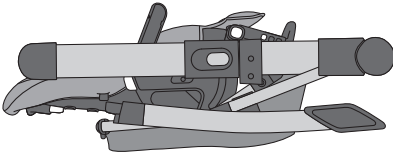
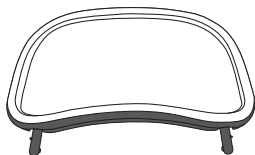
Деталь	Назва	Кількість	Зображення
A	Стільчик	1pc	
C	Стільниця	1pc	

Складові стільчика

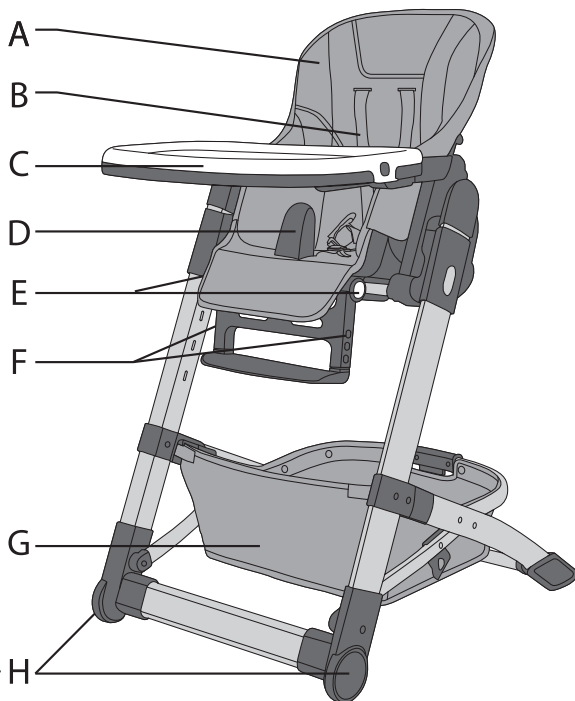

A. PU чохол

B. П'ятиточкова система ременів безпеки

C. Столик

D. Обмежувач

E. Кнопка регулювання повороту підніжки

F. Кнопка регулювання висоти підніжки

G. Кошик для зберігання

H. Великі передні колеса

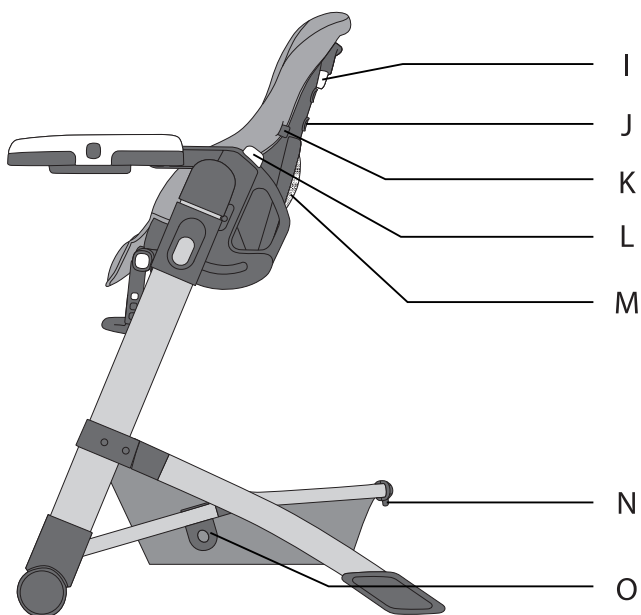

- I. Кнопка регулювання спинки
- J. Роз'єми для системи ременів безпеки
- K. Утримувач чохла
- L. Кнопка регулювання висоти (2)
- M. Додаткова кишеня для зберігання
- N. Кнопка для розблокування і блокування
- O. Замок складання

Розпакування стільця

1. Розпакуйте весь вміст коробки і переконайтеся, що всі деталі присутні перед початком збирання. Див. СПИСОК ДЕТАЛЕЙ (стор. 4). Після того, як ви переконалися, що всі деталі присутні, викиньте пакувальні матеріали.

УВАГА: переконайтеся, що діти знаходяться на безпечній відстані, поки ви розкладаєте стілець для годування.

2. Щоб відкрити дитячий стільчик, натисніть кнопку розблокування і блокування **1**, показану на малюнку 1.

3. Потім потягніть задні ніжки **2** до тих пір, поки допоки не почуєте клацання в положенні, показаному на малюнку 2. Переконайтеся, що стільчик для годування зафіксований у відкритому і заблокованому положенні перед його використанням.

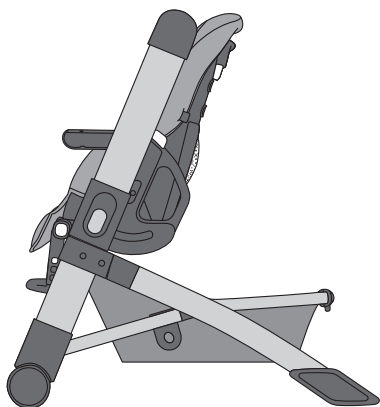
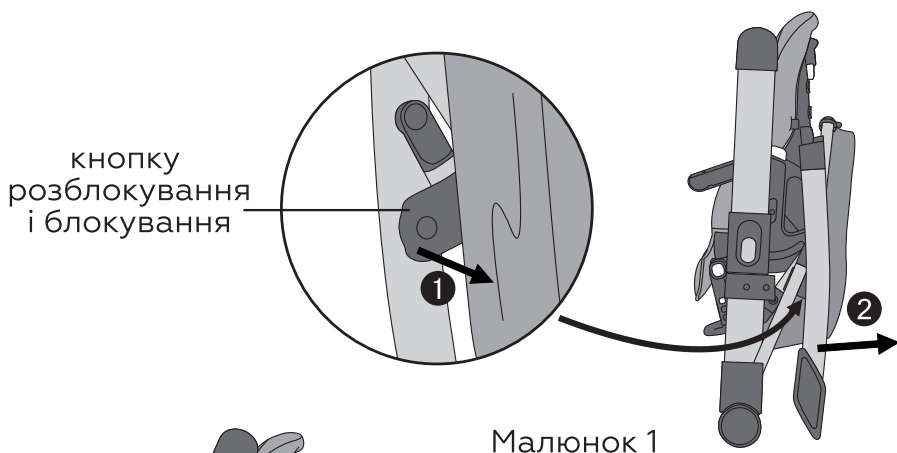

Розкладання стільця

УВАГА: переконайтеся, що діти знаходяться на безпечній відстані, поки ви складаєте стілець.

1. Утримуючи ручки пальцями по обидва боки, одночасно натисніть обидві кнопки регулювання висоти, великими пальцями утримуйте ручки **1**, опускаючи сидіння до мінімальної висоти, потім відпустіть кнопки як показано на малюнку 3.

2. Знайдіть на стільчику кнопку відкривання /складання **2** і кнопку блокування /складання **3** ззаду над кошиком для зберігання на стільчику. Натисніть кнопку відкривання і складання, потім одночасно натисніть кнопку блокування. Потім підніміть кошик **4**, поки фіксатор складання **5** не зафіксується.

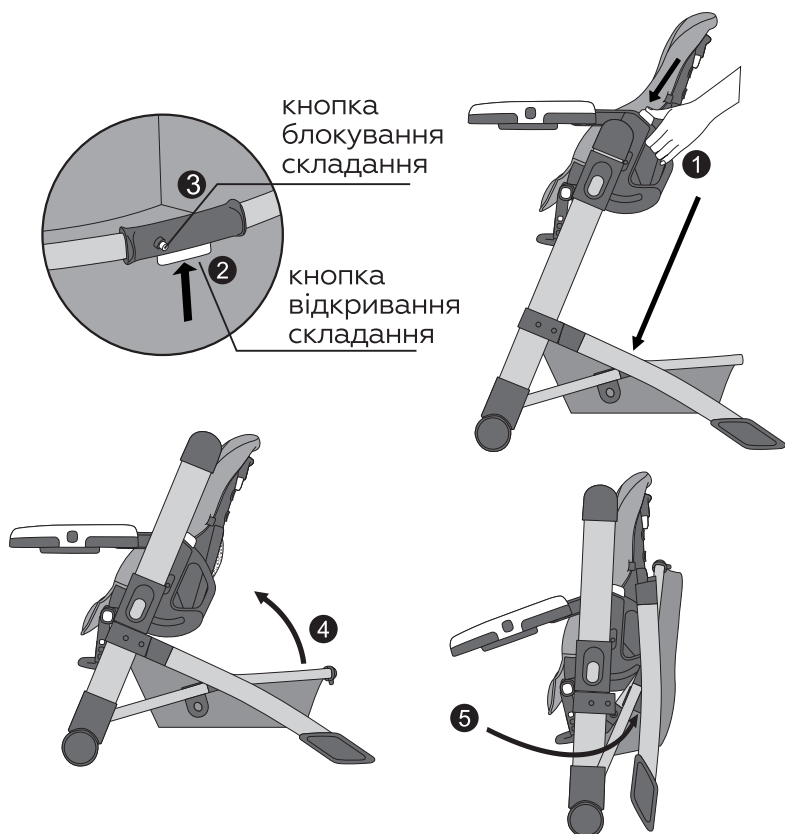

Малюнок 3

Налаштування висоти сидіння

Попередження: НІКОЛИ не регулюйте висоту сидіння, коли на стільчику сидить дитина.

Після регулювання висоти сидіння переконайтеся, що сидіння зафіксовано в одному з шести положень перед використанням стільчика для годування.

1. Збільшення висоти сидіння

Утримуючи ручки пальцями по обидва боки, одночасно натисніть обидві кнопки регулювання висоти, великими пальцями, притримуйте і потягніть вгору ❶, поки не буде встановлена бажана висота, потім відпустіть кнопки, показані на малюнку 4.

Переконайтеся, що сидіння заблоковано в одному з шести положень.

2. Зменшення висоти сидіння

Утримуючи ручки пальцями по обидва боки, одночасно натисніть обидві кнопки регулювання висоти, великими пальцями утримуйте ручки ❷ до тих пір, поки не буде досягнута бажана висота, потім відпустіть кнопки, показані на малюнку 5. Переконайтеся, що сидіння зафіксовано в одному з шести позицій.

Найнижча позиція

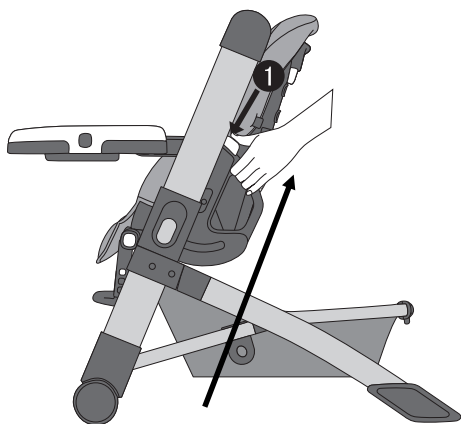

Малюнок 4

Найвища позиція

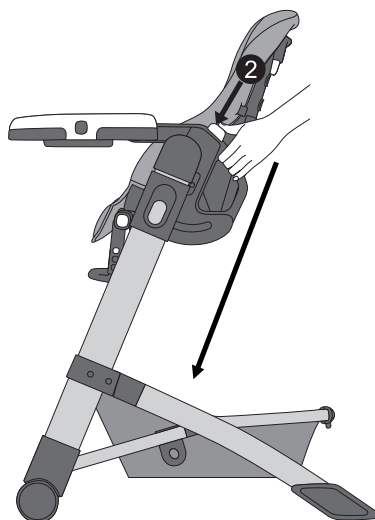

Малюнок 5

Складання та встановлення столика

УВАГА: ЗАБОРОНЯЄТЬСЯ збирати столик з дитиною на сидінні. НЕ спирайтеся на столик

1. Установка столика

Потягніть за ручку **1**, розташовану знизу столика на малюнку.б, потім вставте зібрані трубки **2** від столика в корпус дитячого стільчика **3**, поєднуючи обидві сторони, показані на малюнку б. Простовхніть столик до спинки стільчика для годування. Переконайтеся, що стіл заблокований в одному з двох положень.

2. Регулювання столика

Столик можна відрегулювати в двох положеннях, потягнувши за ручку **1** і потім потягнувши лоток назовні або штовхнувши його всередину.

3. Зняття столика

Потягніть за ручку **1**, розташовану знизу столика на мал.б, потім потягніть лоток назовні в крайнє положення. Натисніть обидві бічні кнопки **4**, щоб розблокувати фіксатори столика, потім зніміть трубки столика з корпусу стільчика **5**, як показано на малюнку 7.

4. Зняття підносу зі столика.

Відтягніть язички нижньої частини столика назовні **6**, а потім підніміть вставку столика вгору, поки пази для вставок не від'єднаються від основного столика. Щоб помістити піднос назад на основний столик, переконайтеся, що на основному столику немає нічого, що могло б перешкодити його прикріплення, вирівняйте піднос зі столиком і натисніть вниз.

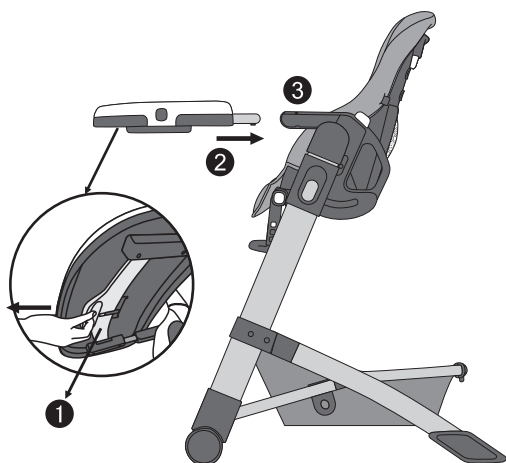

Малюнок б

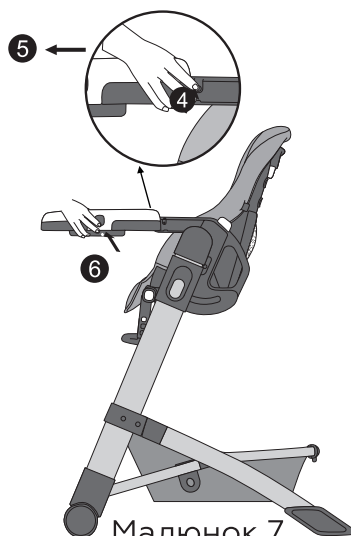

Малюнок 7

Регулювання спинки сидіння

Увага! ЗАБОРОНЯЄТЬСЯ регулювати спинку сидіння, поки дитина сидить на стільчику.

Вертикальне положення підходить для дітей які старше 6 місяців і можуть підтримувати вагу свого тіла.

1. Регулювання спинки.

Стисніть ручку **1** регулювання спинки на спинці стільчика як показано на малюнку 8. Поверніть сидіння назад **2** або вперед **3** в одну з п'яти позицій. Переконайтеся, що сидіння заблоковано, перш ніж використовувати дитячий стільчик.

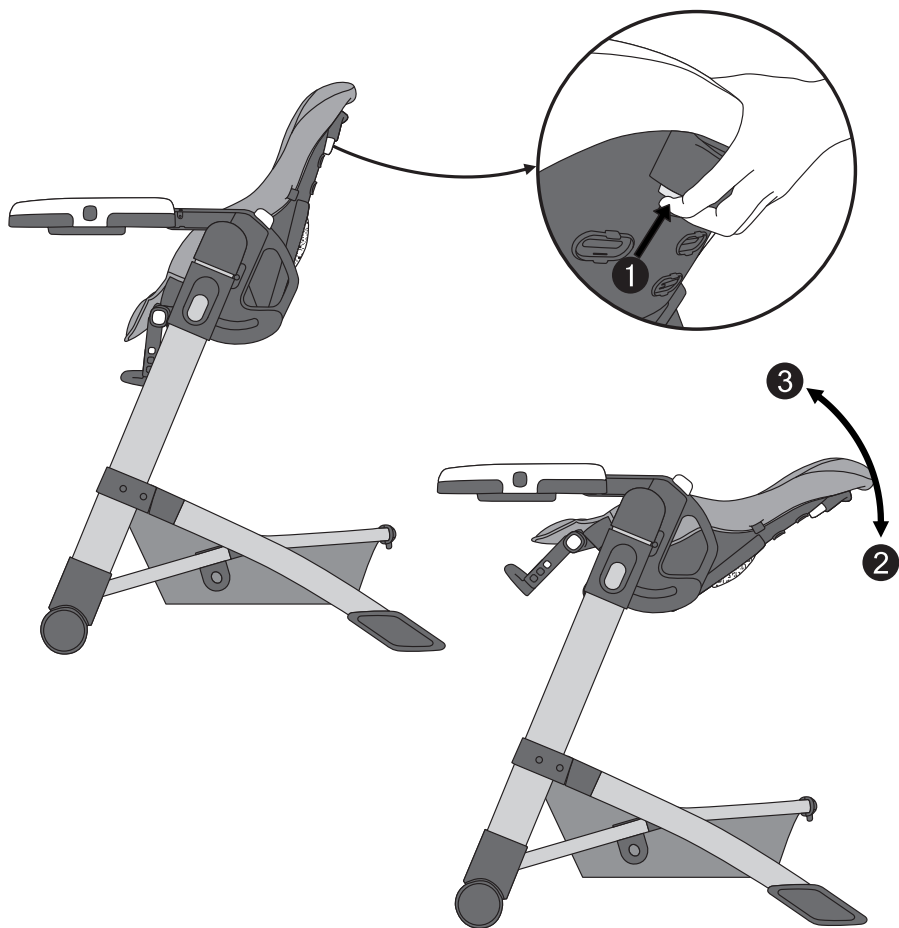

Малюнок 8

Регулювання ременів безпеки

ПОПЕРЕДЖЕННЯ: Запобігайте серйозних травм від падіння або вислизання. Дитина завжди повинна бути пристібнута ременями безпеки. Ніколи не залишайте дитину без нагляду в стільчику для годування. Самі по собі стільниця і обмежувач не гарантують повну безпеку вашій дитині. Завжди використовуйте ремені безпеки.

Стільчик для годування має два положення ❶ регулювання висоти, показаних на малюнку 9.

1. Закріплення ременя безпеки

Установка пряжки ременя безпеки: застібніть пряжку на верхній стороні ременя безпеки за допомогою вставки, а потім вставте комбіновану вставку в центральну пряжку. Виконайте те ж саме з іншою стороною (як показано на малюнку ❷ ❸)

2. Правильне зняття ременя безпеки.

Щоб розстібнути пряжку ременя безпеки, просто натисніть центральну пряжку ❹.

3. Регулювання ременя

Регулювання ременя безпеки: потягніть один кінець ременя безпеки і витягніть пряжку вгору або вниз, щоб відрегулювати довжину ременя ❺.

Установка пряжки

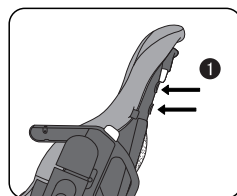
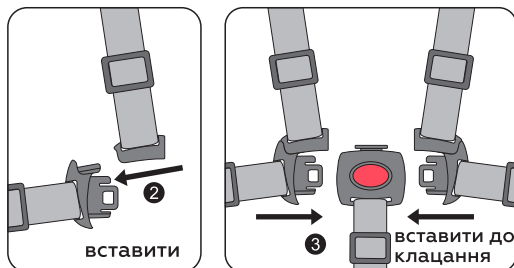

Малюнок 9

Регулювання ременя

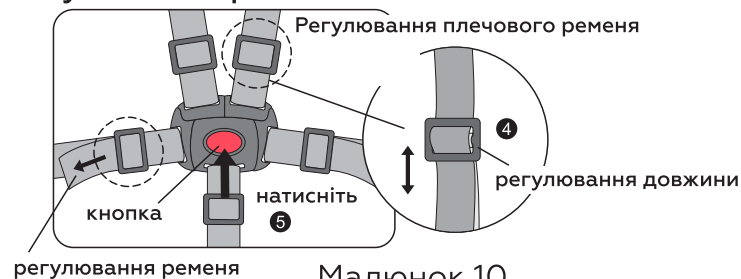

Малюнок 10

Інструкція з використання

Регулювання підніжки

1. Регулювання повороту підніжки.

Одночасно натисніть великі кнопки ❶ з обох сторін для встановлення підніжки під різним кутом. Підставка для ніг має три положення, які необхідно відрегулювати, як показано на малюнку 11.

2. Регулювання довжини підніжки.

Одночасно натисніть маленькі кнопки ❷ з обох сторін підніжки і виставте її довжину в бажане положення. Підставка для ніг має три положення, їх можна відрегулювати, як показано на малюнку 12.

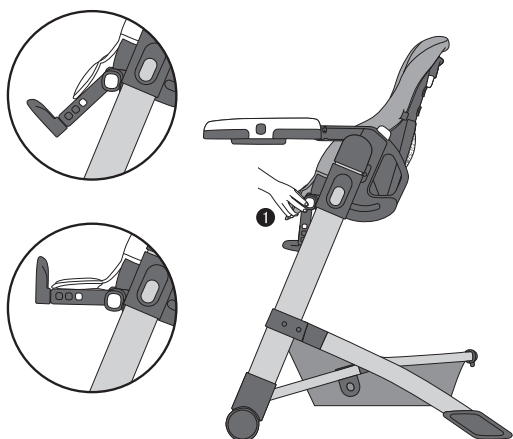

Малюнок 11

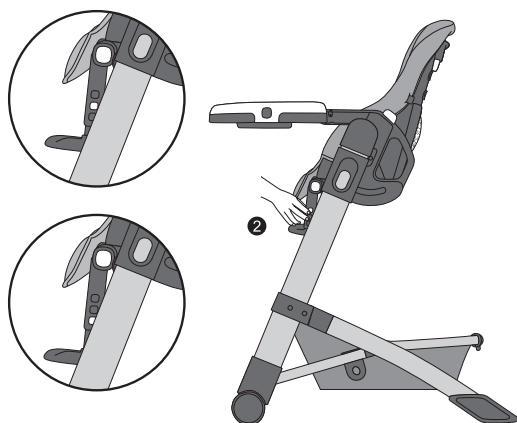

Малюнок 12

Інше

1. Обслуговування

Перед використанням завжди перевіряйте, чи немає зношених деталей, рваної тканини або швів. При необхідності замініть або відремонтуйте деталі. Використовуйте тільки запасні частини Carrello.

2. Очищення

Використовуйте тільки господарське мило і теплу воду для чищення покриття стільчика, включаючи обшивку. Завжди сушіть пластикові та металеві деталі.

НЕ використовувати відбілювач або миючий засіб.

НЕ прасувати.

ЗАБОРОНЯЄТЬСЯ сушити в пральній машині

НЕ піддавати хімічній чистці.

3. Гарантія.

На цей продукт дається гарантія на відсутність браку в матеріалах або виготовленні протягом півроку з дати придбання. Для ремонту необхідне підтвердження покупки.

**place for information sticker with barcode
per each color**