

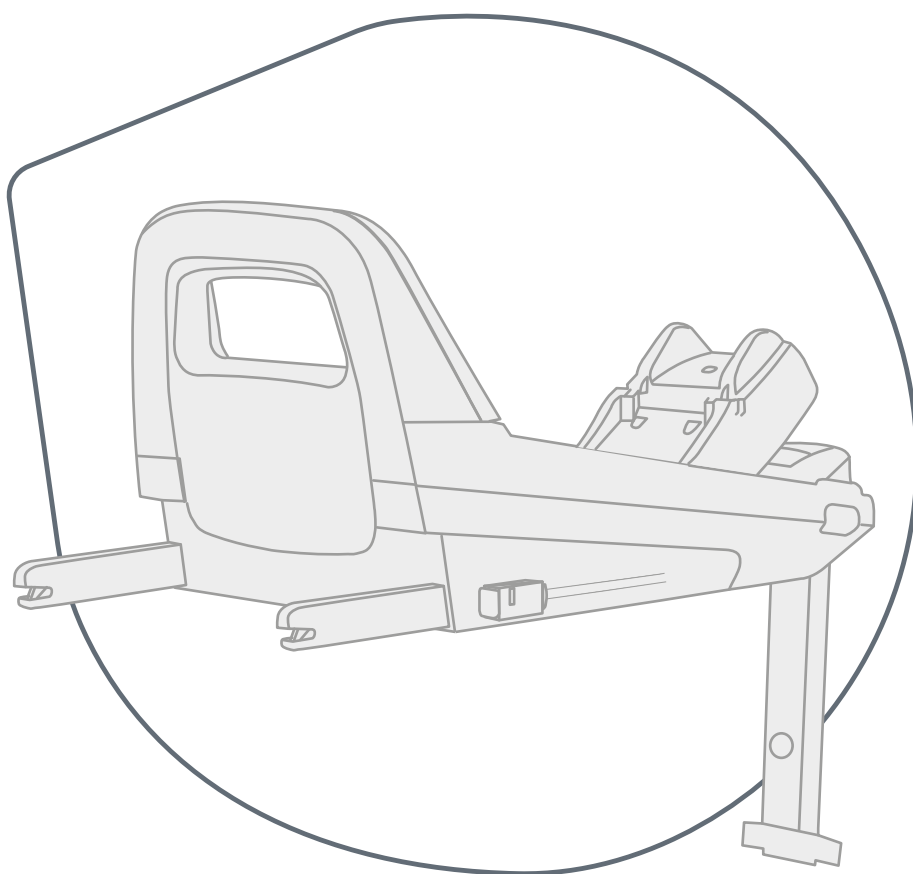

VARIO BASE 5Z

INSTRUKCJA UŻYTKOWANIA



PL

Treść

1	Objaśnienie symboli.....	3
2	Bezpieczeństwo.....	4
2.1	Instrukcja użytkowania.....	4
2.2	Cel zastosowania.....	4
2.3	Nieprawidłowe zastosowanie.....	4
2.4	Instrukcje bezpieczeństwa.....	5
3	Ustawienia.....	6
3.1	Regulacja kąta siedzenia.....	6
3.2	Zmiana kierunku jazdy.....	6
4	Stosowanie w pojeździe.....	8
4.1	Zabezpieczenie stacji bazowej.....	8
4.2	Zabezpieczenie modułu fotelika na stacji bazowej.....	10
4.3	Funkcja wsiadania i wysiadania.....	11
4.4	Kontrola przed każdą jazdą.....	11
4.5	Odlączenie modułu fotelika od stacji bazowej	12
4.6	Odlączenie stacji bazowej.....	12
5	Czyszczenie i utrzymanie.....	13
5.1	Czyszczenie części z tworzywa sztucznego...	13
5.2	Wymiana baterii.....	13
5.3	Rozwiązywanie problemów.....	13
6	Przechowywanie i utylizacja.....	14
6.1	Przechowywanie.....	14
6.2	Utylizacja.....	14
7	Kontakt.....	15

1 Objąsnienie symboli

Wskazówki ostrzegawcze

W niniejszej instrukcji użytkowania są stosowane wskazówki ostrzegawcze, aby poinformować o potencjalnych niebezpiecznych sytuacjach. Wskazówki ostrzegawcze zawierają informacje dotyczące poniższych kwestii:

- stopień niebezpieczeństwa,
- rodzaj i źródło niebezpieczeństwa,
- skutki nieprzestrzegania,
- działania zapobiegające niebezpieczeństwu.

Wskazówki ostrzegawcze są przedstawione w poniższy sposób:

OSTRZEŻENIE

rodzaj i źródło niebezpieczeństwa

skutki nieprzestrzegania

- ▶ działania zapobiegające niebezpieczeństwu

stopień niebezpieczeństwa	znaczenie
NIEBEZPIECZEŃSTWO	Oznacza niebezpieczne sytuacje, które, jeśli nie uda się ich uniknąć, powoduje poważne obrażenia ciała lub śmierć.
OSTRZEŻENIE	Wskazuje niebezpieczną sytuację, która, jeśli nie uda się jej uniknąć, może spowodować poważne obrażenia ciała lub śmierć.
PRZESTROGA	Wskazuje niebezpieczną sytuację, która, jeśli nie uda się jej uniknąć, może spowodować lekkie do średnich obrażenia ciała.
WSKAZÓWKA	Wskazuje procesy, które mogą powodować szkody rzeczowe.

Znaki i symbole

-  Wskazuje ważne informacje.

Pojedyncza czynność

- ▶ ...

Czynność

1. Nakazuje działanie.
2. Zdefiniowana kolejność czynności.
3. ...

Skutek czynności

- ✓ Poniżej znajduje się skutek kolejności czynności.

2 Bezpieczeństwo

2.1 Instrukcja użytkowania

Niniejsza instrukcja użytkowania stanowi integralną część produktu i przyczynia się do jego bezpiecznego użytkowania. Nieprzestrzeganie instrukcji może spowodować poważne obrażenia ze śmiercią włącznie. W razie wątpliwości nie używać produktu i natychmiast skontaktować się ze specjalistycznym sprzedawcą.

- ▶ Przeczytać instrukcję użytkowania.

2.2 Cel zastosowania

Ten produkt jest zaprojektowany, sprawdzony i dopuszczony do użytku zgodnie z wymogami UN R129/03. Ten produkt to stacja bazowa przeznaczona do mocowania kompatybilnego fotelika nosidła lub kompatybilnego modułu fotelika w pojeździe.

⚠ OSTRZEŻENIE

Niebezpieczeństwo obrażeń z powodu braku kompatybilności

Używanie tej stacji bazowej z niekompatybilnym produktem może spowodować poważne obrażenia ciała lub śmierć.

- Używać tej stacji bazowej z kompatybilnym produktem.
- Przed użyciem sprawdzić, czy produkt jest kompatybilny ze stacją bazową. Informacje te można znaleźć na etykiecie dopuszczenia produktu. Etykieta dopuszczenia jest zwykle zamocowana na spodzie produktu. Jeśli nazwa stacji bazowej jest wskazana na etykiecie dopuszczenia produktu, produkt jest kompatybilny ze stacją bazową. Poniższa ilustracja przedstawia przykład etykiety dopuszczenia.

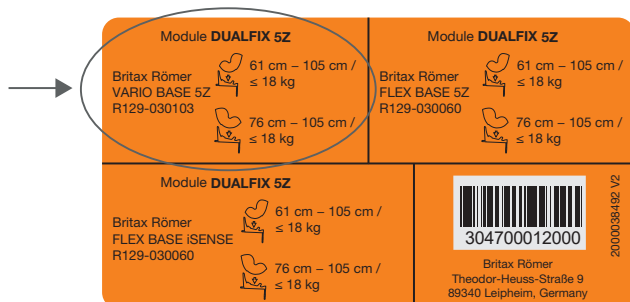

2.3 Nieprawidłowe zastosowanie

⚠ OSTRZEŻENIE

Niebezpieczeństwo obrażeń wskutek modyfikacji

Zezwolenie traci ważność z chwilą dokonywania jakichkolwiek modyfikacji produktu.

- ▶ **Nie** modyfikować produktu, jego komponentów i akcesoriów.
- ▶ W razie modyfikacji produktu **nie** wolno go używać.
- ▶ Naklejki na produkcie są ważną częścią produktu. **Nie** usuwać naklejek.

- ▶ Nie używać produktu do zabawy.
- ▶ Nie używać produktu do siadania na nim poza pojazdem.
- ▶ Wykorzystywać nośne punkty mocowania do zabezpieczenia fotelika dziecięcego, które opisano w tej instrukcji użytkowania i oznaczono na produkcie.
- ▶ Nie zabezpieczać produktu za pomocą 2-punktowego pasa bezpieczeństwa ani za pomocą 3-punktowego pasa bezpieczeństwa.
- ▶ Upewnić się, że produkt nie jest zakleszczony między twardymi przedmiotami (drzwi samochodowe, szyny siedzeń itp.).
- ▶ Trzymać produkt z dala od wilgoci, mokrych obszarów, płynów, pyłu i mgły solnej.
- ▶ Nie kłaść żadnych ciężkich przedmiotów na produkt.
- ▶ Nigdy nie smarować ani nie oliwić części produktu.
- ▶ Wrażliwe pokrowce na siedzenia samochodowe mogą zostać uszkodzone. Stosować podkładkę do fotelika dziecięcego Britax Römer. Jest ona dostępna oddzielnie.

2.4 Instrukcje bezpieczeństwa

⚠ OSTRZEŻENIE

Niebezpieczeństwo obrażeń spowodowanych uszkodzonym produktem

Podczas wypadku może dojść do uszkodzenia produktu, które może nie być bezpośrednio zauważalne. Kolejny wypadek może spowodować poważne obrażenia.

- ▶ Nigdy nie używać uszkodzonego produktu.
- ▶ W razie wypadku wymienić produkt.
- ▶ Zlecić kontrolę uszkodzonego produktu firmie Britax Römer (także jeżeli spadł na ziemię).
- ▶ Sprawdzać wszystkie ważne części regularnie kątem uszkodzeń.
- ▶ Upewnić się, że wszystkie elementy mechaniczne są sprawne.

⚠ OSTRZEŻENIE

Niebezpieczeństwo oparzeń spowodowane gorącymi elementami

Elementy produktu mogą nagrzewać się pod wpływem promieniowania słonecznego. Skóra dziecka jest bardzo delikatna i może ulec poparzeniu.

- ▶ Chronić produkt przed intensywnym bezpośrednim działaniem promieni słonecznych, gdy nie jest używany.

⚠ OSTRZEŻENIE

Zagrożenie dla życia z powodu narażenia na ciepło lub zimno

Jeśli dzieci są narażone na długotrwałe oddziaływanie wysokich lub niskich temperatur, istnieje ryzyko obrażeń, a nawet śmierci.

- ▶ Nigdy nie zostawiać dzieci bez opieki w pojeździe.

⚠ OSTRZEŻENIE

Niebezpieczeństwo obrażeń przy wsiadaniu i wysiadaniu

Przebywanie poza pojazdem na poboczu może być niebezpieczne.

- ▶ Produkt należy zabezpieczać i wyjmować od strony od chodnika.
- ▶ Dziecko należy zabezpieczać i wyjmować od strony od chodnika.

⚠ OSTRZEŻENIE

Niebezpieczeństwo obrażeń wskutek niezabezpieczonych przedmiotów

W razie gwałtownego hamowania lub wypadku niezabezpieczone przedmioty lub osoby mogą być źródłem obrażeń innych pasażerów.

- ▶ Zabezpieczyć produkt w sposób opisany w instrukcji użytkowania.
- ▶ Ustawić stabilnie oparcia siedzenia pojazdu (należy np. zaryglować składane tylne siedzenie).
- ▶ Zabezpieczyć lub usunąć w pojeździe wszystkie przedmioty ciężkie lub z ostrymi krawędziami.
- ▶ Upewnić się, że wszystkie osoby znajdujące się w pojeździe mają zapięte pasy bezpieczeństwa.
- ▶ Upewnić się, że produkt jest zawsze zabezpieczony w pojeździe, nawet jeżeli nie jest transportowane żadne dziecko.
- ▶ Upewnić się, że w przestrzeni na stopy nie ma żadnych ciał obcych.

3 Ustawienia

3.1 Regulacja kąta siedzenia

❗ Dzięki tej stacji bazowej można ustawić moduł fotelika pod różnymi kątami nachylenia.

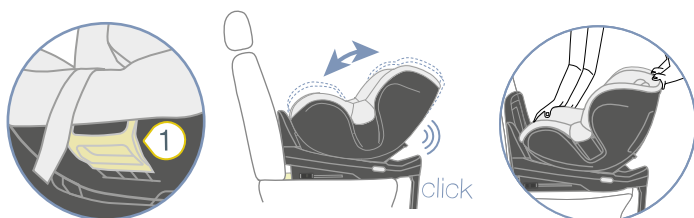
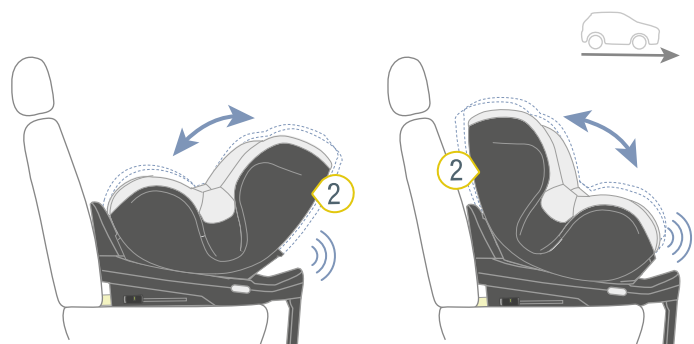

❶ Uchwyt regulacyjny ❷ Kołyska fotelika

1. Pociągnąć uchwyt regulacyjny 1 do przodu i przesunąć kołyskę fotelika 2 do żądanej pozycji.
✓ Kołyska fotelika 2 zatrząskuje się z odgłosem „kliknięcia”.
2. Aby sprawdzić zatrzaśnięcie, należy pociągnąć kołyskę fotelika 2.

3.2 Zmiana kierunku jazdy

⚠ OSTRZEŻENIE

Niebezpieczeństwo odniesienia obrażeń spowodowanych przednią poduszką powietrzną

Poduszki powietrzne są przeznaczone do przytrzymywania osób dorosłych. Używanie przedniej poduszki powietrznej z kołyską fotelika skierowaną do tyłu może prowadzić do ciężkich lub śmiertelnych obrażeń ciała.

- ▶ Dezaktywować przednią poduszkę powietrzną.
- ▶ **Nigdy** nie wolno używać kołyski fotelika skierowanej do tyłu przy aktywnej przedniej poduszce powietrznej.
- ▶ Należy przy tym przestrzegać i stosować się do instrukcji zawartych w podręczniku pojazdu.

⚠ OSTRZEŻENIE

Niebezpieczeństwo odniesienia obrażeń wskutek nieprawidłowego wyrównania

Wyrównanie modułu fotelika ma decydujące znaczenie dla ochrony dziecka. Nieprawidłowe używanie może spowodować poważne obrażenia ciała ze śmiercią włącznie już podczas hamowania.

- ▶ **Nigdy** nie używać fotelika nosidełko skierowanego przodem do kierunku jazdy.
- ▶ **Nie** używać modułu fotelika skierowanego do przodu, jeśli dziecko jest niższe niż 76 cm lub młodsze niż 15 miesięcy.
- ▶ Britax Römer zaleca używanie fotelika dziecięcego skierowanego do tyłu jak najdłużej.
- ▶ Przed każdą jazdą samochodem należy się upewnić, że moduł fotelika jest zatrzaśnięty.

❗ Ta stacja bazowa umożliwia zabezpieczenie modułu fotelika przeciwnie do kierunku jazdy lub zgodnie z kierunkiem jazdy. Przestrzegać zgodnego z przeznaczeniem zastosowania wybranego modułu fotelika.

❗ Aby użyć modułu fotelika w kierunku jazdy, należy zwolnić blokadę obrotów. Blokada obrotów znajduje się na spodzie stacji bazowej. Stacja bazowa jest dostarczana z blokadą obrotów, aby zapobiec niewłaściwemu użyciu z fotelikami nosidełkami.

Zwalnianie blokady obrotów

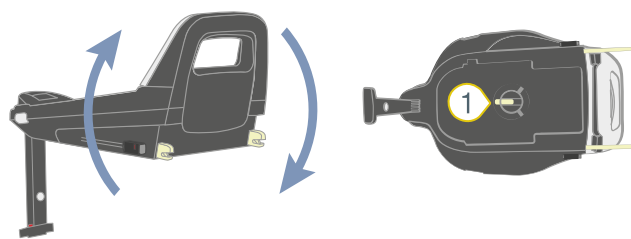

A < 15 M



B > 15 M



❶ Suwak

- ▶ Przesunąć suwak 1 na środek.
- ✓ Blokada obrotów zostaje zwolniona.

Obrót modułu fotelika

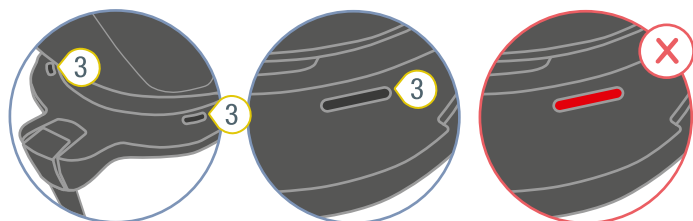
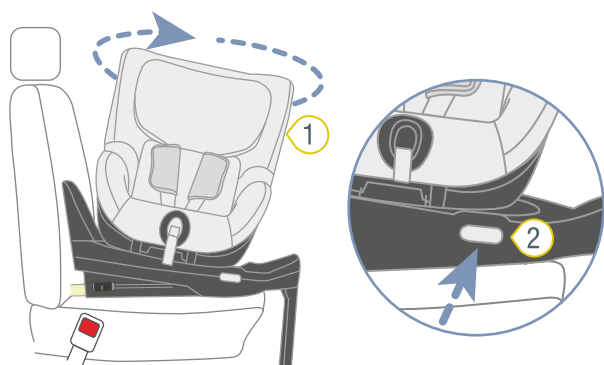

① Kołyska fotelika

③ Wskaźnik

② Przycisk obrotowy

1. Aby zmienić kierunek jazdy, należy nacisnąć przyciskobrotowy **2**.
2. Obrócić kołyskę fotelika **1** w wybranym kierunku.
 - ✓ Kołyska fotelika zatrzaskuje się w słyszalny sposób.
 - ✓ Czerwony wskaźnik przycisku obrotowego **3** nie jest widoczny.

▲ OSTRZEŻENIE Niebezpieczeństwo obrażeń wskutek niezabezpieczonej kołyski fotelika. Upewnić się, że kołyska fotelika jest całkowicie zatrzaśnięta, pociągając ją. Sprawdzić czerwony wskaźnik przycisku obrotowego. Nie może być on widoczny.

4 Stosowanie w pojeździe

4.1 Zabezpieczenie stacji bazowej

4.1.1 Wybór siedzenia

1. Wybrać odpowiednie siedzenie.

- Odpowiednie są siedzenia pojazdu z homologacją i-Size.

TIP W rzadkich przypadkach fotelik dziecięcy ma tylko ograniczoną możliwość ustawiania na siedzeniach pojazdu z homologacją i-Size.

- Odpowiednie są siedzenia pojazdu z zaczepem mocującym ISOFIX, które zostały przez nas sprawdzone i zatwierdzone. Można je znaleźć na naszej liście typów pod adresem <https://manuals.britax.com/product/P1039-1>.

TIP Alternatywnie można zeskanować kod QR znajdujący się na produkcie.

- Do użytku są dopuszczone tylko siedzenia pojazdu skierowane w kierunku jazdy.

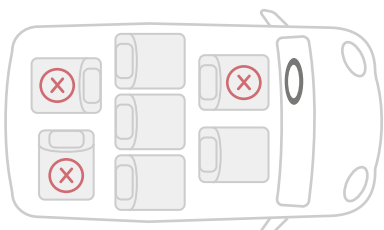

2. Należy przy tym przestrzegać i stosować się do pod ręcznika pojazdu.

i Zalecamy ustawienie siedzeń pojazdu w następujący sposób.

W przypadku stosowania na przednim siedzeniu:

- ▶ przesunąć przednie siedzenie możliwie daleko do tyłu.

W przypadku stosowania na tylnym siedzeniu:

- ▶ przesunąć tylne siedzenie możliwie daleko do tyłu.
- ▶ Przesunąć przednie siedzenie możliwie daleko do przodu.

4.1.2 Pozycjonowanie stacji bazowej

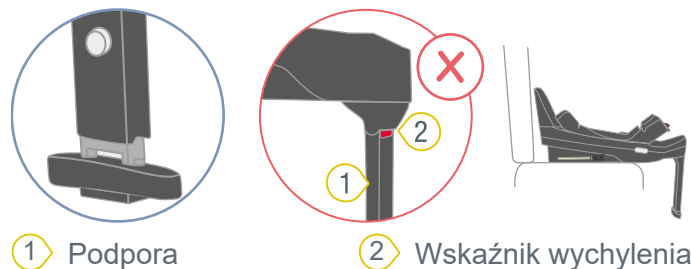
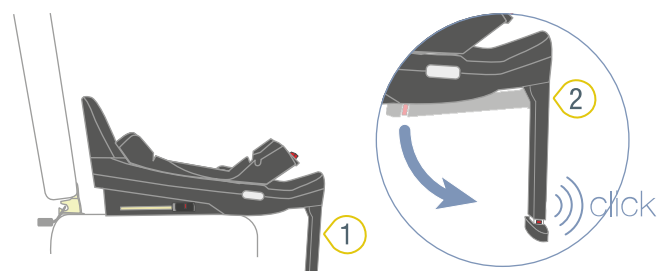

1 Podpora

2 Wskaźnik wychylenia

1. Całkowicie rozłożyć podporę 1 stacji bazowej.
✓ Podpora 1 zatrzaskuje się w słyszalny sposób.
✓ Czerwony wskaźnik wychylenia 2 nie jest już widoczny.
2. Ustawić stację bazową na wybranym siedzeniu pojazdu.

4.1.3 Mocowanie ISOFIX

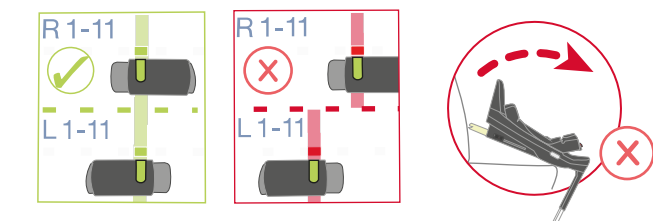
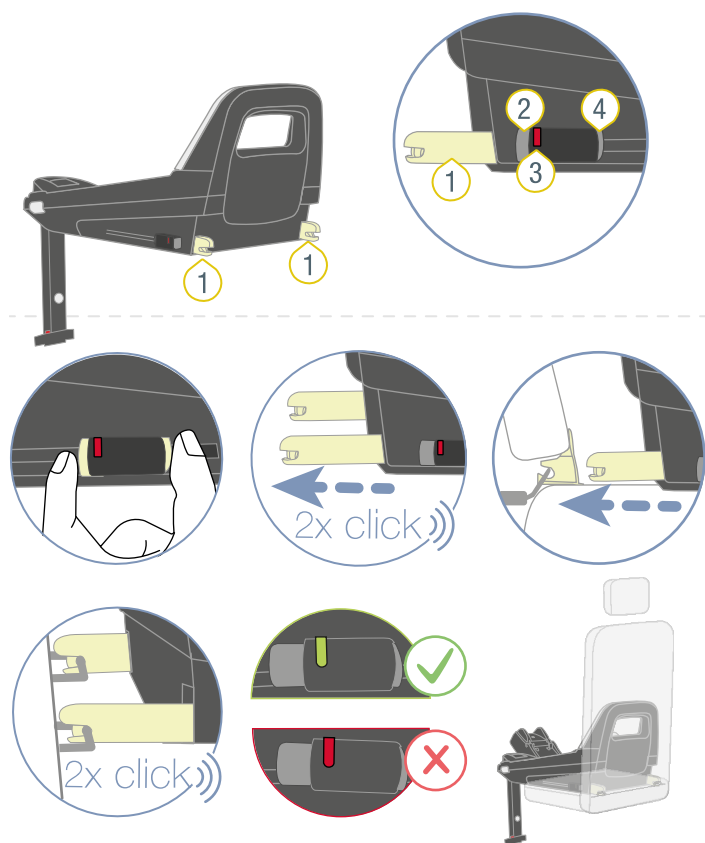

- ① Ramię zatraskowe ISOFIX
- ② Przycisk luzowania
- ③ Wskaźnik ISOFIX
- ④ Przycisk zabezpieczający

TIP Jeśli nie można przesunąć suwaka, należy zapoznać się z informacjami zawartymi w rozdziale "Rozwiązywanie problemów", strona 13.

1. Docisnąć przycisk zabezpieczający ④ i przycisk luzowania ② do siebie i maksymalnie wysunąć ramię zatraskowe ISOFIX ①.
- ✓ Ramię zatraskowe ISOFIX ① zatraskuje się w słyszalny sposób.
2. Wysunąć maksymalnie także drugie ramię zatraskowe ISOFIX ①.
- ✓ Drugie ramię zatraskowe ISOFIX ① zatraskuje się w słyszalny sposób.
- ✓ Oba ramiona zatraskowe ISOFIX ① są maksymalnie wysunięte.
3. Połączyć ramiona zatraskowe ISOFIX ① z zaczepami mocującymi ISOFIX siedzenia pojazdu.
- ✓ Ramiona zatraskowe ISOFIX ① zatraskują się w słyszalny sposób.

- ✓ Oba wskaźniki ISOFIX ③ mają kolor zielony.

⚠ OSTRZEŻENIE Niebezpieczeństwo obrażeń spowodowanych niezabezpieczonym fotelikiem dziecięcym. Upewnić się, że obydwa ramiona zatraskowe ISOFIX są całkowicie zatrzaśnięte. Oba wskaźniki ISOFIX muszą mieć kolor czarny.

4. Zacisnąć połączenie ISOFIX, wciskając stację bazową siłą w oparcie siedzenia pojazdu.

TIP Zaciskając stację bazową na siedzeniu pojazdu, następuje ograniczenie poziomego zakresu ruchu stacji bazowej. Im mniejszy zakres ruchu, tym większe działanie ochronne dla dziecka.

5. W celu zwiększenia napięcia połączenia ISOFIX przyłożyć siłę do boku z przodu stacji bazowej.
- TIP** Zalecamy, aby naciskać stację bazową na przemian w lewo i w prawo.
6. Sprawdzić, czy ramiona zatraskowe ISOFIX ① są równomiernie szeroko wsunięte.

① Pozycje ramion zatraskowych ISOFIX są przedstawione na produkcie za pomocą cyfr. Numery te znajdują się nad wskaźnikami ISOFIX. Oba wskaźniki ISOFIX muszą wskazywać ten sam numer.

7. Sprawdzić, czy ramiona zatraskowe ISOFIX ① są połączone z obu stron z zaczepami mocującymi ISOFIX, pociągając za produkt.

- ✓ Jeżeli nie można zwolnić żadnego z ramion zatraskowych ISOFIX ①, oba są połączone z pojazdem.

4.1.4 Ustawienie podpory

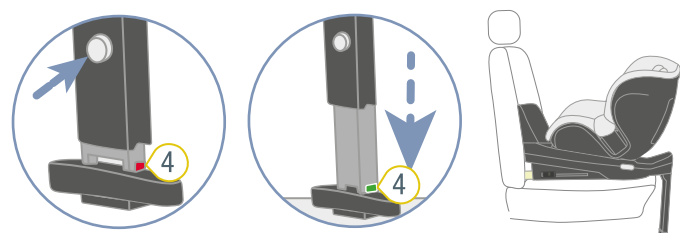
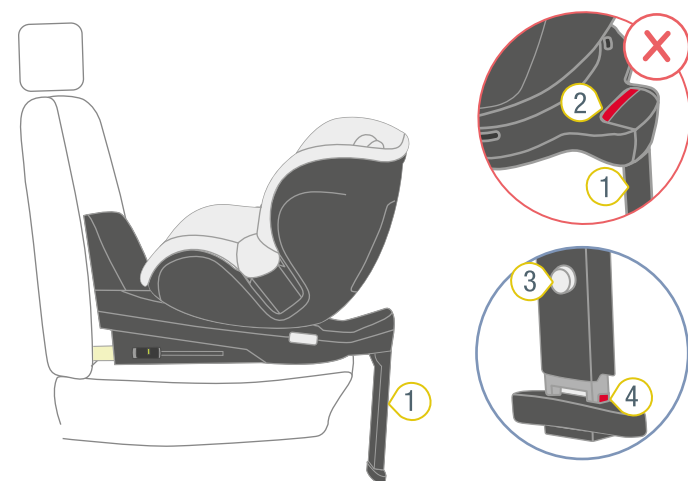

- ① Podpora
- ② Wskaźnik wychylenia
- ③ Przycisk regulacyjny
- ④ Wskaźnik podparcia

① Podpora zawiera czujniki. Wspomagają one prawidłowe zabezpieczenie podpory. Czujniki sprawdzają, czy podpora jest całkowicie rozłożona, dostatecznie wysunięta i opiera się o podłogę. Jeśli kontrola się nie powiedzie, rozlega się dźwięk kontrolny. Wskazuje on, że podpora jest niewłaściwie zabezpieczona.

1. Wyciągnąć pasmo folii z komory baterii.
- ✓ Rozlega się dźwięk kontrolny.
 - ⚠ **PRZESTROGA** Jeżeli nie słyhać dźwięku kontrolnego, może to oznaczać, że bateria jest rozładowana.
 1. Sprawdzać baterię regularnie.
 2. Wymienić zużytą baterię na nową (patrz "Wymiana baterii", strona 13).
2. Upewnić się, podpora **1** jest rozłożona.
- ✓ Czerwony wskaźnik wychylenia **2** nie jest widoczny.
3. Przytrzymać przycisk regulacyjny **3** wciśnięty.
4. Wysunąć podporę **1** aż do podłogi pojazdu.
5. Zwolnić przycisk regulacyjny **3**.
- ✓ Przycisk regulacyjny **3** zatrzaskuje się w słyszalny sposób.
- ✓ Wskaźnik podparcia **4** ma kolor zielony.
- ✓ Dźwięk kontrolny nie jest słyszalny.
- ✓ Dolna część siedzenia pojazdu spoczywa na powierzchni siedzenia pojazdu.
- ⚠ **OSTRZEŻENIE** Niebezpieczeństwo obrażeń spowodowanych niestabilnością podpory. **Nigdy** nie podkładać przedmiotów pod podporę. Upewnić się, że podpora jest ustawiona stabilnie na podłodze pojazdu.
6. Upewnić się, że podpora **1** **nie** powoduje podnoszenia dolnej części fotelika dziecięcego z powierzchni siedzenia pojazdu.

4.2 Zabezpieczenie modułu fotelika na stacji bazowej

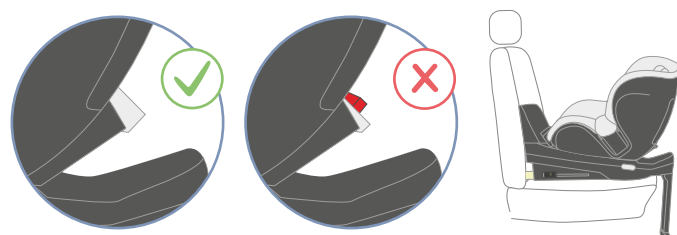
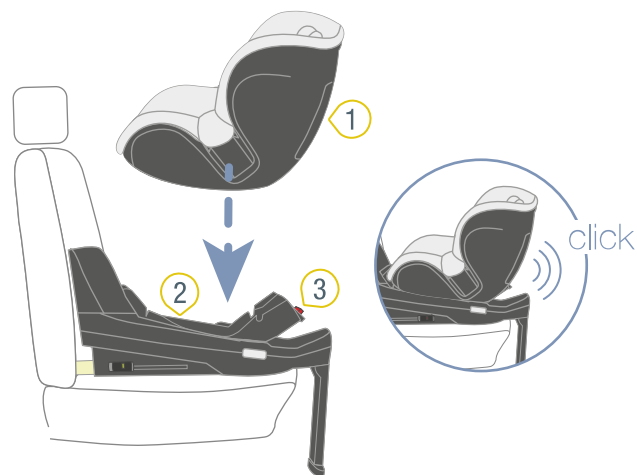

① Moduł fotelika

③ Wskaźnik bezpieczeństwa

② Stacja bazowa

1. Upewnić się, że na stacji bazowej nie ma żadnych ciał obcych.
2. Podczas mocowania fotelika nosidełka ustawić uchwyt do przenoszenia w górnej pozycji.
3. Zwrócić uwagę na ustawienie talerza obrotowego stacji bazowej.

① Każdy moduł fotelika można podłączyć tylko w określonym kierunku z talerzem obrotowym. Tylna część modułu fotelika musi być skierowana w stronę przycisku odblokowującego.

4. Zatrzasnąć moduł fotelika **1** na stacji bazowej **2**
- ✓ Moduł fotelika zatrzaskuje się w słyszalny sposób.
- ✓ Czerwony wskaźnik bezpieczeństwa **3** nie jest widoczny.

⚠ **OSTRZEŻENIE** Niebezpieczeństwo obrażeń wskutek niezabezpieczenia modułu fotelika. Upewnić się, że moduł fotelika jest zablokowany na stacji bazowej. Spróbować podnieść moduł fotelika. Jeżeli moduł fotelika nie odłącza się od stacji bazowej, wówczas moduł fotelika jest bezpiecznie zatrzaśnięty.

4.3 Funkcja wsiadania i wysiadania

⚠ OSTRZEŻENIE

Niebezpieczeństwo odniesienia obrażeń spowodowanych przednią poduszką powietrzną

Poduszki powietrzne są przeznaczone do przytrzymywania osób dorosłych. Używanie przedniej poduszki powietrznej z kołyską fotelika skierowaną do tyłu może prowadzić do ciężkich lub śmiertelnych obrażeń ciała.

- ▶ Dezaktywować przednią poduszkę powietrzną.
- ▶ **Nigdy** nie wolno używać kołyski fotelika skierowanej do tyłu przy aktywnej przedniej poduszce powietrznej.
- ▶ Należy przy tym przestrzegać i stosować się do instrukcji zawartych w podręczniku pojazdu.

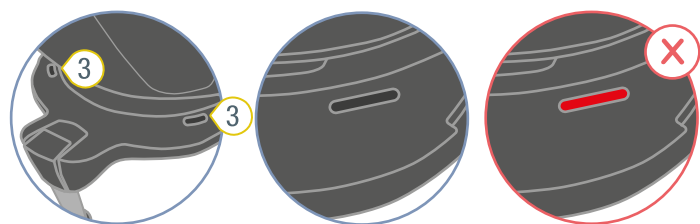
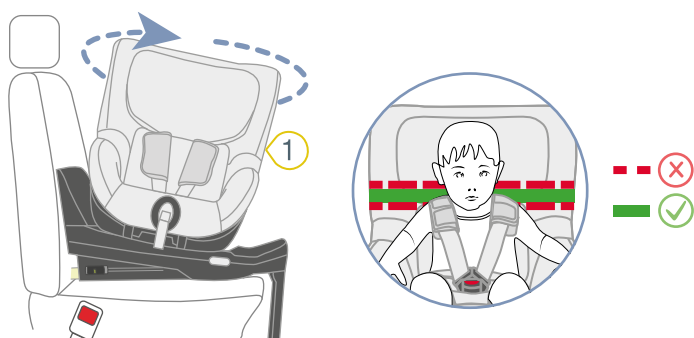

1. Nacisnąć przycisk obrotowy **2** i obrócić jednocześnie kołyskę fotelika **1** do drzwi pojazdu.
 2. Zabezpieczyć dziecko zgodnie z instrukcją użytkownika modułu fotelika.
 3. Zabezpieczyć kołyskę fotelika **1**, obracając ją do tyłu.
- ✓ Kołyska fotelika **1** zatrzaskuje się w słyszalny sposób.
 - ✓ Czerwony wskaźnik obrotowy **3** nie jest już widoczny.

⚠ OSTRZEŻENIE Niebezpieczeństwo obrażeń wskutek niezabezpieczonej kołyski fotelika. Upewnić się, że kołyska fotelika jest całkowicie zatrzaśnięta, pociągając ją. Sprawdzić przycisk obrotowy. Czerwony wskaźnik obrotowy nie może być już widoczny.

4.4 Kontrola przed każdą jazdą

Dla bezpieczeństwa dziecka przed każdą jazdą samochodem sprawdzić poniższe punkty.

Stacja bazowa

1. Obydwa ramiona zatrzaskowe ISOFIX są zatrzaśnięte w zaczepach mocujących ISOFIX.
2. Oba ramiona zatrzaskowe ISOFIX są równomiernie szeroko wsunięte.
3. Oba wskaźniki ISOFIX mają kolor zielony.
4. Podpora jest ustawiona stabilnie na podłodze pojazdu.
5. Czerwony wskaźnik wychylenia podpory nie jest widoczny.
6. Wskaźnik podparcia podpory ma kolor zielony.
7. Czerwony wskaźnik obrotowy przycisku obrotowego nie jest widoczny.

Moduł fotelika

1. Moduł fotelika jest całkowicie zatrzaśnięty.
2. Dziecko jest prawidłowo zapięte pasami.
3. Pasy ściśle przylegają do ciała dziecka, nie uciskając go.
4. Zagłówek jest ustawiony prawidłowo.
5. Ochroniacze znajdują się we właściwej pozycji dziecka.
6. Pasy **nie** są skręcone **ani** odwrócone.
7. Moduł fotelika jest używany zgodnie z przeznaczeniem pod względem wieku i wzrostu dziecka (patrz "Cel zastosowania", strona 4).

Pojazd

- ▶ Przednia poduszka powietrzna jest nieaktywna, kiedy moduł fotelika jest używany skierowany do tyłu.

⚠ OSTRZEŻENIE

Niebezpieczeństwo obrażeń wskutek braku kontroli

Podczas jazdy dziecko może próbować odpiąć pasy lub odczepić fotelik dziecięcy. Jeśli dziecko lub fotelik dziecięcy nie jest zabezpieczony, może to spowodować poważne obrażenia ciała ze śmiercią włącznie.

Jeśli dziecko lub fotelik dziecięcy nie są zabezpieczone:

- ▶ Niezwłocznie zatrzymać pojazd, kiedy pozwoli na to sytuacja na drodze.
- ▶ Upewnić się, że fotelik dziecięcy jest zabezpieczony.
- ▶ Upewnić się, że dziecko ma bezpiecznie zapięte pasy bezpieczeństwa.

① Britax Römer zaleca w przypadku długich tras regularne przerwy dla dobrego samopoczucia dziecka. Dać dziecku możliwość poruszania się.

4.5 Odłączenie modułu fotelika od stacji bazowej

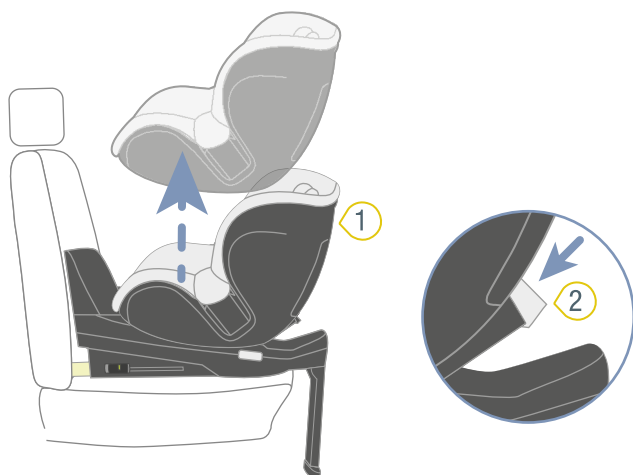

- 1) Moduł fotelika 2) Przycisk odblokowujący

1. Nacisnąć przycisk odblokowujący 2.
2. Przytrzymać mocno moduł fotelika 1 i podnieść go.

4.6 Odłączenie stacji bazowej

▲ OSTRZEŻENIE

Niebezpieczeństwo obrażeń wskutek niezabezpieczonych przedmiotów

W razie gwałtownego hamowania lub wypadku niezabezpieczona stacja bazowa może spowodować obrażenia ciała pasażerów.

- ▶ Zawsze zabezpieczać stację bazową w pojeździe, nawet jeżeli nie jest transportowane żadne dziecko.

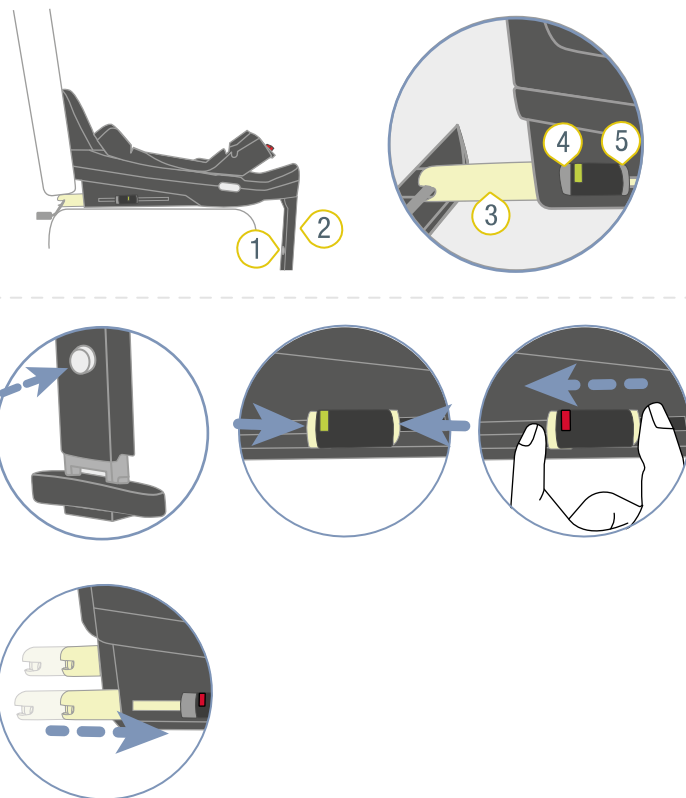

- 1) Przycisk regulacyjny 4) Przycisk luzowania
2) Podpora 5) Przycisk zabezpieczający
3) Ramię zatrzaskowe ISOFIX

1. Zdjąć moduł fotelika ze stacji bazowej.
2. Przytrzymać przycisk regulacyjny 1 wciśnięty.
3. Wsunąć dolną część podpory 2 w górną część.
4. Zwolnić przycisk regulacyjny 1.
✓ Podpora 2 jest całkowicie wsunięta.
5. Docisnąć przycisk zabezpieczający 5 i przycisk luzowania 4 do siebie i przesunąć ramię zatrzaskowe ISOFIX 3 wstecz do stacji bazowej.
6. Przesunąć także drugie ramię zatrzaskowe ISOFIX 3 wstecz do stacji bazowej.
✓ Oba ramiona zatrzaskowe ISOFIX 3 są zabezpieczone przed uszkodzeniami.

5 Czyszczenie i utrzymanie

5.1 Czyszczenie części z tworzywa sztucznego

- ▶ Regularnie czyścić części z tworzywa sztucznego ługiem mydlanym.

5.2 Wymiana baterii

⚠ OSTRZEŻENIE

Niebezpieczeństwo oparzeń chemicznych i połknięcia

Połknięcie baterii może spowodować obrażenia ciała zagrażające życiu.

- ▶ Przechowywać baterie w miejscu niedostępnym dla dzieci.

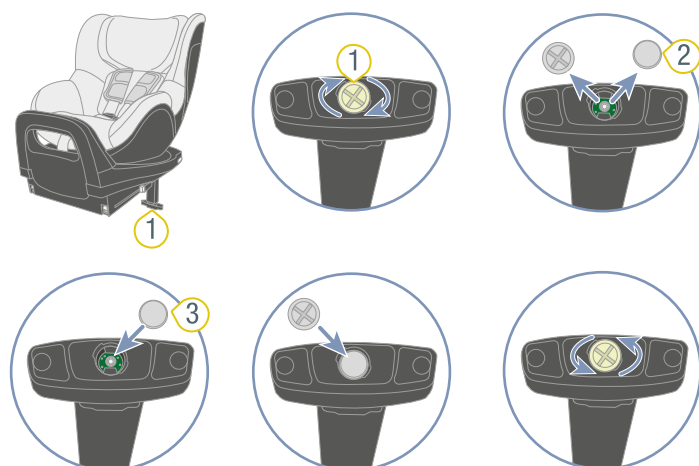

1 Pokrywa

3 Nowa bateria

2 Zużyta bateria

1. Poluzować pokrywę 1.

TIP Pokrywę można poluzować monetą.

2. Wyjąć zużyłą baterię 2.

3. Zutylizować prawidłowo zużyłą baterię 2.

4. Włożyć nową baterię 3 typu CR1632.

⚠ OSTRZEŻENIE Niebezpieczeństwo obrażeń wskutek błędnego stosowania

- ▶ Nigdy nie używać baterii, która wykazuje oznaki nieuszczelnienia lub pęknięcia.
- ▶ Nie narażać baterii na działanie wysokiej temperatury lub ognia. Bateria może się rozpaść lub wybuchnąć.
- ▶ Nie używać akumulatorów.
- ▶ Przestrzegać wskazówek bezpieczeństwa umieszczonych na opakowaniu baterii.

5. Zwrócić uwagę na bieguny baterii.

- ⓘ Ustawiać baterię tak, aby biegun ujemny był skierowany do podpory.

6. Zamocować pokrywę 1.

5.3 Rozwiązywanie problemów

5.3.1 Połączenie ISOFIX

Połączenie ISOFIX stanowi integralny element fotelika dziecięcego i spełnia ważne funkcje dotyczące zabezpieczenia fotelika dziecięcego. Upewnić się, połączenie ISOFIX działa bez zakłóceń.

Możliwy problem:

- ramiona zatrzaskowe ISOFIX fotelika dziecięcego nie dają się połączyć z zaczepami mocującymi ISOFIX pojazdu.

Rozwiązanie:

- ▶ Wyczyścić zaczepy mocujące ISOFIX pojazdu.

6 Przechowywanie i utylizacja

6.1 Przechowywanie

Jeżeli produkt nie będzie używany przez dłuższy czas, należy przestrzegać następujących informacji.

- ▶ Przechowywać produkt w bezpiecznym i suchym miejscu.
- ▶ Utrzymywać temperaturę przechowywania od 20 do 25°C.
- ▶ Nie kłaść żadnych ciężkich przedmiotów na produkt.
- ▶ Nie przechowywać produktu bezpośrednio przy źródłach ciepła lub w bezpośrednim świetle słonecznym.
- ▶ Chronić produkt przed wilgocią, mokrymi obszarami, płynami, pyłem i mgłą solną.

6.2 Utylizacja

- ▶ Nie demontować produktu.
- ▶ Zutilizować baterię w kontenerze na baterie.



- ▶ Uniemożliwić używanie uszkodzonego produktu przez osoby postronne.

 Usunąć etykietę dopuszczenia.

- ▶ Przestrzegać obowiązujących w danym kraju przepisów dotyczących utylizacji odpadów.

7 Kontakt

W razie pytań, proszę skontaktować się z nami:

BRITAX RÖMER Child Safety EMEA

www.britax-roemer.com

contact@britax.com

BRITAX RÖMER Kindersicherheit GmbH

Theodor-Heuss-Straße 9

89340 Leipheim

Niemcy