

Axkid Modukid Base

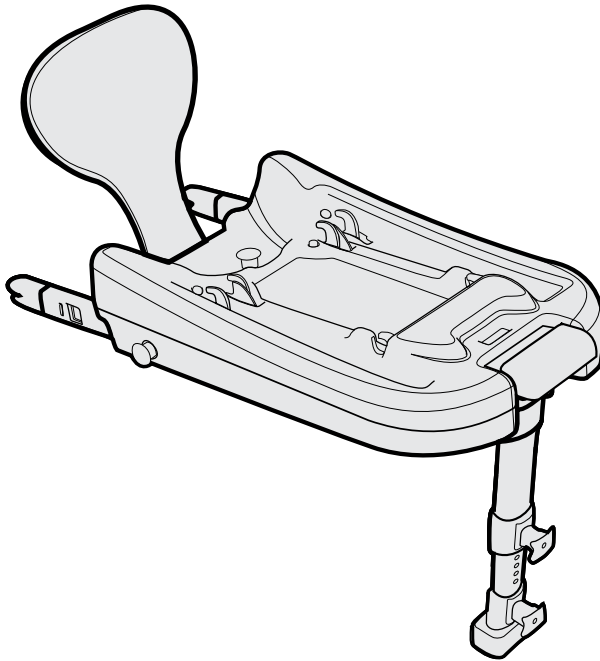

- EN 3-9
- DE 10-16
- ES 17-23
- FI 24-30
- FR 31-37
- IT 38-44
- NO 45-51
- PL 52-58
- PT 59-65
- SE 66-72
- CZ 73-79

UN Regulation no 129/02

AXKID



0-18kg

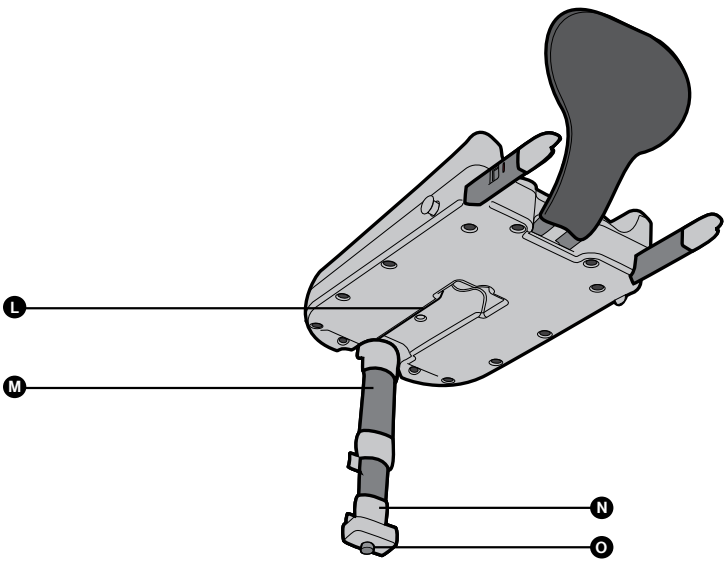
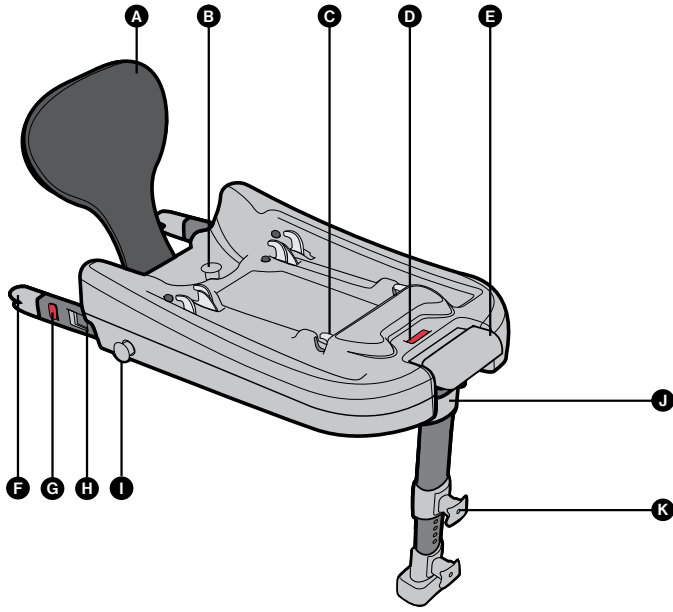

1

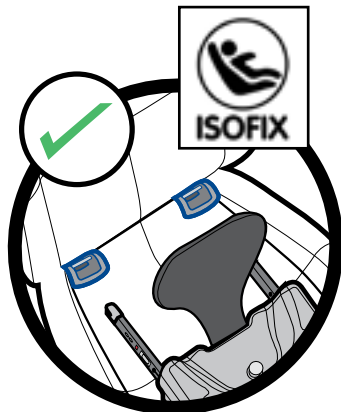
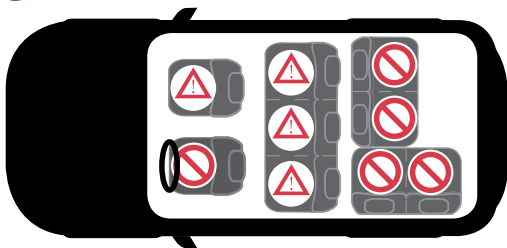

2

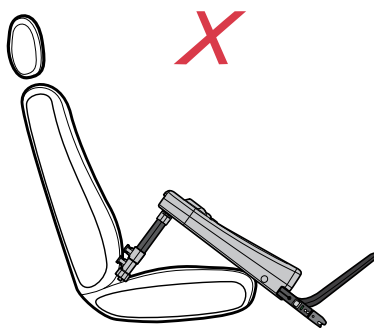

3

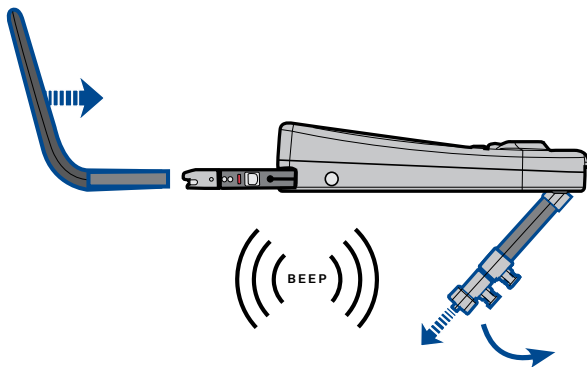

4

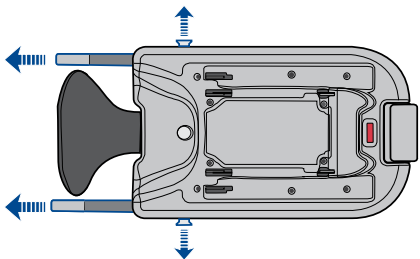

5

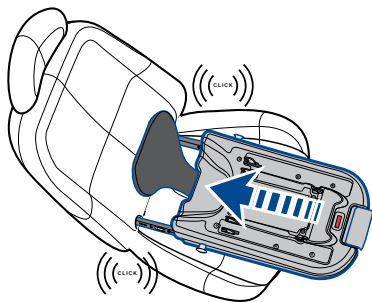

6

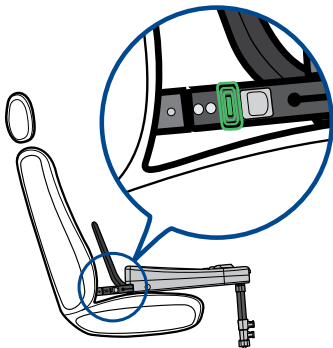

7

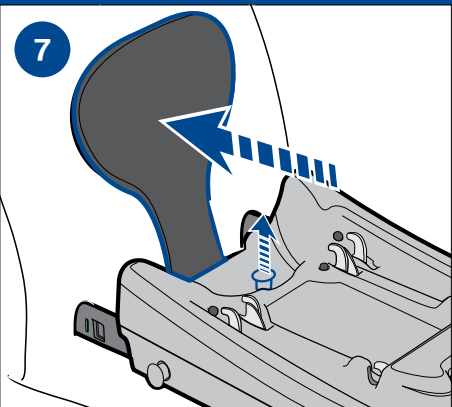

8

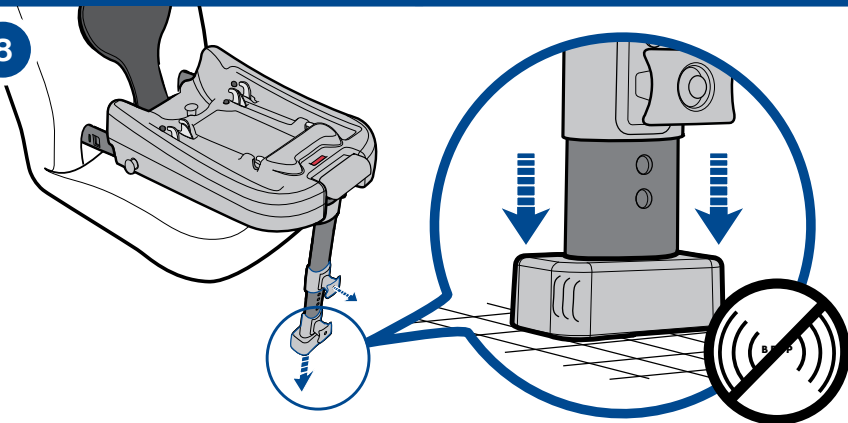

9

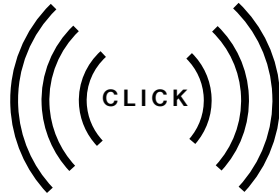
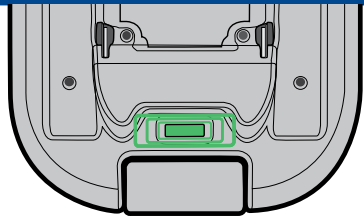

10

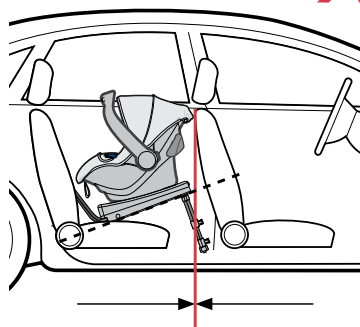
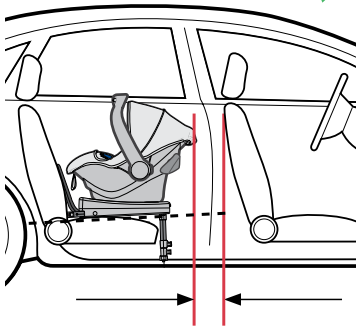

11

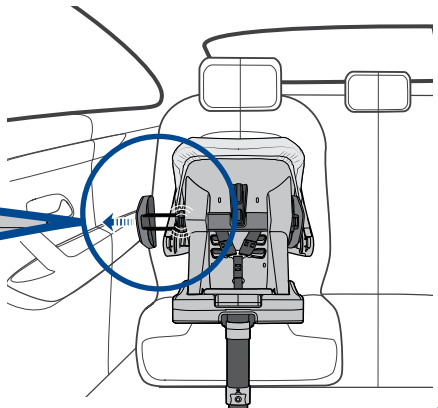
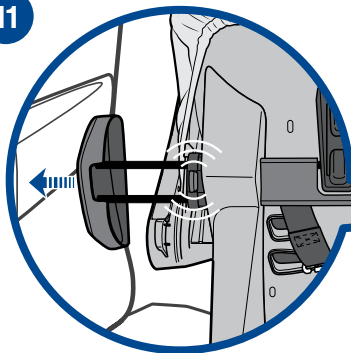

12

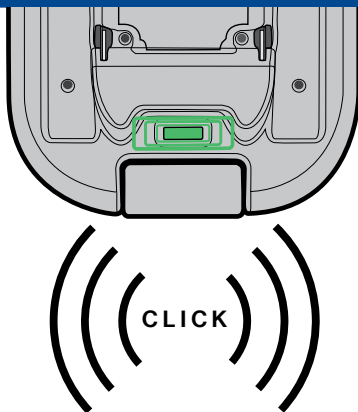

13

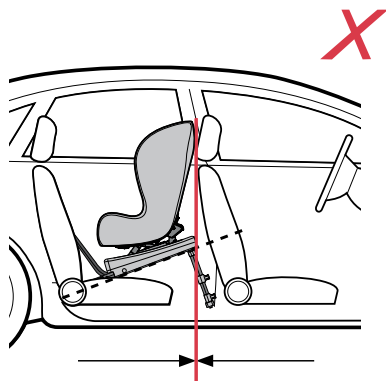
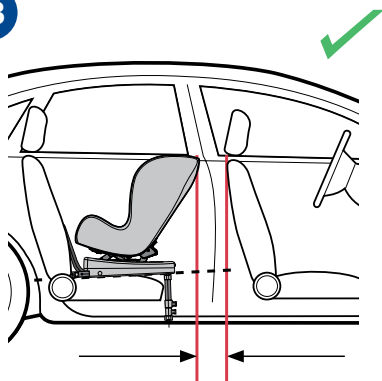

14

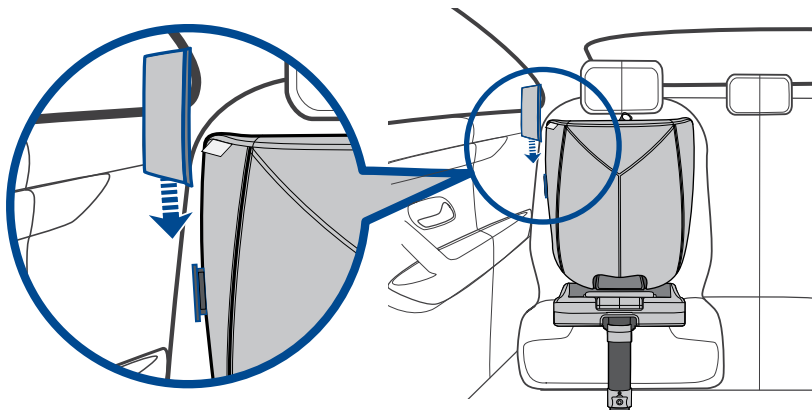

F1

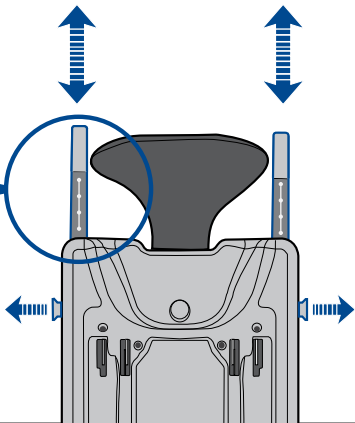
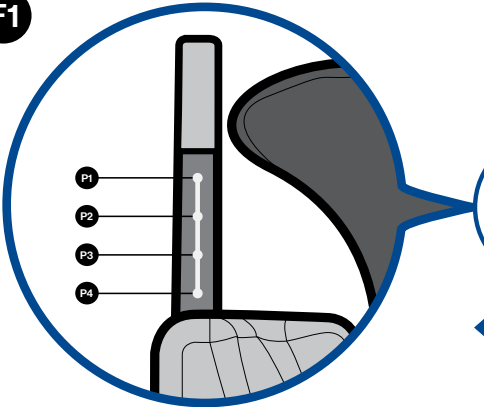

F2

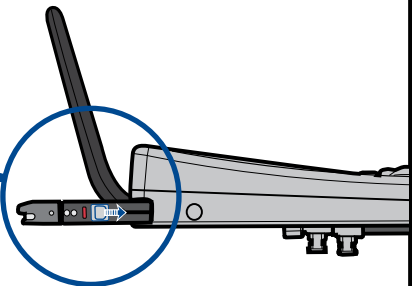
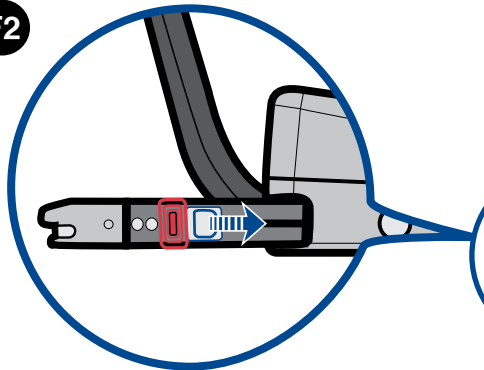

F3

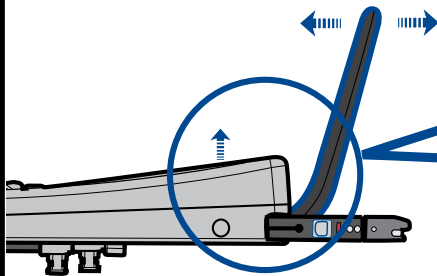

F4

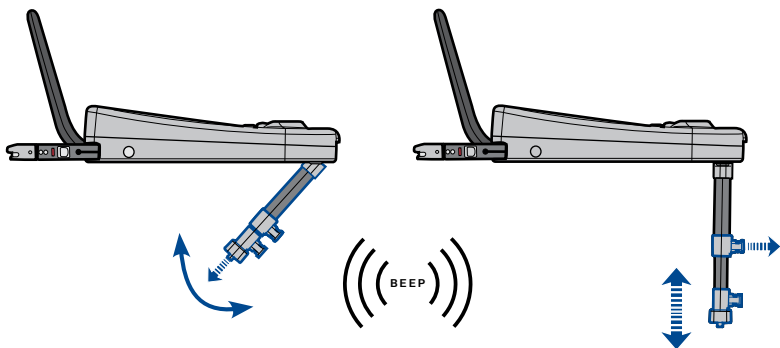

F5

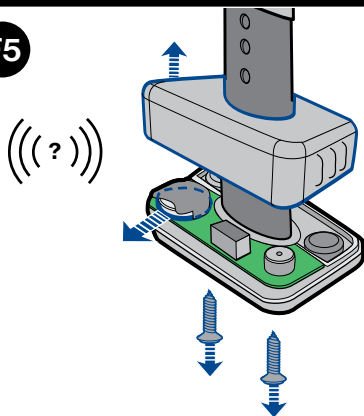

F6

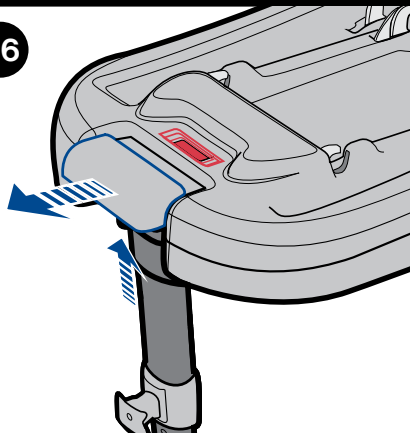

F7

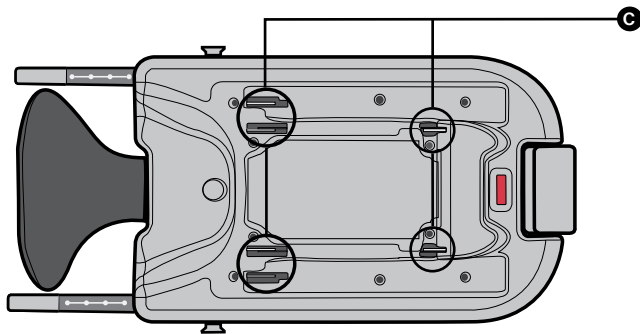

Axkid Modukid Base

Base for Axkid Modukid Modular system

Instruction manual

EN

Important information

Read this instruction manual before installing the Axkid Modukid child car seat in your vehicle. For more information and installation videos visit www.axkid.com.

Thank you for choosing an Axkid product. Our team has over 30 years combined experience within child safety, and we have done our utmost to make the Axkid Modukid child car seat as safe as possible. The Axkid Modukid child car seat is approved according to UN Regulation no 129/02. To maximize your child's safety, it is important that you keep the following in mind:

- Read this instruction manual carefully before installing the Axkid Modukid Base and Axkid Modukid car seats. If in doubt, contact your retailer who can demonstrate a correct installation. An incorrect installation could endanger your child.
- Do not use a child car seat in a seating position where an active airbag is fitted. If you still wish to install the Axkid Modukid car seat in this location the airbag must be switched off according to the vehicle manufacturers instructions.
- Extensive research has shown that the risk of serious injury is five times greater for a young child when travelling in a forward-facing car seat compared to a rear-facing car seat.
- Should you have an accident, no matter how small, your child car seat should always be replaced. It may have damage that is undetectable and could seriously jeopardize your child's safety. For this reason, Axkid does not recommend purchasing second hand car seats.
- Never leave your child unattended in the car.
- Ensure any luggage or loose objects are secured in your vehicle as they may cause injuries to passengers in the event of a collision.
- Keep this instruction manual for future reference.
- Ensure that the child car seat is installed in a way where no parts become trapped by movable seats, car doors, etc.
- The Axkid Modukid Infant is suitable for use from newborn up to when the child can sit steadily, approximately six to nine months of age.
- Never use the child car seat without its textile cover.
- This child car seat may ONLY be installed rear-facing.

Contents

Parts	4
The Axxkid Modukid Module system	4
Functions of the Axxkid Modukid Base	5
Allowed and disallowed positioning of the child car seat	5
Installation in the car	6-7
Installing the Axxkid Modukid Infant on the base	7
Installing the Axxkid Modukid Seat on the base	8
Care and maintenance	9
Warranty	9

Parts

A	Front brace	I	ISOFIX knob
B	Front brace release knob	J	Support leg installation indicator
C	Attachment hooks	K	Support Leg Knob
D	Seat attachment indicator	L	Support leg parking position
E	Seat release handle	M	Support leg
F	ISOFIX arm	N	Support leg foot
G	ISOFIX installation indicator	O	Support leg installation buzzer
H	ISOFIX release button		

The Axxkid Modukid Module system

The Axxkid Modukid Module system consists of:

- Axxkid Modukid Base – Base for easy installation in vehicles with ISOFIX connection points.
- Axxkid Modukid Infant - Infant carrier for children from 40-75cm and up to 13kg.
- Axxkid Modukid Seat- Rear-facing car seat for children from 61-105cm and up to 18kg.

WARNING: Only install the Axxkid Modukid Infant or the Axxkid Modukid Seat on the Axxkid Modukid Base. Trying to use products from other modular systems on this base can result in serious injury in the event of a collision.

Functions of the Axxkid Modukid Base

The Axxkid Modukid Base can be adjusted to provide more leg space for the child or to provide more space for the driver or passenger seat in your vehicle. This is done by adjusting the ISOFIX arms and the front brace.

F1 The ISOFIX arms (F) can be adjusted to different lengths to accommodate different seating positions. There are 4 positions, P1-P4. The ISOFIX arms (F) are adjusted by pulling the ISOFIX knob (I)

F2 The ISOFIX arms (F) locks to the ISOFIX connection points in the vehicle. The ISOFIX arms can be released from the vehicle connection points by pushing the ISOFIX release button (H). The ISOFIX installation indicator (G) turns green when there is a secure connection between ISOFIX arm and ISOFIX connection point.

F3 The front brace (A) is not installed on the base at delivery so it shall be inserted into the base. The Axxkid Modukid Base may not be used without the front brace. The front brace can be adjusted to different positions to accommodate different seating positions. There are 6 positions, P1-P6. The front brace (A) is released by pulling the front brace release knob (B). Make sure that the front brace release knob (B) clicks into position after adjusting the front brace

F4 The support leg (M) can be folded into a parking position underneath the base. This position of the support leg should only be used during storage, never when installed in a vehicle. When the support leg is unfolded the support leg installation buzzer (O) will start beeping. The beeping will stop after correct installation is completed.

F5 If no sound is emitted from the support leg installation buzzer (O) when the support leg is folded out, check the battery. The battery is checked by unscrewing the two screws under the support leg foot (N) and removing the cover. The battery is then accessible. Note that you can only replace the battery with a CR1632 size battery.

F6 By pulling the seat release handle (E), the attachment hooks (C) will open and enable attachment or detachment of an Axxkid Modukid Infant or Axxkid Modukid Seat.

F7 The attachment hooks (C) lock an Axxkid Modukid Infant or Axxkid Modukid Seat to the base.

WARNING: Never use the Axxkid Modukid Base without installing the front brace.

Allowed and disallowed positioning of the baby car seat

The Axxkid Modukid Base can be installed on any forward-facing passenger seat which has ISOFIX connection points

IMPORTANT: If you wish to install your Axxkid Modukid car seat in a location where an airbag is fitted, the airbag must be disconnected at an authorized service center. Some vehicles may be equipped with a switch which allows you to manually switch the airbag off. It is important to always check if the vehicle's indicator light shows that the airbag is turned off.

WARNING: Never use on a seat with an active airbag

WARNING: Never use on rearward or side facing vehicle seats

WARNING: Air bags are designed for adults and can seriously harm your child in a crash

1 Allowed and disallowed positioning of the child car seat.

Front passenger seat (no active airbag)	Yes
Front passenger seat (active airbag)	NO
Forward-facing seat with ISOFIX connection points	Yes
Seat without ISOFIX connection points	NO
Side facing seats	NO
Rear facing seats	NO

2 This base is only allowed to be mounted rear-facing.



Never install a child restraint in a passenger seat where an active airbag is fitted.



Installation in the car

- Attach and adjust the front brace (A) to its innermost position. Fold out the support leg (M).
- When the support leg is unfolded the support leg installation buzzer (O) will start beeping. The beeping will stop after correct installation is completed.
- Extend the ISOFIX arms (F) to a suitable position P1-P4.

- 5 Attach the ISOFIX arms (F) to the vehicle ISOFIX connection points in the correct vehicle seat position, according to (1). You will hear a “click” when the ISOFIX arms lock into position.
- 6 Make sure that the ISOFIX installation indicator (G) shows green.
- 7 Extend the front brace (A) towards the vehicle seat by pulling the front base release knob (B) and pushing the front brace (A) towards the vehicle seat. Make sure to apply as much pressure as possible and that the front brace release knob (B) clicks into position.
- 8 Extend the support leg (M) by pulling the support leg knob (K) to extend the support leg so the support leg foot (N) is in contact with the vehicle floor. Check that the noise from the support leg installation buzzer (O) stops, then the installation is done correctly. Make sure that the floor of the vehicle is suited for supporting an i-Size car seat. Check the vehicle manual for information.

IMPORTANT:

Make sure that all installation indicators show green.

Installing the Axxkid Modukid Infant on the base

- 9 When installing an Axxkid Modukid Infant to the base, pull the seat release handle (E) to its extended position (see F6) and push the infant carrier to the base. The infant carrier shall click into the base.
- 10 Ensure that the Axxkid Modukid Infant is not in contact with any adjacent vehicle seat and that the support leg is firmly clamped to the floor and that the support leg installation buzzer (O) has stopped buzzing.
- 11 Axxkid has equipped the Axxkid Modukid Infant with a side impact protection system, ASIP (Axxkid Side Impact Protection). Push the release button and pull the ASIP towards the door of the car until it locks into the outermost position that fits your car.

IMPORTANT:

See your Axxkid Modukid Infant manual for full instructions on how to install the product and how to buckle your child in the seat.

Installing the Axxkid Modukid Seat on the base

12 When installing an Axxkid Modukid Seat to the base, pull the seat release handle (E) to its extended position (see F6) and push the seat to the base. The seat attachment plate shall click into the base.

13 Ensure that the Axxkid Modukid Seat is not in contact with any adjacent vehicle seat and that the support leg is firmly clamped to the floor and that the support leg installation buzzer (O) has stopped buzzing.

14 Axxkid has equipped the Axxkid Modukid Seat with a side impact protection system, ASIP (Axxkid Side Impact Protection). To install the ASIP, locate the side impact pad connector on the child seat nearest to the side of the vehicle (i.e. closest to the door). Ensure the two triangular arrows on the side impact pad point in the same direction as the triangular arrow on the side impact pad connector. Place the upper of the two oval openings on the underside of the side impact pad over the side impact pad connector. Push the side impact pad against the side of the car seat and slide the side impact pad upwards onto the side impact pad connector. You will feel a slight click as the side impact pad locks in place. To remove: push the side impact pad downwards and remove.

IMPORTANT:

See your Axxkid Modukid Seat manual for full instructions on how to install the product and how to buckle your child in the seat.

Care and maintenance

The front brace cover can be removed and washed in a washing machine at 30° C on the "Gentle Cycle" program. Do not put the cover in a dryer as this can damage the cover and the padding may separate from the fabric.

Any plastic parts of Axxkid Modukid Base can be cleaned with mild detergent and water. Do not use aggressive chemicals containing solvents etc, as this can cause damage to the plastic and compromise the safety of the child car seat.

All materials used in the Axxkid Modukid Base are recyclable and should be recycled as per your local legislation. Ask your local recycling center for advice when recycling this product.

Do not make any modifications or alterations to the Axxkid Modukid child car seat other than those described in this instruction manual. Follow the instructions in this manual carefully. Any repairs must be carried out by the manufacturer or agent.

If the seat cover needs replacing, ensure only original products from Axxkid are used. If other products are used, the Axxkid Modukid's safety system may be compromised and could lead to severe injury in case of an accident.

Warranty

The Axxkid Modukid Base is covered by a 24-month warranty from date of purchase. Ensure you save your receipt and bring it to your place of purchase if you have any warranty issues.

The warranty does not cover:

Normal wear and tear

Damage due to incorrect use, neglect or accident

If repairs have been carried out by a third party

All materials used have a very high UV-resistance rating. However, UV-light is very aggressive and will ultimately lead to fading of the seat cover. This is not covered by our warranty as it is considered normal wear and tear.

Axkid Modukid Base

DE

Basis für modulares Kindersitzsystem

Bedienungsanleitung

Wichtige Informationen

Lesen Sie diese Bedienungsanleitung, bevor Sie den Axkid Modukid Seat in Ihrem Fahrzeug installieren. Weitere Informationen und Installationsvideos finden Sie unter www.axkid.com.

Vielen Dank, dass Sie sich für ein Axkid Produkt entschieden haben. Unser Team verfügt über mehr als 30 Jahre Erfahrung auf dem Gebiet der Kindersicherheit, und wir haben keine Mühen gescheut, um den Axkid Modukid Seat so sicher wie möglich zu machen. Der Axkid Modukid Seat ist nach der UN-Verordnung Nr. 129/02 zugelassen. Um Ihrem Kind größtmögliche Sicherheit zu bieten, sollten Sie Folgendes beachten:

Lesen Sie diese Bedienungsanleitung, bevor Sie die Axkid Modukid Base und den Axkid Modukid Seat in Ihrem Fahrzeug installieren. Im Zweifelsfall wenden Sie sich bitte an Ihren Händler, der Ihnen die korrekte Installation vorführen kann. Eine fehlerhafte Installation kann Ihr Kind gefährden.

Verwenden Sie Kindersitze niemals in einer Sitzposition mit aktiviertem Airbag. Wenn Sie den Axkid Modukid Seat dennoch an dieser Stelle installieren möchten, muss der Airbag nach den Anweisungen des Fahrzeugherstellers deaktiviert werden.

Zahlreiche Studien haben gezeigt, dass das Risiko schwerer Verletzungen für ein kleines Kind bei der Fahrt auf einem vorwärtsgerichteten Kindersitz im Vergleich zu einem rückwärtsgerichteten Kindersitz um das Fünffache erhöht ist.

Ersetzen Sie Ihren Kindersitz nach jedem noch so kleinen Unfall. Manche Schäden sind unter Umständen nicht erkennbar und könnten die Sicherheit Ihres Kindes ernsthaft gefährden. Aus diesem Grund rät Axkid vom Kauf von gebrauchten Kindersitzen ab.

Lassen Sie Ihre Kinder niemals unbeaufsichtigt im Auto zurück.

Stellen Sie sicher, dass Gepäck oder lose Gegenstände in Ihrem Fahrzeug gesichert sind, da sie bei einem Zusammenstoß die Passagiere verletzen können.

Bewahren Sie diese Gebrauchsanweisung für ein späteres Nachschlagen auf.

Stellen Sie sicher, dass der Kindersitz so installiert ist, dass keine Teile durch bewegliche Sitze, Autotüren usw. eingeklemmt werden.

Der Axkid Modukid Infant ist für Neugeborene bis zu einem Alter, ab dem sie stabil sitzen können (ca. 6. bis 9. Lebensmonat) geeignet.

Verwenden Sie den Kindersitz nie ohne den zugehörigen Textilbezug.

Dieser Kindersitz darf AUSSCHLIESSLICH rückwärtsgerichtet installiert werden.

Inhalt

Komponenten	11
Das Axkid Modukid Modular System	11
Funktionen von Axkid Modukid Base	12
Erlaubte und nicht erlaubte Positionierung des Kindersitzes	12
Installation im Auto	13-14
Installation des Axkid Modukid Infant auf der Basis	14
Installation des Axkid Modukid Seat auf der Basis	15
Pflege und Instandhaltung	16
Garantie	16

Komponenten

A	Anti Rebound Bar (ARB), Rückprallschutz	I	ISOFIX-Knopf
B	ARB-Freigabeknopf	J	Installationsindikator des Stützbeins
C	Befestigungshaken	K	Knopf für Stützbein
D	Indikator für Sitzbefestigung	L	Parkposition Stützbein
E	Sitzfreigabegriff	M	Stützbein
F	ISOFIX-Arm	N	Fuß des Stützbeins
G	ISOFIX-Installationsindikator	O	Installationsnummer des Stützbeins
H	ISOFIX-Freigabeknopf		

Das Axkid Modukid Baukastensystem

Das Axkid Modukid Baukastensystem besteht aus:

- Axkid Modukid Base – Basis für eine einfache Installation in Fahrzeugen mit ISOFIX-Anschlusspunkten.
- Axkid Modukid Infant – Babyschale für Kinder mit einer Größe von 40-75 cm und einem Gewicht bis zu 13 kg.
- Axkid Modukid Seat – Rückwärtsgerichteter Autositz für Kinder mit einer Größe von 61-105 cm und einem Gewicht bis 18 kg.

WARNUNG: Installieren Sie nur die Axkid Modukid Infant oder den Axkid Modukid Seat auf der Axkid Modukid Base. Der Versuch, Produkte aus anderen Baukastensystemen auf dieser Basis zu installieren, kann bei einer Kollision zu schweren Verletzungen führen.

Funktionen von Axxkid Modukid Base

Axxkid Modukid Base kann so eingestellt werden, dass dem Kind mehr Beinfreiheit zur Verfügung steht oder mehr Platz für den Fahrer- oder Beifahrersitz geschaffen wird. Dies geschieht durch die Einstellung der ISOFIX-Arme und der Anti Rebound Bar.

F1 Die ISOFIX-Arme (F) können auf unterschiedliche Längen eingestellt werden, um unterschiedliche Sitzpositionen zu ermöglichen. Es gibt 4 Positionen, P1-P4. Zum Verstellen der ISOFIX-Arme (F) ziehen Sie am ISOFIX-Knopf (I).

F2 Die ISOFIX-Arme (F) werden an den ISOFIX-Anschlusspunkten des Fahrzeugs befestigt. Die ISOFIX-Arme können durch Drücken des ISOFIX-Freigabeknopfs (H) von den Anschlusspunkten des Fahrzeugs gelöst werden. Der ISOFIX-Installationsindikator (G) wird grün, wenn eine sichere Verbindung zwischen ISOFIX-Arm und ISOFIX-Anschlusspunkt besteht.

F3 Die Anti Rebound Bar (A) ist bei der Lieferung nicht an der Basis montiert und muss erst noch eingesetzt werden. Axxkid Modukid Base darf nicht ohne die Anti Rebound Bar verwendet werden. Die Anti Rebound Bar kann an unterschiedliche Positionen angepasst werden, um unterschiedliche Sitzpositionen zu ermöglichen. Es gibt 6 Positionen, P1-P6. Zum Freigeben der Anti Rebound Bar (A) ziehen Sie den ARB-Freigabeknopf (B). Achten Sie darauf, dass der ARB-Freigabeknopf (B) nach dem Einstellen der Anti Rebound Bar einrastet.

F4 Das Stützbein (M) kann in eine Parkposition unter die Basis geklappt werden. Diese Position des Stützbeins sollte nur bei der Lagerung verwendet werden und niemals im Fahrzeug. Wenn das Stützbein ausgeklappt wird, beginnt der Installationssummer (O) zu piepen. Das Piepen endet, nachdem die korrekte Installation abgeschlossen ist.

F5 Wenn der Installationssummer des Stützbeins (O) keinen Piepton abgibt, während das Stützbein ausgeklappt ist, überprüfen Sie die Batterie. Zum Überprüfen der Batterie müssen Sie die beiden Schrauben unter dem Fuß des Stützbeins (N) abschrauben und die Abdeckung entfernen. Anschließend haben Sie Zugang zur Batterie. Beachten Sie, dass Sie die Batterie nur durch eine Batterie der Größe CR1632 ersetzen können.

F6 Durch Ziehen des Sitzfreigabegriffs (E) öffnen sich die Befestigungshaken (C) und ermöglichen die Befestigung oder das Lösen eines Axxkid Modukid Infant oder Axxkid Modukid Seat.

F7 Mithilfe der Befestigungshaken (C) wird der Axxkid Modukid Infant oder der Axxkid Modukid Seat an der Basis befestigt.

WARNUNG: Verwenden Sie Axxkid Modukid Base niemals ohne installierte Anti Rebound Bar.

Erlaubte und nicht erlaubte Positionierung des Kindersitzes

Axkid Modukid Base kann auf jedem vorwärtsgerichteten Beifahrersitz mit ISOFIX-Anschlusspunkten installiert werden.

WICHTIG: Wenn Sie Ihren Axkid Modukid Seat an einer Stelle mit Airbag installieren wollen, müssen Sie den Airbag in einem autorisierten Servicecenter deaktivieren lassen. Manche Fahrzeuge können mit einem Schalter ausgestattet werden, mit dem der Airbag manuell ausgeschaltet werden kann. Überprüfen Sie unbedingt jedes Mal, ob die entsprechende Kontrollleuchte des Fahrzeugs anzeigt, dass der Airbag ausgeschaltet ist.

WARNUNG: Verwenden Sie das Produkt niemals auf einem Sitz mit aktiviertem Airbag

WARNUNG: Verwenden Sie das Produkt niemals auf einem rückwärtsgerichteten oder zur Seite gerichteten Sitz

WARNUNG: Airbags sind für Erwachsene konzipiert und können Ihrem Kind bei einem Unfall ernste Verletzungen zufügen

1 Erlaubte und nicht erlaubte Positionierung des Kindersitzes.

Beifahrersitz (kein aktiver Airbag)	Ja
Beifahrersitz (aktiver Airbag)	NEIN
Vorwärtsgerichteter Sitz mit ISOFIX-Anschlusspunkten	Ja
Sitz ohne ISOFIX-Anschlusspunkte	NEIN
Zur Seite gerichtete Sitze	NEIN
Rückwärtsgerichtete Sitze	NEIN

2 Diese Basis darf ausschließlich rückwärtsgerichtet montiert werden.



Verwenden Sie den Kindersitz niemals auf Sitzplätzen mit aktiven Airbags.



Installation im Auto

3 Befestigen und justieren Sie die Anti-Rebound-Bar (A) in ihrer innersten Position. Klappen Sie das Stützbein (M) aus. Wenn das Stützbein ausgeklappt wird, beginnt der Installationssummer (O) zu piepen. Das Piepen endet, nachdem die korrekte Installation abgeschlossen ist.

4 Verlängern Sie die ISOFIX-Arme (F) auf eine geeignete Position P1-P4.

- 5 Befestigen Sie die ISOFIX-Arme (F) an den ISOFIX-Anschlusspunkten des Fahrzeugs in der korrekten Position, gemäß (1). Sie hören ein „Klicken“, wenn die ISOFIX-Arme einrasten.
- 6 Achten Sie darauf, dass der ISOFIX-Installationsindikator (G) grün leuchtet.
- 7 Verlängern Sie die Anti Rebound Bar (A) in Richtung Fahrzeugsitz, indem Sie den ARB-Freigabeknopf (B) ziehen und die Anti Rebound Bar (A) in Richtung Fahrzeugsitz schieben. Achten Sie darauf, so viel Druck wie möglich auszuüben und dass der ARB-Freigabeknopf (B) einrastet.
- 8 Verlängern Sie das Stützbein (M), indem Sie den Stützbein-Knopf (K) ziehen. Der Fuß des Stützbeins (N) muss Kontakt zum Fahrzeugboden haben. Achten Sie darauf, ob das vom Installationssummer des Stützbeins (O) ausgegebene Geräusch endet, wenn alles korrekt installiert wurde. Achten Sie darauf, dass der Boden des Fahrzeugs geeignet ist, um einen i-Size-Autositz zu stützen. Informationen hierzu finden Sie im Fahrzeughandbuch.

WICHTIG:

Achten Sie darauf, dass alle Installationsindikatoren grün sind.

Installation des Axkid Modukid Infant auf der Basis

- 9 Wenn Sie den Axkid Modukid Infant auf der Basis installieren, ziehen Sie den Sitzfreigabegriff (E) in seine verlängerte Position (siehe F6) und drücken Sie die Babyschale in die Basis. Die Babyschale muss in die Basis einrasten.
- 10 Stellen Sie sicher, dass der Axkid Modukid Infant nicht mit einem angrenzenden Fahrzeugsitz in Kontakt kommt und dass das Stützbein fest auf den Boden geklemmt ist und dass der Installationssummer des Stützbeins (O) kein Geräusch mehr ausgibt.
- 11 Axkid hat den Axkid Modukid mit einem Seitenaufprallschutzsystem, ASIP (Axkid Side Impact Protection), ausgestattet. Drücken Sie den Freigabeknopf und ziehen Sie das ASIP in Richtung Fahrzeugtür, bis es in der äußersten Position einrastet, die in Ihrem Auto möglich ist.

WICHTIG:

Ausführliche Informationen zur Installation des Axkid Modukid Infant und zum Anschnallen Ihres Kinds am Sitz finden Sie in der zugehörigen Bedienungsanleitung.

Installation des Axxkid Modukid Seat auf der Basis

- 12 Wenn Sie den Axxkid Modukid Seat auf der Basis installieren, ziehen Sie den Sitzfreigabegriff (E) in seine verlängerte Position (siehe F6) und drücken Sie den Sitz in die Basis. Die Sitzbefestigungsplatte muss in die Basis einrasten.
- 13 Stellen Sie sicher, dass der Axxkid Modukid Seat nicht mit einem angrenzenden Fahrzeugsitz in Kontakt kommt und dass das Stützbein fest auf den Boden geklemmt ist und dass der Installationssummer des Stützbeins (O) kein Geräusch mehr ausgibt.

Axxkid hat den Axxkid Modukid Seat mit einem Seitenaufprallschutzsystem, ASIP (Axxkid Side Impact Protection), ausgestattet. Zum Installieren des ASIP suchen Sie den Anschluss für den Seitenaufprallschutz an der Seite des Kindersitzes, die der Fahrzeugseite am nächsten ist (d. h. sich am nächsten zur Fahrzeugsür befindet). Achten Sie darauf, dass die beiden dreieckigen Pfeile auf dem Seitenaufprallschutz in die gleiche Richtung wie der dreieckige Pfeil auf dem

- 14 Anschluss für den Seitenaufprallschutz zeigen. Platzieren Sie die obere der beiden ovalen Öffnungen an der Unterseite des Seitenaufprallschutzes über dem Seitenaufprallschutz-Anschluss. Drücken Sie den Seitenaufprallschutz gegen die Seite des Autositzes und schieben Sie ihn nach oben auf den Anschluss. Sie werden ein leichtes Klicken hören, wenn der Seitenaufprallschutz einrastet. Zum Entfernen drücken Sie den Seitenaufprallschutz nach unten und entfernen ihn.

WICHTIG:

Ausführliche Informationen zur Installation des Axxkid Modukid Seat und zum Anschnallen Ihres Kinds am Sitz finden Sie in der zugehörigen Bedienungsanleitung.

Pflege und Instandhaltung

Der Bezug der Anti Rebound Bar kann entfernt und in der Waschmaschine (30 °C, Schonwaschgang) gewaschen werden. Geben Sie den Bezug nicht in einen Trockner, da dies den Bezug beschädigen und die Polsterung sich vom Stoff lösen kann.

Sämtliche Kunststoffteile der Axxkid Modukid Base können mit mildem Reinigungsmittel und Wasser gereinigt werden. Verwenden Sie keine aggressiven Chemikalien, die Lösungsmittel usw. enthalten, da dies zu Schäden am Kunststoff führen und die Sicherheit des Kindersitzes beeinträchtigen kann.

Sämtliche Materialien, die in der Axxkid Modukid Base verwendet werden, sind recyclingfähig und gemäß der lokalen Gesetzgebung zu recyceln. Informationen zum Recycling dieses Produkts erhalten Sie bei Ihrem lokalen Wertstoffzentrum.

Nehmen Sie nur solche Änderungen am Axxkid Modukid Seat vor, die in dieser Bedienungsanleitung beschrieben werden. Befolgen Sie sorgfältig die Anweisungen in diesem Handbuch. Reparaturen müssen vom Hersteller oder dessen Vertreter durchgeführt werden.

Wenn der Sitzbezug ausgetauscht werden muss, müssen Sie sicherstellen, dass nur Originalprodukte von Axxkid zum Einsatz kommen. Wenn andere Produkte verwendet werden, wird das Sicherheitssystem von Axxkid Modukid möglicherweise beeinträchtigt, was bei Unfällen ernsthafte Verletzungen zur Folge haben kann.

Garantie

Für den Axxkid Modukid Base gewähren wir eine 24-monatige Garantie ab Kaufdatum. Achten Sie darauf, dass Sie Ihren Kassenbeleg aufbewahren, damit Sie diesen im Garantiefall am Kaufort vorlegen können.

Die Garantie gilt nicht für:

Normalen Verschleiß

Beschädigung aufgrund von fehlerhafter Verwendung, Nachlässigkeit oder Unfall

Nach Reparaturen durch Dritte

Sämtliche verwendeten Materialien bieten eine sehr hohe UV-Beständigkeit. UV-Licht ist jedoch sehr aggressiv und führt letztlich zum Ausbleichen des Sitzbezugs. Dies gilt als normaler Verschleiß und fällt somit nicht unter unsere Garantie.

Axkid Modukid Base

Base para el sistema modular de la silla infantil para coche

Manual de instrucciones

Información importante

Lea este manual de instrucciones antes de instalar la silla infantil para coche Axkid Modukid en su vehículo. Para obtener más información y vídeos sobre la instalación, visite www.axkid.com.

Gracias por elegir un producto de Axkid. Nuestro equipo cuenta en su haber con más de 30 años de experiencia combinada en el ámbito de la seguridad infantil y nos hemos esforzado al máximo para hacer que la silla infantil para coche Axkid Modukid sea lo más segura posible. La silla infantil para coche Axkid Modukid está homologado de acuerdo con el Reglamento n.º 129/02 de la ONU. Con el fin de maximizar la seguridad de su hijo(a), es importante que tenga lo siguiente en cuenta:

Lea este manual de instrucciones con atención antes de instalar Axkid Modukid Base. En caso de duda, póngase en contacto con su distribuidor, quien le enseñará cómo instalarlas correctamente. Una instalación incorrecta podría poner en peligro a su hijo(a).

No utilice una silla infantil para coche en posición sentada cuando haya instalado un airbag activo. Si todavía desea instalar la silla para coche Axkid Modukid en ese sitio, se debe desactivar el airbag de acuerdo con las instrucciones del fabricante del vehículo.

Exhaustivas investigaciones han demostrado que el riesgo de sufrir lesiones graves en un(a) niño(a) es cinco veces mayor cuando viaja en una silla para coche orientada hacia delante, en comparación con una silla para coche orientada hacia atrás.

Si tuviese un accidente, por pequeño que fuese, la silla infantil para coche se debe cambiar siempre. Puede tener daños indetectables y podría poner en peligro seriamente la seguridad de su hijo(a). Por este motivo, Axkid no recomienda la compra de sillas para coche de segunda mano.

No deje nunca a su hijo(a) sin vigilar dentro del coche.

Asegúrese de que el equipaje o los objetos sueltos estén fijados en su vehículo, ya que pueden causar lesiones a los pasajeros en caso de producirse una colisión.

Guarde este manual de instrucciones para consultarlo en el futuro.

Asegúrese de que la silla infantil para coche esté instalada de manera que ninguna pieza quede atrapada por asientos móviles, puertas del coche, etc.

La silla infantil para coche de Axkid Modukid Infant es apta para su uso con niños desde recién nacidos hasta cuando el/la niño(a) pueda sentarse recto(a), aproximadamente 6-9 meses de edad.

No utilice nunca una silla infantil para coche sin la cubierta textil.

Esta silla infantil para coche SOLO se puede instalar orientada hacia atrás.

Índice

Partes	18
El sistema Axxid Modukid Module	18
Funciones de Axxid Modukid Base	19
Colocación permitida y no permitida de la silla infantil para coche	19
Instalación en el coche	20-21
Instalación de Axxid Modukid Infant en la base	21
Instalación de la Axxid Modukid Seat en la base	22
Cuidado y mantenimiento	23
Garantía	23

Partes

A	Barra anti-rebote (ARB)	I	Palanca ISOFIX
B	Palanca para soltar la ARB	J	Indicador de instalación de la pata de apoyo
C	Ganchos de acoplamiento	K	Palanca de la pata de apoyo
D	Indicador de acoplamiento de la silla	L	Posición de estacionamiento de la pata de apoyo
E	Asa para soltar la silla	M	Pata de apoyo
F	Brazo ISOFIX	N	Pie de la pata de apoyo
G	Indicador de instalación ISOFIX	O	Indicador acústico de instalación de la pata de apoyo
H	Botón de liberación ISOFIX		

El sistema modular Axxid Modukid

El sistema modular Axxid Modukid está compuesto por lo siguiente:

- Axxid Modukid Base – Una base para instalar de manera sencilla en vehículos con puntos de conexión ISOFIX.
- Axxid Modukid Infant - Portabebés para niños desde 40-75 cm y hasta 13 kg.
- Axxid Modukid Seat - Silla para coche orientada hacia atrás para niños desde 61-105 cm y hasta 18 kg.

ADVERTENCIA: Instale Axxid Modukid Infant o Axxid Modukid Seat solo en Axxid Modukid Base. Si intenta utilizar productos de otros sistemas modulares con esta base, los niños pueden sufrir lesiones graves en caso de producirse una colisión.

Funciones de Axxkid Modukid Base

Axxkid Modukid Base se puede ajustar para proporcionar al niño(a) más espacio para las piernas o para proporcionar más espacio para el asiento del conductor del pasajero o del acompañante dentro del vehículo. Para ello, debe ajustar los brazos ISOFIX y la barra anti-rebote.

F1 Los brazos ISOFIX (F) se pueden ajustar en diferentes longitudes para posibilitar diferentes posiciones de sentado. Hay 4 posiciones, P1-P4. Los brazos ISOFIX (F) se ajustan tirando de la palanca ISOFIX (I)

F2 Los brazos ISOFIX (F) se bloquean en los puntos de conexión ISOFIX del vehículo. Los brazos ISOFIX se pueden soltar de los puntos de conexión del vehículo pulsando el botón de liberación ISOFIX (H). El indicador de instalación ISOFIX (G) se pone de color verde cuando hay una conexión segura entre el brazo ISOFIX y el punto de conexión ISOFIX.

F3 La barra anti-rebote (A) no está instalada en la base cuando se entrega el producto, por lo que se deberá insertar en la base. Axxkid Modukid Base no se puede utilizar sin la barra anti-rebote. La barra anti-rebote se puede ajustar en diferentes posiciones para posibilitar diferentes posiciones de sentado. Hay 6 posiciones, P1-P6. La barra anti-rebote (A) se suelta tirando de la palanca de liberación de la ARB (B). Asegúrese de que la palanca de liberación de la ARB (B) encaje en su sitio y haga clic después de ajustar la barra anti-rebotes.

F4 La pata de apoyo (M) se puede doblar y meter en una posición de estacionamiento debajo de la base. Esta posición de la pata de apoyo solo se debe utilizar durante el almacenamiento, nunca cuando se instala en un vehículo. Cuando se despliega la pata de apoyo, el indicador acústico de la instalación de la pata de apoyo (O) comenzará a pitar. El pitido se detendrá después de haber completado la instalación correcta.

F5 Si el indicador acústico de instalación de la pata de apoyo (O) no emite ningún sonido cuando la pata de apoyo está desplegada, compruebe la batería. Para comprobar la batería, tiene que desatornillar los dos tornillos que hay debajo del pie de la pata de apoyo (N) y quitar la tapa. Entonces podrá acceder a la batería. Tenga en cuenta que solo puede reemplazar la batería por una batería de tamaño CR1632.

F6 Si tira del asa para soltar la silla (E), se abrirán los ganchos de acoplamiento (C) y podrá acoplar o desacoplar un Axxkid Modukid Infant o una Axxkid Modukid Seat.

F7 Los ganchos de acoplamiento (C) bloquean un Portabebés Axxkid Modukid o una Silla Axxkid Modukid en la base.

ADVERTENCIA: No utilice nunca la Axxkid Modukid Base sin instalar la barra anti-rebotes.

Colocación permitida y no permitida de la silla infantil para coche

Axxkid Modukid Base se puede instalar en cualquier asiento de acompañante orientado hacia delante que tenga puntos de conexión ISOFIX

IMPORTANTE: Si desea instalar su silla para coche Axxkid Modukid en un lugar donde hay instalado un airbag, el airbag se debe desconectar en un centro de puesta a punto autorizado. Algunos vehículos pueden estar equipados con un interruptor que le permite desconectar manualmente el airbag. Es importante comprobar siempre si la luz indicadora del vehículo indica que el airbag está apagado.

ADVERTENCIA: No la utilice nunca en un asiento con un airbag activo

ADVERTENCIA: No la utilice nunca en asientos del vehículo orientados hacia atrás o hacia un lado

ADVERTENCIA: Los airbags están diseñados para los adultos y pueden dañar seriamente a su hijo(a) en un accidente

1 Colocación permitida y no permitida de la silla infantil para coche.

Asiento delantero del acompañante (sin airbag activo)	NO/Sí*
Asiento delantero del acompañante (airbag activo)	NO
Asiento orientado hacia delante con puntos de conexión ISOFIX	Sí
Asiento sin puntos de conexión ISOFIX	NO
Asientos orientados hacia un lado	NO
Asientos orientados hacia delante	NO

* El Reglamento General de Circulación en España, en su artículo 117, establece la prohibición de circular con menores de estatura igual o inferior a 135 centímetros situados en los asientos delanteros del vehículo, salvo excepciones.

2 Esta base solo se puede montar orientada hacia atrás.



Nunca instale la silla de seguridad en el asiento de un vehículo con el airbag activado.



Instalación en el coche

3 Acople y ajuste la barra anti-rebote (A) en su posición más interna. Despliegue la pata de apoyo (M). Cuando se despliega la pata de apoyo, el indicador acústico de la instalación de la pata de apoyo (O) comenzará a pitar. El pitido se detendrá después de haber completado la instalación correcta.

4 Extienda los brazos ISOFIX (F) hasta una posición adecuada P1-P4.

- 5 Acople los brazos ISOFIX (F) a los puntos de conexión ISOFIX del vehículo en la posición correcta del asiento del vehículo, según (1). Oirá un «clic» cuando los brazos ISOFIX se bloqueen en su posición.
- 6 Asegúrese de que el indicador de instalación ISOFIX (G) aparezca de color verde.
- 7 Extienda la barra anti-rebote (A) hacia el asiento del vehículo tirando de la palanca para soltar la ARB (B) y empujando la barra anti-rebote (A) hacia el asiento del vehículo. Asegúrese de aplicar la mayor presión posible y de que la palanca para soltar la ARB (B) encaje en su sitio y oiga un «clic».
- 8 Extienda la pata de apoyo (M) tirando de la palanca de la pata de apoyo (K) para extender la pata de apoyo de manera que el pie de la pata de apoyo (N) esté en contacto con el suelo del vehículo. Compruebe que el indicador acústico de instalación de la pata de apoyo (O) deja de emitir un ruido. Entonces la instalación se habrá realizado correctamente. Asegúrese de que el suelo del vehículo sea adecuado para soportar una silla para coche de tamaño i. Para obtener información, consulte el manual del vehículo.

IMPORTANTE:

Asegúrese de que todos los indicadores de instalación aparezcan de color verde.

Instalación del Axxkid Modukid Infant en la base

- 9 Cuando vaya a instalar un Axxkid Modukid Infant en la base, tire del asa de liberación de la silla (E) hasta su posición extendida (vea F6) y empuje el portabebés hasta la base. El portabebés deberá encajar en la base y emitir un «clic».
- 10 Asegúrese de que el Axxkid Modukid Infant no esté en contacto con ningún asiento adyacente en el vehículo, que la pata de apoyo esté firmemente sujeta al suelo y que el indicador acústico de instalación de la pata de apoyo (O) haya dejado de emitir un ruido.
- 11 Axxkid ha dotado a la silla para coche Axxkid Modukid de un sistema de protección lateral contra impactos, ASIP (Axxkid Side Impact Protection). Pulse el botón de liberación y tire del ASIP hacia la puerta del coche hasta que se bloquee en la posición más externa que se adapte a su coche.

IMPORTANTE:

Consulte el manual del Axxkid Modukid Infant para obtener instrucciones completas sobre cómo instalar el producto y cómo abrochar a su hijo(a) en la silla.

Instalación de la Axxkid Modukid Seat en la base

12 Cuando vaya a instalar de Axxkid Modukid Seat en la base, tire del asa de liberación de la silla (E) hasta su posición extendida (vea F6) y empuje la silla hasta la base. La placa de acoplamiento de la silla deberá encajar en la base y oirá un «clic».

13 Asegúrese de Axxkid Modukid Seat no esté en contacto con ningún asiento adyacente en el vehículo, que la pata de apoyo esté firmemente sujeta al suelo y que el indicador acústico de instalación de la pata de apoyo (O) haya dejado de emitir un ruido.

Axxkid ha dotado a la Axxkid Modukid Seat de un sistema de protección lateral contra impactos, ASIP (Axxkid Side Impact Protection). Para instalar el ASIP, localice el conector de la almohadilla contra impactos laterales en la silla infantil que esté más cerca del lateral del vehículo (es decir, el que esté más cerca de la puerta). Asegúrese de que las dos flechas triangulares de la almohadilla contra impactos laterales apunten en la misma dirección que la flecha triangular

14 del conector de la almohadilla contra impactos laterales. Coloque la parte superior de las dos aperturas ovaladas en la parte inferior de la almohadilla contra impactos laterales sobre el conector de la almohadilla contra impactos laterales. Empuje la almohadilla contra impactos laterales contra el costado del asiento del coche y deslice la almohadilla contra impactos laterales hacia arriba en el conector de la almohadilla contra impactos laterales. Sentirá un ligero «clic» cuando la almohadilla contra impactos laterales se bloquee en su sitio. Para quitarlo: empuje la almohadilla contra impactos laterales hacia abajo y quitela.

IMPORTANTE:

Consulte el manual de la Axxkid Modukid Seat para obtener instrucciones completas sobre cómo instalar el producto y cómo abrochar a su hijo(a) en la silla.

Cuidado y mantenimiento

La cubierta de la barra anti-rebote se puede quitar y lavar en la lavadora a 30 °C en el programa «Ciclo suave». No meta la cubierta en la secadora, ya que ello puede dañarla y el acolchado se puede desprender de la tela.

Todas las piezas de plástico de la Axxkid Modukid Base se pueden limpiar con detergente suave y agua. No utilice productos químicos agresivos que contengan disolventes, etc., ya que esto puede provocar daños en el plástico y poner en peligro la seguridad de la silla infantil para coche.

Todos los materiales empleados en la Axxkid Modukid Base son reciclables y se deberían reciclar siguiendo su legislación local. Asesórese en su centro de reciclaje local a la hora de reciclar este producto.

No realice modificaciones ni alteraciones en la silla infantil para coche Axxkid Modukid, excepto las descritas en este manual de instrucciones. Siga atentamente las instrucciones de este manual. Cualquier reparación la debe realizar el fabricante o el agente.

Si la cubierta de la silla necesita reemplazarse, asegúrese de utilizar únicamente productos originales de Axxkid. Si se utilizan otros productos, el sistema de seguridad de Axxkid Modukid puede verse en peligro y podrían desembocar en lesiones graves en caso de producirse un accidente.

Garantía

La Axxkid Modukid Base está cubierta por una garantía de 24 meses a partir de la fecha de compra. Asegúrese de guardar su tique y llevarlo al lugar en el que realizó la compra en caso de tener algún problema con la garantía.

La garantía no cubre:

El desgaste normal

Los daños causados por un uso incorrecto, negligencia o accidente

Si las reparaciones las ha realizado un tercero

Todos los materiales usados tienen una clasificación muy alta de resistencia a los rayos ultravioleta. Sin embargo, la luz UV es muy agresiva y, en última instancia, hará que la cubierta de la silla de decolore. Esto no está cubierto por nuestra garantía, ya que se considera un desgaste normal.

Axkid Modukid Base

FI

Alusta turvaistuimen moduulijärjestelmään

Käyttöohje

Tärkeää tietoa

Lue nämä käyttöohjeet ennen kuin kiinnität Axkid Modukid -turvaistuimen autoon.

Lisätietoja kiinnitysvideoita osoitteessa www.axkid.com.

Kiitos, että valitsit Axkid-tuotteen. Työryhmällämme on yli 30 vuotta kokemusta lasten turvallisuustuotteiden valmistuksesta, ja me olemme tehneet kaikkemme tehdäksemme Axkid Modukid -turvaistuimesta niin turvallisen kuin mahdollista. Axkid Modukid -turvaistuin on hyväksytty UNECE-säädöksen nro 129/02 mukaisesti. Lapsesi turvallisuuden maksimoimiseksi on tärkeää huomioida seuraavat asiat:

Lue nämä käyttöohjeet ennen kuin kiinnität Axkid Modukid Base ja Axkid Modukid Seat -turvaistuimen autoon. Jos epäroit, ota yhteyttä jälleenmyyjään, joka voi näyttää oikean kiinnitystavan. Väärin asennettu istuin voi asettaa lapsesi vaaraan.

Älä käytä turvaistuinta penkillä, jossa on kytketty turvatyyny. Jos kuitenkin haluat asentaa Axkid Modukid -istuimen tälle paikalle, turvatyyny on kytkettävä pois päältä ajoneuvon valmistajan ohjeiden mukaan.

Pidä lapsesi selkä menosuuntaan niin pitkään kuin mahdollista. Tutkimusten mukaan kohtalokkaan onnettomuuden riski on viisinkertainen, jos lapsesi istuu istuimessa kasvot menosuuntaan.

Turvaistuin on aina vaihdettava uuteen mahdollisen auto-onnettomuuden sattuessa, vaikka onnettomuus olisikin pieni. Pienikin onnettomuus saattaa vaurioittaa turvaistuinta ja vaikuttaa lapsesi turvallisuuteen. Tästä syystä Axkid ei suosittele käytetyn turvaistuimen ostamista.

Älä koskaan jätä lastasi vartioimatta autoon.

Varmista, että kaikki matkatavarat tai irralliset esineet on kiinnitetty autossa, koska ne voivat aiheuttaa törmäystilanteessa vammoja matkustajille.

Säilytä tämä ohjekirja myöhempää tarvetta varten.

Varmista, että turvaistuin on kiinnitetty siten, että mitkään osat eivät jää kiinni siirrettävien istuinten alle, oven väliin jne.

Axkid Modukid Infant -turvaistuin sopii vastasyntyneestä siihen asti, kun lapsi osaa istua tukevasti, noin kuuden tai yhdeksän kuukauden ikäiseksi asti.

Älä koskaan käytä turvaistuinta ilman kangaspäällistä.

Tämä turvaistuin voidaan asentaa VAIN selkä menosuuntaan.

Sisältö

Osat	25
Axkid Modukid Module -järjestelmä	25
Axkid Modukid Base toiminnot	26
Turvaistuimen sallittu ja kielletty sijoittaminen	26
Kiinnittäminen autoon	27-28
Axkid Modukid Infant -kaukalon asentaminen alustaan	28
Axkid Modukid Seat -istuimen asentaminen alustaan	29
Hoito-ohjeet	30
Takuu	30

Osat

A	AntiRebound Bar (ARB)	I	ISOFIX-säätönappi
B	ARB:n vapautuskahva	J	Tukijalan asennusilmaisin
C	Kiinnityskoukut	K	Tukijalan kahva
D	Istuimen kiinnitysilmaisin	L	Tukijalan säilytysasento
E	Istuimen vapautuskahva	M	Tukijalka
F	ISOFIX-kisko	N	Tukijalan terä
G	ISOFIXin asennusindikaattori	O	Tukijalan asennussummeri
H	ISOFIXin vapautuspainike		

Axkid Modukid Module -järjestelmä

Axkid Modukid Module -järjestelmä koostuu seuraavista:

- Axkid Modukid Base – alusta, jonka avulla turvaistuin on helppo asentaa autoihin, joissa on ISOFIX-kiinnityspisteet.
- Axkid Modukid Infant - turvakaukalo 40-75 cm:n pituisille ja korkeintaan 13 kg painaville lapsille.
- Axkid Modukid Seat - Selkä menosuuntaan asennettava turvaistuin 61-105 cm:n pituisille ja enintään 18 kg painaville lapsille.

VAROITUS: Asenna Axkid Modukid Base -alustaan vain Axkid Modukid Infant -kaukalo tai Axkid Modukid Seat -istuin. Jos alustan kanssa yrittää käyttää muita moduulijärjestelmiä, kolarin sattuessa saattaa aiheutua vakavia vammoja.

Axkid Modukid Base toiminnot

Axkid Modukid Base voidaan säätää siten, että lapsen jaloille jää enemmän tilaa tai annetaan enemmän tilaa edessä olevalle kuljettajan tai matkustajan penkille. Alustaa säädetään ISOFIX-kiskoista ja Anti Rebound Bar -kahvasta.

F1 ISOFIX-kiskot (F) voidaan säätää eripituisiksi, jotta ne mahtuvat erilaisiin istuma-asentoihin. Asentoja on 4, P1-P4. Isofix-kiskoja (F) säädetään vetämällä Isofix-säätönupista (I)

F2 ISOFIX-kiskot (F) lukkiutuvat ajoneuvon ISOFIX-kiinnityspisteisiin. ISOFIX-kiskot voidaan vapauttaa ajoneuvon kiinnityspisteistä painamalla ISOFIX-vapautuspainiketta (H). ISOFIX-asennusindikaattori (G) muuttuu vihreäksi, kun ISOFIX-kiskot ja ISOFIX-kiinnityspisteet on turvallisesti yhdistetty.

F3 Anti Rebound Bar (A) ei ole valmiiksi asennettu alustaan toimitettaessa, joten se on kiinnitettävä siihen. Axkid Modukid Base -alustaa ei saa käyttää ilman Anti Rebound Bar -kahvaa. Anti Rebound Bar voidaan säätää eri asentoihin, jotta se mahdollistaisi erilaiset istuma-asennot. Asentoja on 6, P1-P6. Anti Rebound Bar (A) vapautuu vetämällä ARB:n vapautuskahvasta (B). Varmista, että ARB-vapautuskahva (B) napsahtaa paikalleen, kun olet säätänyt Anti Rebound Bar -kahvan.

F4 Tukijalan (M) voi taittaa säilytysasentoon alustan alle. Tukijalkaa saa pitää tässä asennossa vain säilytyksen aikana, ei koskaan silloin, kun se on asennettu ajoneuvoon. Kun tukijalka on avattuna, tukijalan asennussummeri (O) alkaa piipata. Piippaus pysähtyy, kun jalka on asennettu oikein.

F5 Jos tukijalan asennussummerista (O) ei kuulu ääntä, kun tukijalka on taitettu auki, tarkista paristo. Pariston voi tarkistaa irrottamalla tukijalan (N) pohjassa olevat kaksi ruuvia ja poistamalla kannen. Silloin paristo on saatavilla. Huomaa, että voit vaihtaa paristoksi ainoastaan CR1632-pariston.

F6 Vetämällä istuimen vapautuskahvasta (E) kiinnityskoukut (C) avautuvat ja voit kiinnittää tai irrottaa Axkid Modukid Infant -kaukalon tai Axkid Modukid Seat -istuimen.

F7 Kiinnityskoukut (C) lukitsevat Axkid Modukid Infant -kaukalon tai Axkid Modukid Seat -istuimen alustaan.

VAROITUS: Älä koskaan käytä Axkid Modukid Base -alustaa ilman Anti Rebound Bar -kahvaa.

Turvaistuimen sallittu ja kielletty sijoittaminen

Axkid Modukid Base voidaan asentaa mihin tahansa eteenpäin suunnattuun matkustajan penkkiin, jossa on ISOFIX-kiinnityspisteet

TÄRKEÄÄ: Jos haluat asentaa Axkid Modukidin paikkaan, jossa on turvatyyny, turvatyynyn tulee olla kytketty pois päältä valtuutetun huoltoliikkeen toimesta. Joissain autoissa voi olla avain, jolla turvatyynyn voi manuaalisesti kytkeä pois päältä. Varmista auton merkkivalosta, onko turvatyyny kytketty pois päältä.

VAROITUS: Älä koskaan käytä istuinta, kun turvatyyny on kytketty päälle

VAROITUS: Älä käytä koskaan taakse tai sivulle suunnatuilla auton istuimilla

VAROITUS: Turvatyynyt on suunniteltu aikuisille, ja ne voivat vakavasti vahingoittaa lastasi kolarissa

1 Turvaistuimen sallittu ja kielletty sijoittaminen.

Etuistuin (ei päälle kytkettyä turvatyynyä)	Kyllä
Etuistuin (päälle kytketty turvatyyny)	Ei
Eteenpäin oleva istuin, jossa on ISOFIX-kiinnityspisteet	Kyllä
Istuin ilman ISOFIX-kiinnityspisteitä	Ei
Sivulle suunnattu istuin	Ei
Taaksepäin suunnattu istuin	Ei

2 Tämän alustan saa asentaa ainoastaan selkä menosuuntaan.



Älä koskaan asenna turvaistuinta penkille, jossa on kytketty turvatyyny.



Kiinnittäminen autoon

3 Kiinnitä ja säädä Anti Rebound Bar (A) sen sisimpään asentoon. Taita tukijalka auki (M). Kun tukijalka on avattuna, tukijalan asennussummeri (O) alkaa piipata. Piippaus lakkaa, kun jalka on asennettu oikein.

4 Levitä ISOFIX-kiskot (F) sopivaan asentoon P1-P4.

- 5 Kiinnitä ISOFIX-kiskot (F) ajoneuvon ISOFIX-kiinnityspisteisiin, kun ajoneuvon penkki on oikeassa asennossa, kohdan 1 mukaisesti. Kuulet "napsahduksen", kun ISOFIX-kiskot lukittuvat paikoilleen.
- 6 Varmista, että ISOFIX-asennusindikaattori (G) näyttää vihreää.
- 7 Laajenna Anti Rebound Baria (A) kohti ajoneuvon penkkiä vetämällä ARB:n vapautuskahvasta (B) ja työntämällä Anti Rebound Baria (A) kohti ajoneuvon penkkiä. Varmista, että käytät mahdollisimman paljon painetta ja että ARB:n vapautuskahva (B) napsahtaa paikalleen.
- 8 Pidenä tukijalkaa (M) vetämällä tukijalan kahvasta (K), jotta tukijalan terä (N) on kosketuksissa ajoneuvon lattiaan. Tarkista, että tukijalan asennuspainikkeen sumneri (O) sammuu, jotta tiedät, että asennus on tehty oikein. Varmista, että ajoneuvon lattia tukee i-Size-istuinta. Katso lisätietoja ajoneuvon käyttöoppaasta.

TÄRKEÄÄ:

Varmista, että asennusindikaattorit näyttävät vihreää.

Axkid Modukid Infant -kaukalon asentaminen alustaan

- 9 Kun asennat Axkid Modukid Infant -kaukalon alustaan, vedä vapautuskahvaa (E) uloimpaan asentoon (katso F6) ja työnnä turvakaukalo alustaan. Turvakaukalon tulee napsahtaa alustaan.
- 10 Varmista, että Axkid Modukid Infant ei ole kosketuksissa mihinkään viereiseen istuimeen ja että tukijalka on tiukasti kiinnitetty lattiaan ja että tukijalan asennussumneri (O) on lopettanut piippauksen.
- 11 Axkid Modukid Infant -turvakaukalossa on ASIP-sivutörmäyssuoja (Axkid Side Impact Protection). Työnnä vapautuspainiketta ja vedä ASI:ta kohti auton ovea, kunnes se lukittuu uloimpaan, autoosi sopivaan asentoon.

TÄRKEÄÄ:

Katso Axkid Modukid Infant käyttöoppaasta täydelliset ohjeet siitä, miten asennat tuotteen ja miten kiinnität lapsesi istuimeen.

Axkid Modukid Seat -istuimen asentaminen alustaan

12 Kun asennat Axkid Modukid Seat -istuimen alustaan, vedä istuimen vapautuskahvaa (E) uloimpaan asentoon (katso F6) ja työnnä turvaistuin alustaan. Istuimen kiinnityslevyn tulee napsahtaa kiinni alustaan.

13 Varmista, että Axkid Modukid Seat ei ole kosketuksissa mihinkään viereiseen istuimeen ja että tukijalka on tiukasti kiinnitetty lattiaan ja että tukijalan asennussummeri (O) on lopettanut piippauksen.

Axkid Modukid Seat -turvaistuimessa on ASIP-sivutörmäyssuoja (Axkid Side Impact Protection). Kun asennat ASIP:n, sijoita turvaistuimessa oleva sivutörmäyssuojan liitin lähimmäksi auton ovea. Varmista, että sivutörmäyssuojan kaksi kolmiomaista nuolta osoittavat samaan suuntaan kuin sivutörmäyssuojan liittimen kolmiomainen nuoli. Aseta sivutörmäyssuojan pohjassa olevista kahdesta ovaalista aukosta ylempi sivutörmäyssuojan liittimen päälle. Paina sivutörmäyssuojaa istuimen reunaan vasten ja liu'uta sivutörmäyssuojaa ylöspäin sivutörmäyssuojan liitimeen. Tunnet pienen napsahduksen, kun sivutörmäyssuoja lukittuu paikalleen. Irrottaminen: työnnä sivutörmäyssuojaa alaspäin ja irrota.

TÄRKEÄÄ:

Katso Axkid Modukid Seat käyttöoppaasta täydelliset ohjeet siitä, miten asennat tuotteen ja miten kiinnität lapsesi istuimeen.

Hoito-ohjeet

Anti Rebound Barin päällysteen voi irrottaa ja pestä pesukoneessa 30 °C:ssa käsinpesuohjelmalla. Älä laita päällystettä kuivausrumpuun, koska se saattaa vahingoittaa päällystettä ja pehmuste saattaa irrota kankaasta.

Axkid Modukid Base muoviosat voi puhdistaa miedolla puhdistusaineella ja vedellä. Älä käytä syövyttäviä kemikaaleja sisältäviä pesuaineita jne, koska ne saattavat vahingoittaa muovia ja vaikuttaa istuimen turvallisuuteen.

Kaikki Axkid Modukid Base käytetyt materiaalit ovat kierrätettäviä, ja ne tulee kierrättää paikallisen lainsäädännön mukaisesti. Kysy paikalliselta kierrätyskeskukseltasi neuvoja tuotteen kierrättämiseen.

Älä tee mitään sellaisia säätöjä tai korjauksia Axkid Modukid -turvaistuimeen, joita ei tässä ohjekirjassa mainita. Noudata tämän käyttöohjeen ohjeita huolellisesti. Valmistajan tai valmistajan edustajan on tehtävä kaikki korjaukset.

Jos kaukalon päällyste on vaihdettava, varmista että siihen käytetään ainoastaan Axkidin alkuperäisiä tuotteita. Muutoin Axkid Modukidin turvajärjestelmä ei ehkä toimi oikein, ja lapsesi turvallisuus vaarantuu ja saattaa johtaa vakavaan vammaan onnettomuuden sattuessa.

Takuu

Axkid Modukid -turvaistuimella on 24 kuukauden takuu ostopäivästä alkaen. Säilytä ostokuitti ja ota se mukaan ostopaikkaan takuuasioiden hoidon yhteydessä.

Takuu ei kata:

Normaalia kulumista

Vahinkoa, joka on aiheutunut virheellisestä käytöstä, laiminlyönnistä tai onnettomuudesta

Jos kolmas osapuoli on tehnyt istuimeen korjauksia

Kaikki istuimessa käytetyt materiaalit kestävät erittäin hyvin UV-säteilyä. UV-säteily on kuitenkin erittäin voimakasta ja johtaa lopulta päällyskankaan haalistumiseen. Takuu ei kata tällaista kulumista, koska sitä pidetään normaalina kulumisena.

Axkid Modukid Base

Base pour système modulaire de siège auto pour enfant

Manuel d'utilisation

FR

Informations importantes

Lisez ce Manuel d'utilisation avant d'installer le siège auto pour enfant Axkid Modukid dans votre véhicule. Pour plus d'informations et des vidéos d'installation, consultez www.axkid.com.

Merci d'avoir choisi un produit Axkid. Notre équipe a plus de 30 ans d'expérience combinée en matière de sécurité des enfants et nous avons fait tout notre possible pour que le siège auto pour enfant Axkid Modukid soit aussi sûr que possible. Le siège auto pour enfant Axkid Modukid est homologué conformément au règlement n° 129/02 de l'ONU. Pour maximiser la sécurité de votre enfant, il est important que vous gardiez ce qui suit à l'esprit :

Lisez ce Manuel d'utilisation avant d'installer Axkid Modukid base et le siège auto pour enfant Axkid Modukid. En cas de doute, contactez votre détaillant qui peut démontrer une installation correcte. Une installation incorrecte pourrait mettre votre enfant en danger.

N'utilisez pas de siège auto pour enfant dans une position assise quand un airbag actif est installé. Si vous souhaitez toujours installer le siège auto pour enfant Axkid Modukid à cet endroit, l'airbag doit être désactivé selon les instructions du fabricant du véhicule.

Des recherches approfondies ont montré que le risque de blessures graves est cinq fois plus élevé pour un jeune enfant lorsqu'il voyage dans un siège auto orienté vers l'avant par rapport à un siège auto orienté vers l'arrière.

En cas d'accident, aussi bénin soit-il, votre siège auto pour enfant doit toujours être remplacé. Il peut présenter des dommages indétectables qui pourraient compromettre sérieusement la sécurité de votre enfant. Pour cette raison, Axkid ne recommande pas d'acheter des sièges auto d'occasion.

Ne laissez jamais votre enfant sans surveillance dans la voiture.

Assurez-vous que les bagages ou les objets en vrac sont attachés dans votre véhicule car ils peuvent causer des blessures aux passagers en cas de collision.

Conservez ce Manuel d'utilisation pour référence ultérieure.

Assurez-vous que le siège auto pour enfant est installé de manière à ce qu'aucune pièce ne soit enfermée par des sièges mobiles, portières de voiture, etc.

Le siège auto pour Axkid Modukid Infant est adapté pour les nouveau-nés et jusqu'à ce que l'enfant puisse s'asseoir de manière stable, soit environ de six à neuf mois d'âge.

N'utilisez jamais le siège auto pour enfant sans sa housse en tissu.

Ce siège auto pour enfant ne peut être installé QUE vers l'arrière.

Contenu

Pièces	32
Le système modulaire Axxkid Modukid	32
Fonctions de la base Modukid Axxkid Base	33
Positionnement autorisé et interdit du siège auto pour enfant	33
Installation dans la voiture	34-35
Installation d'Axxkid Modukid Infant sur la base	35
Installation du Axxkid Modukid Seat sur la base	36
Soins et entretien	37
Garantie	37

Pièces

A	Barre anti-rebond (ARB)	I	Bouton ISOFIX
B	Bouton de libération pour ARB	J	Indicateur d'installation de la jambe de force
C	Boucles d'attache	K	Bouton de la jambe de force
D	Indicateur de fixation du siège	L	Position de stationnement de la jambe de force
E	Poignée de libération du siège	M	Jambe de force
F	Bras ISOFIX	N	Pied de la jambe de force
G	Indicateur d'installation ISOFIX	O	Sonnerie d'installation de la jambe de force
H	Bouton de libération ISOFIX		

Le système modulaire Axxkid Modukid

Le système modulaire Axxkid Modukid est constitué des éléments suivants :

- Axxkid Modukid Base – Base pour une installation aisée dans les véhicules équipés de points de d'attache ISOFIX.
- Axxkid Modukid Infant - Porte-bébé pour enfants de 40 à 75 cm et de moins de 13 kg.
- Axxkid Modukid Seat - Siège auto orienté vers l'arrière pour enfants de 61 à 105 cm et de moins de 18 kg.

AVERTISSEMENT: Installez uniquement le siège Axxkid Modukid Infant ou le siège Axxkid Modukid Seat sur la base Axxkid Modukid Base. Essayer d'utiliser des produits provenant d'autres systèmes modulaires sur cette base peut entraîner des blessures graves en cas de collision.

Fonctions de la base Modukid Axxkid Base

La base Axxkid Modukid Base peut être ajustée pour fournir plus d'espace aux jambes de l'enfant ou pour plus d'espace pour le conducteur ou le siège passager de votre véhicule. Ceci est fait en réglant les bras ISOFIX et la barre anti-rebond.

F1 Les bras ISOFIX (F) peuvent être ajustés à différentes longueurs pour s'adapter à différentes positions assises. Il y a 4 positions, P1-P4. Pour ajuster les bras ISOFIX (F), tirez le bouton ISOFIX (I)

F2 Les bras ISOFIX (F) se verrouillent sur les points d'attache ISOFIX du véhicule. Les bras ISOFIX peuvent être libérés des points d'attache du véhicule en poussant le bouton de libération ISOFIX (H). L'indicateur d'installation ISOFIX (G) devient vert lorsque la connexion entre le bras ISOFIX et le point d'attache ISOFIX est sécurisée.

La barre anti-rebond (A) n'étant pas installée sur la base à la livraison, elle doit être insérée dans la base. La base Axxkid Modukid Base ne peut pas être utilisée sans la barre anti-rebond.

F3 La barre anti-rebond peut être réglée sur différentes positions pour s'adapter à différentes positions assises. Il y a 6 positions, P1-P6. La barre anti-rebond (A) est libérée en tirant sur le bouton de libération ARB (B). Assurez-vous que le bouton de libération ARB (B3) s'enclenche en position après avoir ajusté la barre anti-rebond.

La jambe de force (M) peut être pliée en position de stationnement sous la base. Cette position de la jambe de force ne doit être utilisée que pendant l'entreposage, jamais lorsqu'elle est installée dans un véhicule. Lorsque la jambe de force est dépliée, la sonnerie d'installation de la jambe de force (O) commence à émettre un bip. Le bip s'arrête une fois l'installation correcte terminée.

F4 Si aucun son n'est émis par la sonnerie d'installation de la jambe de force (O) lorsqu'elle est dépliée, vérifiez la batterie. Pour contrôler la batterie, dévissez les deux vis sous le pied de la jambe de force (N) et retirez le couvercle. La batterie est alors accessible. Notez que vous ne pouvez remplacer la batterie que par une batterie de taille CR1632.

F5 En tirant la poignée de libération du siège (E), les boucles d'attache (C) s'ouvrent et permettent ainsi d'attacher ou de détacher un siège Axxkid Modukid Infant ou Axxkid Modukid Seat.

F6 Les boucles d'attache (C) verrouillent un siège Axxkid Modukid Infant ou Axxkid Modukid Seat à la base.

AVERTISSEMENT: N'utilisez jamais la base Axxkid Modukid Base sans la barre anti-rebond.

Positionnement autorisé et interdit du siège auto pour enfant

La base Axxkid Modukid Base peut être installée sur n'importe quel siège passager orienté vers l'avant comportant des points d'attache ISOFIX

IMPORTANT: Si vous souhaitez installer votre siège auto Axxkid Modukid dans un endroit où un airbag est installé, l'airbag doit être déconnecté dans un centre de service agréé. Certains véhicules peuvent être équipés d'un interrupteur qui vous permet de désactiver manuellement l'airbag. Il est important de toujours vérifier que le voyant du véhicule indique que l'airbag est bien désactivé.

AVERTISSEMENT: N'utilisez jamais sur un siège avec un airbag actif

AVERTISSEMENT: N'utilisez jamais sur des sièges orientés vers l'arrière ou le côté du véhicule

AVERTISSEMENT: Les airbags sont conçus pour les adultes et peuvent blesser gravement votre enfant en cas d'accident

1 Positionnement autorisé et interdit du siège auto pour enfant

Siège passager avant (sans airbag actif)	Oui
Siège passager avant (avec airbag actif)	NON
Siège orienté vers l'avant avec points d'attache ISOFIX	Oui
Siège sans points d'attache ISOFIX	NON
Sièges orientés vers le côté	NON
Sièges orientés vers l'arrière	NON

2 Cette base est seulement autorisée à être montée orientée vers l'arrière.



Ne jamais installer un siège-auto sur un siège passager où un airbag est activé.



Installation dans la voiture

3 Fixez et ajustez la barre anti-rebond (A) sur sa position la plus intérieure. Déliez la jambe de force (M). Lorsque la jambe de force est dépliée, la sonnerie d'installation de la jambe de force (O) commence à émettre un bip. Le bip s'arrête une fois l'installation correcte terminée.

4 Allongez les bras ISOFIX (F) à une position appropriée P1-P4.

- 5 Attachez les bras ISOFIX (F) aux points d'attache ISOFIX du véhicule dans la position correcte du siège du véhicule, selon (1). Vous entendez un « clic » lorsque les bras ISOFIX se verrouillent en position.
- 6 Assurez-vous que l'indicateur d'installation ISOFIX (G) est vert.
- 7 Allongez la barre anti-rebond (A) vers le siège du véhicule en tirant le bouton de libération ARB (B) et en poussant la barre anti-rebond (A) vers le siège du véhicule. Assurez-vous d'appliquer autant de pression que possible et vérifiez que le bouton de libération ARB (B) s'enclenche en position.
- 8 Allongez la jambe de force (M) en tirant le bouton de la jambe de force (K) afin de sortir la jambe de force pour que son pied (N) soit en contact avec le plancher du véhicule. Vérifiez que le bruit de la sonnerie (O) d'installation de la jambe de force s'arrête indiquant que l'installation a été effectuée correctement. Assurez-vous que le plancher du véhicule est adapté pour soutenir un siège auto i-Size. Consultez le manuel du véhicule pour plus d'informations.

IMPORTANT:

Assurez-vous que tous les indicateurs d'installation sont verts.

Installation d'Axkid Modukid Infant sur la base

- 9 Pour installer un Axkid Modukid Infant sur la base, tirez la poignée de libération du siège (E) sur sa position sortie (voir F6) et poussez le porte-bébé sur la base. Le porte-bébé doit s'encliqueter dans la base.
- 10 Vérifiez que le siège Axkid Modukid Infant n'est pas en contact avec un siège adjacent du véhicule, que la jambe de force est fermement fixée au sol et que la sonnerie d'installation de la jambe de force (O) a cessé de retentir.
- 11 Axkid a équipé le siège auto pour enfant Axkid Modukid d'un système de protection contre les chocs latéraux, ASIP (Axkid Side Impact Protection). Poussez le bouton de libération et tirez le système ASIP vers la porte de la voiture jusqu'à ce qu'il se verrouille dans la position la plus extérieure acceptée par votre voiture.

IMPORTANT:

Consultez le manuel de votre Axkid Modukid Infant pour obtenir des instructions complètes sur la façon d'installer le produit et la manière d'attacher votre enfant dans le siège.

Installation du siège Axkid Modukid Seat sur la base

- 12 Pour installer un siège Axkid Modukid Seat sur la base, tirez la poignée de libération du siège (E) sur sa position sortie (voir F6) et poussez le siège sur la base. La plaque de fixation du siège doit être s'encliqueter dans la base.
- 13 Vérifiez que le siège Axkid Modukid Seat n'est pas en contact avec un siège adjacent du véhicule, que la jambe de force est fermement fixée au sol et que la sonnerie d'installation de la jambe de force (O) a cessé de retentir.

Axkid a équipé le siège Axkid Modukid Seat d'un système de protection contre les chocs latéraux, ASIP (Axkid Side Impact Protection). Pour installer le système ASIP, repérez le connecteur du coussin d'impact latéral sur le siège enfant le plus près du côté du véhicule (c'est-à-dire le plus près de la porte). Vérifiez que les deux flèches triangulaires sur le coussin d'impact latéral pointent dans la même direction que la flèche triangulaire sur le connecteur du coussin d'impact latéral. Placez la partie supérieure des deux ouvertures ovales sur le dessous du coussin d'impact latéral sur le connecteur du coussin d'impact latéral. Poussez le coussin d'impact latéral vers le côté du siège de la voiture et faites glisser le coussin d'impact latéral vers le haut dans le connecteur du coussin d'impact latéral. Vous entendrez un léger clic lorsque le coussin d'impact latéral se verrouille en place. Pour retirer : poussez le coussin d'impact latéral vers le bas et retirez-le.

IMPORTANT:

Consultez le manuel de votre Axkid Modukid Seat pour obtenir des instructions complètes sur la façon d'installer le produit et la manière d'attacher votre enfant dans le siège.

Soins et entretien

La housse la barre anti-rebond peut être retirée et lavée en machine à laver à 30 °C sur le programme « Lavage délicat ». Ne séchez pas la housse dans un séchoir car elle risque d'être endommagée et le rembourrage de se détacher du tissu.

Toutes les pièces en plastique de la base Axxkid Modukid Base peuvent être nettoyées avec un détergent doux et de l'eau. N'utilisez pas de produits chimiques agressifs contenant des solvants, etc., car ils peuvent endommager le plastique et compromettre la sécurité du siège auto pour enfant.

Tous les matériaux utilisés dans Axxkid Modukid Base sont recyclables et doivent être recyclés selon votre législation locale. Demandez conseil à votre centre de recyclage local pour le recyclage de ce produit.

N'effectuez aucune modification ou altération du siège auto pour enfant Axxkid Modukid, autres que celles décrites dans ce manuel d'instructions. Suivez attentivement les instructions de ce manuel. Toute réparation doit être effectuée par le fabricant ou l'agent.

Si la housse du siège a besoin d'être remplacée, assurez-vous que seuls des produits originaux Axxkid sont utilisés. Si d'autres produits sont utilisés, le système de sécurité d'Axxkid Modukid peut être compromis et entraîner des blessures graves en cas d'accident.

Garantie

Le Axxkid Modukid Base est couvert par une garantie de 24 mois à compter de la date d'achat. Conservez votre reçu et apportez-le à votre lieu d'achat pour toute question ou réclamation relative à la garantie.

La garantie ne couvre pas:

Usure normale

Domages dus à une mauvaise utilisation, une négligence ou un accident

Des réparations effectuées par une tierce partie

Tous les matériaux utilisés ont une très haute résistance aux UV. Cependant, la lumière UV est très agressive et va conduire finalement à une décoloration de la housse du siège. Cette décoloration n'est pas couverte par notre garantie car elle est considérée comme une usure normale.

Axkid Modukid Base

Base per sistema modulare per seggiolini auto

Istruzioni per l'uso

IT

Informazioni importanti

Leggere le presenti istruzioni per l'uso prima di installare il seggiolino auto per bambini Axkid Modukid nel veicolo. Maggiori informazioni e i video per l'installazione sono disponibili al sito www.axkid.com.

Grazie per aver scelto un prodotto Axkid. Il nostro team vanta oltre 30 anni di esperienza nel campo della sicurezza dei bambini e ha profuso ogni impegno per rendere il seggiolino auto Axkid Modukid il più sicuro possibile. Il seggiolino auto per bambini Axkid Modukid è omologato ai sensi del Regolamento n. 129/02 della Commissione economica per l'Europa delle Nazioni Unite (UN/ECE). Per la massima sicurezza del bambino, è importante ricordare quanto segue:

Leggere attentamente le presenti istruzioni per l'uso prima di installare la Axkid Modukid Base il seggiolino auto Axkid Modukid. Per qualsiasi dubbio rivolgersi al rivenditore, che può mostrare la procedura di installazione corretta. L'installazione errata potrebbe mettere a repentaglio la sicurezza del bambino.

Non utilizzare il seggiolino auto in un sedile con airbag attivo. Se si desidera installare comunque il seggiolino auto Axkid Modukid in questa posizione, disattivare l'airbag seguendo le istruzioni del produttore del veicolo.

Secondo una ricerca approfondita, un bambino che viaggia in un seggiolino auto rivolto in avanti è esposto a un rischio di lesioni personali gravi cinque volte maggiore rispetto a un bambino che viaggia su un seggiolino orientato all'indietro.

Il seggiolino auto per bambini deve sempre essere sostituito in caso di incidente, anche se di lieve entità. Potrebbe riportare danni non visibili e compromettere seriamente la sicurezza del bambino. Per questo motivo, Axkid sconsiglia di acquistare seggiolini auto di seconda mano.

Non lasciare mai il bambino incustodito a bordo.

Fissare sempre bagagli o altri oggetti liberi nel veicolo, in quanto potrebbero ferire i passeggeri in caso di collisione.

Conservare le presenti istruzioni per l'uso per riferimento futuro.

Installare sempre il seggiolino auto per bambini in modo che nessuna parte rimanga schiacciata da sedili scorrevoli, portiere ecc.

Il seggiolino auto Axkid Modukid Infant è indicato per i neonati da 0 a circa 6-9 mesi, età in cui riescono a mantenere la posizione seduta.

Non utilizzare mai il seggiolino auto senza il rivestimento in tessuto.

Questo seggiolino auto deve SEMPRE essere orientato all'indietro.

Contents

Parti	39
Il sistema modulare Axxkid Modukid	39
Funzioni di Axxkid Modukid Base	40
Posizionamento consentito e vietato del seggiolino auto per bambini	40
Installazione a bordo dell'auto	41-42
Installazione di Axxkid Modukid Infant sulla base	42
Installazione di Axxkid Modukid Seat sulla base	43
Cura e manutenzione	44
Garanzia	44

Parti

A	Barra anti rimbalzo (ARB)	I	Manopola ISOFIX
B	Manopola di sblocco ARB	J	Indicatore di installazione della gamba di supporto
C	Ganci di fissaggio	K	Manopola della gamba di supporto
D	Indicatore di fissaggio del seggiolino	L	Posizione di parcheggio della gamba di supporto
E	Impugnatura di sblocco del seggiolino	M	Gamba di supporto
F	Braccio ISOFIX	N	Piedino della gamba di supporto
G	Indicatore di installazione ISOFIX	O	Cicalino di installazione della gamba di supporto
H	Pulsante di sblocco ISOFIX		

Il sistema modulare Axxkid Modukid

Il sistema modulare Axxkid Modukid è costituito da:

- Axxkid Modukid Base - Base che si installa facilmente sui veicoli dotati di punti di ancoraggio ISOFIX.
- Axxkid Modukid Infant - Porta bebè per bambini da 40-75 cm fino a 13 kg.
- Axxkid Modukid Seat - Seggiolino auto orientato all'indietro per bambini da 61-105 cm fino a 18 kg.

AVVERTENZA: Installare solamente Axxkid Modukid Infant o Axxkid Modukid Seat su Axxkid Modukid Base. Utilizzando prodotti di altri sistemi modulari su questa base, sussiste il rischio di gravi lesioni personali in caso di collisione.

Funzioni di Axkid Modukid Base

Axkid Modukid Base può essere regolata in modo da aumentare lo spazio per le gambe del bambino oppure lo spazio per il sedile del conducente o del passeggero. A tal fine, si regolano i bracci ISOFIX e la barra anti rimbalzo.

F1 I bracci ISOFIX (F) possono essere regolati su diverse lunghezze a seconda delle posizioni di seduta. Sono disponibili 4 posizioni: P1-P4. I bracci ISOFIX (F) si regolano tirando la manopola ISOFIX (I)

F2 I bracci ISOFIX (F) si fissano ai punti di ancoraggio ISOFIX nel veicolo. I bracci ISOFIX possono essere sganciati dai punti di ancoraggio nel veicolo premendo il pulsante di sblocco ISOFIX (H). L'indicatore di installazione ISOFIX (G) diventa verde quando il braccio ISOFIX è fissato saldamente al punto di ancoraggio ISOFIX.

F3 La barra anti rimbalzo (A) non è installata sulla base alla consegna, quindi è necessario inserirla nella base. Non è consentito utilizzare Axkid Modukid Base senza barra anti rimbalzo. La barra anti rimbalzo può essere regolata a seconda delle posizioni di seduta. Sono disponibili 6 posizioni: P1-P6. La barra anti rimbalzo (A) si sgancia tirando la manopola di sblocco ARB (B). Verificare che la manopola di sblocco ARB (B) scatti in posizione dopo aver regolato la barra anti rimbalzo.

F4 La gamba di supporto (M) può essere ripiegata in posizione di parcheggio sotto la base. Questa posizione della gamba di supporto deve essere utilizzata solamente per il rimessaggio, mai quando il prodotto è installato nel veicolo. Quando la gamba di supporto è estratta, il relativo cicalino di installazione (O) inizia a emettere dei bip. I bip si interrompono una volta completata la corretta installazione.

F5 Se il cicalino di installazione (O) non emette alcun suono quando si estrae la gamba di supporto, controllare la batteria. La batteria si controlla svitando le due viti sotto il piede (N) della gamba di supporto e rimuovendo il coperchio. A questo punto è possibile accedere alla batteria. La batteria può essere sostituita solamente con una batteria CR1632.

F6 Tirando l'impugnatura di sblocco del seggiolino (E), i ganci di fissaggio (C) si aprono consentendo di fissare o staccare Axkid Modukid Infant o Axkid Modukid Seat.

F7 I ganci di fissaggio (C) ancorano Axkid Modukid Infant o Axkid Modukid Seat alla base.

AVVERTENZA: Non utilizzare mai Axkid Modukid Base senza installare la barra anti rimbalzo.

Posizionamento consentito e vietato del seggiolino auto per bambini

È possibile installare Axkid Modukid Base su qualsiasi sedile passeggero rivolto in avanti dotato di punti di ancoraggio ISOFIX.

IMPORTANTE: Se si desidera installare il seggiolino auto Axkid Modukid su un sedile con airbag, l'airbag deve essere scollegato da un centro di assistenza autorizzato. Alcuni veicoli presentano un interruttore che permette di disattivare manualmente l'airbag. È importante verificare sempre se la spia nel veicolo indica che l'airbag è disattivato.

AVVERTENZA: Non utilizzare mai su un sedile con airbag attivo

AVVERTENZA: Non utilizzare mai su sedili orientati all'indietro o lateralmente

AVVERTENZA: Gli airbag sono progettati per gli adulti e possono ferire gravemente il bambino in caso di incidente.

1 Posizionamento consentito e vietato del seggiolino auto per bambini.

Sedile passeggero anteriore (senza airbag attivo)	SI
Sedile passeggero anteriore (con airbag attivo)	NO
Sedile rivolto in avanti con punti di ancoraggio ISOFIX	SI
Sedile senza punti di ancoraggio ISOFIX	NO
Sedili orientati lateralmente	NO
Sedili orientati all'indietro	NO

2 Questa base deve sempre essere montata orientata all'indietro.



Non installare mai un bambino su un sedile del passeggero in cui è installato un airbag attivo.



Installazione a bordo dell'auto

3 Fissare e regolare la barra anti rimbalzo (A) nella posizione più interna possibile. Estrarre la gamba di supporto (M). Quando la gamba di supporto è estratta, il relativo cicalino di installazione (O) inizia a emettere dei bip. I bip si interrompono una volta completata la corretta installazione.

4 Estendere i bracci ISOFIX (F) in posizione corretta (P1-P4).

- 5 Fissare i bracci ISOFIX (F) ai punti di ancoraggio ISOFIX del veicolo nel sedile corretto, per le posizioni adatte vedere (1). Quando i bracci ISOFIX si bloccano in posizione si sente un "clic".
- 6 Verificare che l'indicatore di installazione ISOFIX (G) sia verde.
- 7 Tirare la manopola di sblocco ARB (B) e spingere la barra anti rimbalzo (A) verso il sedile del veicolo per estenderla. Accertarsi di spingere a fondo e che la manopola di sblocco ARB (B) scatti in posizione.
- 8 Estendere la gamba di supporto (M) tirando la relativa manopola (K) in modo che il piede (N) della gamba di supporto sia a contatto con il pavimento del veicolo. Verificare che il suono del cicalino di installazione (O) della gamba supporto si interrompa. In tal caso, l'installazione è stata eseguita correttamente. Verificare che il pavimento del veicolo sia compatibile con i seggiolini auto i-Size. Per informazioni, consultare il manuale del veicolo.

IMPORTANTE:

Verificare che l'indicatore di installazione sia verde.

Installazione di Axxid Modukid Infant sulla base

- 9 Per installare Axxid Modukid Infant sulla base, tirare l'impugnatura di sblocco del seggiolino (E) in posizione estesa (vedere F6) e spingere il porta bebè sulla base. Il porta bebè deve fissarsi alla base con un "clic".
- 10 Verificare che Axxid Modukid Infant non entri in contatto con i sedili adiacenti del veicolo, la gamba di supporto sia fissata saldamente al pavimento e il cicalino di installazione (O) della gamba di supporto non emetta più alcun suono.
- 11 Il seggiolino auto Axxid Modukid è dotato di un sistema di protezione dagli impatti laterali, ASIP (Axxid Side Impact Protection). Premere il pulsante di sblocco e tirare il sistema ASIP verso la portiera dell'auto finché non si blocca nella posizione più esterna possibile.

IMPORTANTE:

Per le istruzioni complete per l'installazione del prodotto e su come allacciare il bambino sul seggiolino, consultare il manuale di Axxid Modukid Infant.

Installazione di Axxkid Modukid Seat sulla base

- 12 Per installare Axxkid Modukid Seat sulla base, tirare l'impugnatura di sblocco del seggiolino (E) in posizione estesa (vedere F6) e spingere il seggiolino sulla base. La piastra di fissaggio del seggiolino deve fissarsi alla base con un "clic".
- 13 Verificare che Axxkid Modukid Seat non entri in contatto con i sedili adiacenti del veicolo, la gamba di supporto sia fissata saldamente al pavimento e il cicalino di installazione (O) della gamba di supporto non emetta più alcun suono.

Axxkid Modukid Seat è dotato di un sistema di protezione dagli impatti laterali, ASIP (Axxkid Side Impact Protection). Per installare il sistema ASIP, individuare il connettore della protezione antiurto laterale sul seggiolino per bambini più vicino al lato del veicolo (cioè alla portiera). Verificare che le due frecce triangolari sulla protezione antiurto laterale siano rivolte nella stessa direzione della freccia triangolare sul connettore della protezione. Posizionare l'apertura ovale superiore sul lato inferiore della protezione antiurto laterale sul connettore della protezione. Spingere la protezione antiurto laterale contro il lato del seggiolino auto e far scorrere la protezione verso l'alto sul relativo connettore. Quando la protezione antiurto laterale si blocca in posizione, si sente un leggero "clic". Smontaggio: spingere la protezione antiurto laterale verso il basso e rimuoverla.

IMPORTANTE:

Per le istruzioni complete per l'installazione del prodotto e su come allacciare il bambino sul seggiolino, consultare il manuale di Axxkid Modukid Seat.

Cura e manutenzione

Il rivestimento della barra anti rimbalzo può essere rimosso e lavato in lavatrice a 30°C con un programma "delicato". Non asciugare il rivestimento in asciugatrice, in quanto potrebbe danneggiarsi e l'imbottitura potrebbe staccarsi dal tessuto.

Tutte le parti in plastica di Axxkid Modukid Base possono essere pulite con detergente neutro e acqua. Non utilizzare sostanze chimiche aggressive contenenti solventi ecc. in quanto potrebbero danneggiare la plastica e ridurre la sicurezza del seggiolino auto per bambini.

Tutti i materiali utilizzati in Axxkid Modukid Base sono riciclabili e devono essere riciclati nel rispetto delle leggi locali. Per informazioni sul riciclaggio del prodotto, rivolgersi al centro di riciclaggio locale.

Non modificare né alterare il seggiolino auto per bambini Axxkid Modukid adottando procedure diverse da quelle descritte nelle presenti istruzioni per l'uso. Attenersi scrupolosamente alle presenti istruzioni. Eventuali riparazioni devono essere effettuate dal produttore o dall'agente.

Se è necessario sostituire il rivestimento del seggiolino, utilizzare esclusivamente prodotti originali Axxkid. L'utilizzo di altri prodotti potrebbe compromettere il sistema di sicurezza di Axxkid Modukid, causando gravi lesioni personali in caso di incidente.

Garanzia

Axxkid Modukid Base è coperto da una garanzia di 24 mesi a partire dalla data di acquisto. Conservare sempre la ricevuta e consegnarla al punto di acquisto in caso di problemi in garanzia.

La garanzia non copre:

Normale usura

Danni dovuti a uso improprio, negligenza o incidente

Riparazioni effettuate da terzi

Tutti i materiali utilizzati presentano un'altissima resistenza ai raggi UV. Tuttavia, i raggi UV sono estremamente aggressivi e comportano il graduale scolorimento del rivestimento del seggiolino. Tale scolorimento non è coperto da garanzia, in quanto è considerato normale usura.

Axkid Modukid Base

Base til modulsystem for bilstol

Bruksanvisning

NO

Viktig informasjon

Les denne bruksanvisningen før du monterer bilstolen Axkid Modukid i kjøretøyet. Du finner mer informasjon og monteringsvideoer på www.axkid.com.

Takk for at du valgte et produkt fra Axkid. Vi har mer enn 30 års erfaring med sikkerhet for barn, og vi har gjort vårt ytterste for å gjøre bilstolen Axkid Modukid så trygg som mulig. Bilstolen Axkid Modukid er godkjent i henhold til FN-forskriften 129/02. For at barnet skal være maksimalt beskyttet er det viktig å huske følgende:

Les denne bruksanvisningen før du monterer Axkid Modukid Base og Axkid Modukid-bilstolen. Hvis du er i tvil, kan du kontakte forhandleren for å få en demonstrasjon av riktig montering. Feil montering kan være farlig for barnet.

Ikke bruk bilstolen i et sete som har en aktiv kollisjonspute. Hvis du likevel ønsker å montere Axkid Modukid i dette setet, må kollisjonsputen deaktiveres i henhold til bilprodusentens anvisninger.

Omfattende forskning har vist at risikoen for alvorlige skader eller dødsfall er fem ganger større for et lite barn som sitter i en forovervendt bilstol enn i en bakovervendt bilstol.

Hvis du blir utsatt for en ulykke, må bilstolen alltid skiftes ut uansett hvor alvorlig ulykken er. Den kan ha fått skader som ikke kan oppdages og som kan sette barnets sikkerhet i fare. Derfor anbefaler ikke Axkid at du kjøper brukt bilstol.

Ikke la barnet sitte uten tilsyn i bilen.

Sørg for at all bagasje og alle løse gjenstander er sikret i kjøretøyet, ettersom de kan skade passasjerer i en eventuell kollisjon.

Ta vare på denne bruksanvisningen for fremtidig bruk.

Sørg for å montere bilstolen slik at ingen deler kan sette seg fast i regulerbare seter, bildører og lignende.

Bilstolen Axkid Modukid Infant egner seg fra barnet er nyfødt til det kan sitte stabilt, altså når barnet er rundt seks til ni måneder gammelt.

Bilstolen skal aldri brukes uten stofftrekket.

Denne bilstolen skal BARE monteres bakovervendt.

Innhold

Deler	46
Modulsystemet Axxid Modukid	46
Axxid Modukid Base – funksjoner	47
Tillatt og forbudt plassering av bilstolen	47
Montering i bilen	48-49
Montere Axxid Modukid Infant på basen	49
Montere Axxid Modukid Seat på basen	50
Vedlikehold	51
Garanti	51

Deler

A	Anti Rebound Bar (ARB), anti-til-bakeslagsstang	I	ISOFIX-knapp
B	ARB-frigjøringsknapp	J	Monteringssummer for støttebein
C	Festekroker	K	Knapp til støttebein
D	Indikator for setefeste	L	Parkeringsstilling støttebein
E	Setefrigjøringshåndtak	M	Støttebein
F	ISOFIX-arm	N	Støttebein nedre del
G	ISOFIX-monteringsindikator	O	Monteringssummer for støttebein
H	ISOFIX-frigjøringsknapp		

Modulsystemet Axxid Modukid

Modulsystemet Axxid Modukid består av:

- Axxid Modukid Base – Base for enkel montering i kjøretøy med ISOFIX-koblingspunkter.
- Axxid Modukid Infant – Babystol til barn fra 40-75 cm og opptil 13 kg.
- Axxid Modukid Seat – Bakovervendt bilstol for barn fra 61-105 cm og opptil 18 kg.

ADVARSEL: Bare Axxid Modukid Infant eller Axxid Modukid Seat kan monteres på Axxid Modukid Base (basen). Forsøk på å bruke produkter fra andre modulsystemer på denne basen kan medføre alvorlige skader i en eventuell kollisjon.

Axxid Modukid Base – funksjoner

Axxid Modukid Base kan justeres for å gi mer bein plass til barnet eller mer plass til fører- eller passasjeretsetet i kjøretøyet. Det gjør du ved å justere ISOFIX-armene og anti-tilbakeslagsstangen (ARB).

- F1** Lengden på ISOFIX-armene (F) kan justeres for å passe til ulike setestillinger. Det er 4 stillinger å velge mellom, P1-P4. ISOFIX-armene (F) justeres ved å trekke ISOFIX-knappen (I) ut
- F2** ISOFIX-armene (F) låser fast ISOFIX-koblingspunktene i kjøretøyet. ISOFIX-armene kan løsnes fra kjøretøyets tilkoblingspunkter ved å trykke på ISOFIX-frigjøringsknappen (H). ISOFIX-monteringsindikatoren (G) blir grønn når ISOFIX-armen er forsvarlig koblet til ISOFIX-koblingspunktet.
- F3** Anti-tilbakeslagsstangen (A) er ikke montert på basen ved levering, så den må stikkes inn i basen. Axxid Modukid Base må ikke brukes uten anti-tilbakeslagsstangen. Anti-tilbakeslagsstangen kan justeres i ulike stillinger for å passe til ulike setestillinger. Det er 6 stillinger å velge mellom, P1-P6. Anti-tilbakeslagsstangen (A) frigjøres ved å trykke på ARB-frigjøringsknappen (B). Kontroller at ARB-frigjøringsknappen (B) smetter på plass med et klikk etter justering av anti-tilbakeslagsstangen.
- F4** Støttebeinet (M) kan slås sammen i parkeringsstilling under basen. Denne stillingen på støttebeinet skal bare brukes under oppbevaring og aldri når stolen er montert i kjøretøyet. Når støttebeinet slås ut, begynner støttebeinets monteringsnummer (O) å pipe. Pipelyden opphører når støttebeinet er korrekt montert.
- F5** Hvis støttebeinets monteringsnummer (O) ikke avgir lyd når støttebeinet slås ut, må du kontrollere batteriet. Batteriet kontrolleres ved å løsne de to skruene under foten til støttebeinet (N) og fjerne dekselet. Batteriet er da tilgjengelig. Merk at batteriet bare må skiftes ut med et batteri i størrelse CR1632.
- F6** Når du trekker i setefrigjøringshåndtaket (E), åpner festekrokene (C) slik at du kan feste eller løsne Axxid Modukid Infant eller Axxid Modukid Seat.
- F7** Festekrokene (C) låser Axxid Modukid Infant eller Axxid Modukid Seat fast til basen.

ADVARSEL: Bruk aldri Axxid Modukid Base uten at anti-tilbakeslagsstangen er montert.

Tillatt og forbudt plassering av bilstolen

Axkid Modukid Base kan monteres på alle forovervendte passasjer seter som har ISOFIX-koblingspunkter

VIKTIG: Hvis du vil montere bilstolen Axkid Modulkid på et sted med kollisjonspute, må kollisjonsputen deaktiveres ved et autorisert verksted. Noen biler har en bryter som gjør at du kan deaktivere kollisjonsputen manuelt. Det er viktig å kontrollere at indikatorlampen i kjøretøyet viser at kollisjonsputen er deaktivert.

ADVARSEL: Må aldri brukes på et sete som har en aktiv kollisjonspute

ADVARSEL: Må aldri brukes på bakovervendte eller sidevendte bilseter

ADVARSEL: Kollisjonsputer er beregnet for voksne og kan påføre barnet alvorlige skader i en eventuell krasj

1 Tillatt og forbudt plassering av bilstolen.

Passasjer sete foran (uten aktiv kollisjonspute)	Ja
Passasjer sete foran (med aktiv kollisjonspute)	NEI
Forovervendt sete med ISOFIX-koblingspunkter	Ja
Sete uten ISOFIX-koblingspunkter	NEI
Sidevendt sete	NEI
Bakovervendt sete	NEI

2 Denne basen kan bare monteres bakovervendt.



Sett aldri barn i et passasjer sete der en aktiv airbag er montert.



Montering i bilen

3 Fest og juster anti-tilbakeslagsstangen (A) i innerste stilling. Slå ut støttebeinet (M). Når støttebeinet slås ut, begynner støttebeinets monteringsnummer (O) å pipe. Pipelyden opphører når støttebeinet er korrekt montert.

4 Trekk ISOFIX-armene (F) ut til en passende stilling; P1-P4.

- 5 Fest ISOFIX-armene (F) til kjøretøyets ISOFIX-koblingspunkter i riktig setestilling i henhold til punkt 1. Du vil høre et klikk når ISOFIX-armene er låst i stilling.
- 6 Kontroller at ISOFIX-monteringsindikatoren (G) viser grønt.
- 7 Trekk ut anti-tilbakeslagsstangen (A) mot kjøretøyets sete ved å trekke ARB-frigjøringsknappen (B) ut og trykke stangen (A) mot kjøretøyets sete. Sørg for å trykke så hardt som mulig og kontroller at ARB-frigjøringsknappen (B) smetter på plass med et klikk.
- 8 Trekk ut støttebeinet (M) ved å trekke i støttebeinskappen (K) for å trekke ut støttebeinet så foten (N) til støttebeinet er i kontakt med gulvet i kjøretøyet. Kontroller at pipelyden fra støttebeinets monteringssummer (O) opphører, da vet du at monteringen er korrekt utført. Kontroller at gulvet i kjøretøyet egner seg for å bære en bilstol av i-størrelse. Du finner opplysninger i kjøretøyets instruksjonsbok.

VIKTIG:

Kontroller at alle monteringsindikatorer viser grønt.

Montere Axxid Modukid Infant på basen

- 9 For å montere Axxid Modukid Infant på basen trekker du setefrigjøringshåndtaket (E) helt ut (se F6) og trykker babystolen ned på basen. Babystolen skal klikke på plass i basen.
- 10 Sørg for at Axxid Modukid Infant ikke er i kontakt med andre seter i kjøretøyet, at støttebeinet er forsvarlig festet i gulvet og at støttebeinets monteringssummer (O) har sluttet å summe.
- 11 Axxid har utstyrt bilstolen Axxid Modukid Infant med en sidekollisjonsbeskyttelse, ASIP (Axxid Side Impact Protection). Trykk på frigjøringsknappen og trekk ASIP mot bildøren til den låses i den ytterste stillingen som passer til bilen.

VIKTIG:

Se bruksanvisningen til Axxid Modukid Infant for fullstendige instruksjoner om hvordan du monterer produktet og hvordan du spenner barnet fast i stolen.

Montere Axxkid Modukid Seat på basen

- 12 For å montere Axxkid Modukid Seat på basen trekker du setefrigjøringshåndtaket (E) helt ut (se F6) og trykker stolen ned på basen. Setets festeplate skal klikke på plass i basen.
- 13 Sørg for at Axxkid Modukid Seat ikke er i kontakt med andre seter i kjøretøyet, at støttebeinet er forsvarlig festet i gulvet og at støttebeinets monteringsnummer (O) har sluttet å summe.

- 14 Axxkid har utstyrt Axxkid Modukid Seat med en sidekollisjonsbeskyttelse, ASIP (Axxkid Side Impact Protection). For å montere ASIP finner du festet til sidekollisjonsbeskyttelsen på den siden av bilstolen som er nærmest bildøren. Sørg for at de to trekantede pilene på sidekollisjonsbeskyttelsen peker i samme retning som den trekantede pilen på sidekollisjonsbeskyttelsens feste. Plasser den øverste av de to ovale åpningene nederst på sidekollisjonsbeskyttelsen over festet. Trykk sidekollisjonsbeskyttelsen mot bilstolen og før den oppover på festet. Du hører et lite klikk når sidekollisjonsbeskyttelsen er låst på plass. For å fjerne: Trykk sidekollisjonsbeskyttelsen nedover og løft den av.

VIKTIG:

Se bruksanvisningen til Axxkid Modukid Seat for fullstendige instruksjoner om hvordan du monterer produktet og hvordan du spenner barnet fast i stolen.

Vedlikehold

Trekket til anti-tilbakeslagsstangen kan tas av og vaskes i maskin på 30 °C. Bruk et skånsomt program. Trekket må ikke tørkes i tørketrommel. Det kan skade trekket og gjøre at polstringen løsner fra stoffet.

Alle plastdelene til Axxid Modukid Base kan rengjøres med mild såpe og vann. Ikke bruk kraftige kjemikalier som inneholder løsemidler eller lignende, da det kan skade platen og gjøre bilstolen mindre sikker.

Alle materialer som er brukt i Axxid Modukid Base, kan resirkuleres og bør leveres til miljøstasjon. Kontakt nærmeste miljøstasjon for å få råd om resirkulering av produktet.

Du må ikke foreta andre endringer på eller modifikasjoner av bilstolen Axxid Modukid enn dem som er beskrevet her. Følg instruksjonene i denne bruksanvisningen nøye. Eventuelle reparasjoner skal utføres av produsenten eller forhandleren.

Hvis setetrekket må byttes, må du bare bruke originale produkter fra Axxid. Bruk av andre produkter kan skade sikkerhetssystemet til Axxid Modukid og forårsake alvorlige skader i en eventuell ulykke.

Garanti

Axxid Modukid Base har 2 års garanti fra kjøpsdatoen. Ta vare på kvitteringen, og ta den med til forhandleren ved en eventuell reklamasjon.

Garantien dekker ikke:

Normal slitasje

Skader som skyldes feil bruk, forsømmelser eller ulykker

Reparasjoner som er utført av tredjepart

Alle materialer som er brukt, er meget UV-bestandige. Men UV-lys er svært aggressivt, og vil til slutt føre til at setetrekket falmer. Dette dekkes ikke av garantien, ettersom det regnes som normal slitasje.

Axkid Modukid Base

PL

Podstawa dla fotelika samochodowego dla dziecka - system modułowy

Instrukcja obsługi

Ważne informacje

Przed zainstalowaniem fotelika samochodowego Axkid Modukid w samochodzie należy przeczytać niniejszą instrukcję obsługi. Aby uzyskać więcej informacji i zapoznać się z materiałem filmowym dotyczącym instalacji, odwiedź stronę www.axkid.com.

Dziękujemy za wybranie produktu Axkid. Nasz zespół ma ponad 30-letnie doświadczenie w zakresie bezpieczeństwa dzieci i zrobiliśmy wszystko, aby fotelik samochodowy Axkid Modukid był jak najbezpieczniejszy. Fotelik samochodowy Axkid Modukid został zatwierdzony zgodnie z rozporządzeniem ONZ nr 129/02. Aby zmaksymalizować bezpieczeństwo dziecka, ważne jest, aby pamiętać o następujących sprawach:

Przed zainstalowaniem podstawy Axkid Modukid Base i fotelika samochodowego Axkid Modukid Seat w samochodzie należy uważnie przeczytać niniejszą instrukcję obsługi. W razie wątpliwości należy skontaktować się ze sprzedawcą, który może pokazać prawidłową instalację. Nieprawidłowa instalacja może zagrazić dziecku

Nie należy używać fotelika samochodowego w miejscu pasażera, w którym zamontowana jest aktywna poduszka powietrzna. Jeśli nadal chcesz zainstalować fotelik samochodowy Axkid Modukid w tym miejscu, należy wyłączyć poduszkę powietrzną zgodnie z instrukcją producenta pojazdu.

Rozległe badania wykazały, że ryzyko poważnych obrażeń jest pięć razy większe dla dziecka podczas podróży w foteliku skierowanym do przodu w porównaniu z fotelikiem skierowanym do tyłu.

W razie wypadku, nawet niegroźnej kolizji, fotelik samochodowy należy zawsze wymienić. Może bowiem wystąpić uszkodzenie, które jest niewykrywalne, a które może poważnie zagrażać bezpieczeństwu dziecka. Z tego powodu Axkid nie zaleca kupowania używanych fotelików samochodowych.

Nigdy nie zostawiaj dziecka bez opieki w samochodzie.

Upewnij się, że bagaż lub luźne przedmioty są zabezpieczone w pojeździe, ponieważ mogą spowodować obrażenia pasażerów w przypadku kolizji.

Należy zachować niniejszą instrukcję do późniejszego wykorzystania.

Upewnij się, że fotelik samochodowy jest zamontowany w taki sposób, by żadne części nie zostały zablokowane przez ruchome siedzenia, drzwi samochodu itp.

Fotelik samochodowy Axkid Modukid Infant nadaje się do użytku od noworodka do momentu, kiedy dziecko może siedzieć stabilnie: w przybliżeniu szóstego-dziewiątego miesiąca życia. Nigdy nie używaj fotelika samochodowego bez pokrowca tekstylnego.

Fotelik samochodowy może być montowany TYLKO tyłem do kierunku jazdy.

Zawartość

Części	53
System modułowy Axkid Modukid	53
Funkcje Axkid Modukid Base	54
Dozwolone i niedozwolone umieszczenie fotelika samochodowego dla dziecka	54
Instalacja w samochodzie	55-56
Instalacja fotelika Axkid Modukid Infant na podstawie	56
Instalacja fotelika Axkid Modukid Seat na podstawie	57
Pielęgnacja i konserwacja	58
Gwarancja	58

Części

A	Pasek stabilizatora (ARB)	I	Pokrętło ISOFIX
B	Pokrętło zwalniasące ARB	J	Wskaźnik instalacji wspornika
C	Haki mocujące	K	Pokrętło wspornika
D	Wskaźnik zamocowania siedziska	L	Pozycja parkingowa wspornika
E	Uchwyt zwalniasący siedzisko	M	Noga wspierająca
F	Ramię ISOFIX	N	Podstawa wspornika
G	Wskaźnik instalacji ISOFIX	O	Sygnal dźwiękowy instalacji wspornika
H	Przycisk zwalniasący ISOFIX		

System modułowy Axkid Modukid

System modułowy Axkid Modukid składa się z następujących elementów:

- Axkid Modukid Base – podstawa do łatwego montażu w pojazdach z punktami przyłączeniowymi ISOFIX.
- Axkid Modukid Infant – fotelik dla niemowląt przeznaczony dla dzieci od 40 do 75 cm i do 13 kg.
- Axkid Modukid Seat – mocowany tyłem do kierunku jazdy fotelik samochodowy dla dzieci od 61 do 105 cm i do 18 kg.

OSTRZEŻENIE: Foteliki Axkid Modukid Infant i Axkid Modukid Seat należy instalować tylko na podstawie Axkid Modukid Base. Próba użycia produktów z innych systemów modułowych na tej podstawie może spowodować poważne obrażenia w przypadku kolizji.

Funkcje Axkid Modukid Base

Axkid Modukid Base można regulować, aby zapewnić więcej miejsca na nogi dla dziecka lub zapewnić więcej miejsca na fotelu kierowcy lub pasażera w samochodzie. Odbywa się to poprzez regulację ramion ISOFIX oraz paska stabilizatora.

F1 Długość ramion ISOFIX (F) można regulować w celu dostosowania do różnych miejsc siedzących. Istnieją 4 pozycje, P1-P4. Ramiona ISOFIX (F) reguluje się poprzez wyciągnięcie pokrętki ISOFIX (I)

F2 Ramiona ISOFIX (F) zatrzymują się w punktach mocowania ISOFIX w pojeździe. Ramiona ISOFIX można zwolnić z punktów mocowania w pojeździe, wciskając przycisk zwalniający ISOFIX (H). Wskaźnik instalacji ISOFIX (G) zmienia kolor na zielony, gdy nastąpi bezpieczne połączenie między ramieniem ISOFIX a punktem mocowania ISOFIX.

F3 Pasek stabilizatora (A) nie jest zamontowany fabrycznie w podstawie, należy go więc wsunąć w podstawę. Podstawa Axkid Modukid Base nie może być używana bez paska stabilizatora. Pasek stabilizatora można ustawić w różnych pozycjach w celu dostosowania do różnych miejsc siedzących. Istnieje 6 pozycji, P1-P6. Pasek stabilizatora (A) zwalnia się przez pociągnięcie pokrętki zwalniającego ARB (B). Upewnij się, że pokrętło zwalniające ARB (B) zatrzymuje się we właściwej pozycji po dopasowaniu paska stabilizatora.

F4 Wspornik (M) można złożyć w pozycji zaparkowanej pod podstawą. Ta pozycja wspornika powinna być używana tylko podczas przechowywania, nigdy po zamontowaniu w pojeździe. Po rozłożeniu wspornika odzywa się sygnał dźwiękowy instalacji wspornika (O). Sygnał dźwiękowy wyłącza się po prawidłowym zakończeniu instalacji.

F5 W przypadku, gdy po rozłożeniu wspornika nie odzywa się sygnał dźwiękowy instalacji wspornika (O), należy sprawdzić baterię. W celu sprawdzenia baterii należy odkręcić dwie śruby pod podstawą wspornika (N) i zdjąć pokrywę. Bateria jest wtedy dostępna. Należy pamiętać, że bateria może być wymieniana tylko na nową baterię typu CR1632.

F6 Po pociągnięciu dźwigni zwalniającej fotelik (E) następuje otwarcie zaczepów mocujących (C) i możliwe jest zamontowanie lub wymontowanie fotelika Axkid Modukid Infant, bądź Axkid Modukid Seat.

F7 Zaczepy mocujące (C) ryglują fotelik Axkid Modukid Infant lub Axkid Modukid Seat w podstawie.

OSTRZEŻENIE: Nigdy nie należy używać podstawy Axkid Modukid Base bez zainstalowania paska stabilizatora.

Dozwolone i niedozwolone umieszczenie fotelika samochodowego dla dziecka

Podstawa Axkid Modukid Base może być zamontowana na każdym skierowanym do przodu siedzeniu pasażera, który ma punkty mocowania ISOFIX.

WAŻNE: Jeśli chcesz zainstalować fotelik samochodowy Axkid Modukid w miejscu, w którym zamontowana jest poduszka powietrzna, poduszka powietrzna musi być odłączona w autoryzowanym serwisie. Niektóre pojazdy mogą być wyposażone w wyłącznik, który umożliwia ręczne wyłączenie poduszki powietrznej. Ważne jest, aby zawsze sprawdzić, czy lampka kontrolna pojazdu pokazuje, że poduszka powietrzna jest wyłączona.

OSTRZEŻENIE: Nigdy nie używaj fotelika na siedzeniu z aktywną poduszką powietrzną

OSTRZEŻENIE: Nigdy nie używaj fotelika na siedzeniach pojazdu skierowanych do tyłu lub w bok

OSTRZEŻENIE: Poduszki powietrzne są przeznaczone dla dorosłych i stanowią poważne zagrożenie dla dziecka w razie wypadku

1 Dozwolone i niedozwolone umieszczenie fotelika samochodowego dla dziecka.

Przedni fotel pasażera (bez aktywnej poduszki powietrznej)	Tak
Przedni fotel pasażera (z aktywną poduszką powietrzną)	NIE
Fotel skierowany do przodu z punktami mocowania ISOFIX	Tak
Fotel bez punktów mocowania ISOFIX	NIE
Siedzenia skierowane w bok	NIE
Siedzenia skierowane do tyłu	NIE

2 Ta podstawa może być zamontowana tylko w stronę przeciwną do kierunku jazdy.



Nigdy nie montuj fotelika na miejscu wyposażonym w aktywną poduszkę powietrzną.



Instalacja w samochodzie

3 Zamocuj pasek stabilizatora (A) i ustaw w najbardziej wewnętrznej pozycji. Rozłóż wspornik (M). Po rozłożeniu wspornika odzywa się sygnał dźwiękowy instalacji wspornika (O). Sygnał dźwiękowy wyłącza się po prawidłowym zakończeniu instalacji.

4 Rozłóż ramiona ISOFIX (F) do odpowiedniej pozycji P1-P4.

- 5 Zamocuj ramiona ISOFIX (F) do punktów mocowania ISOFIX w pojeździe w prawidłowym położeniu na siedzeniu pojazdu, zgodnie z (1). Po zablokowaniu ramion ISOFIX na swoim miejscu usłyszysz „kliknięcie”.
- 6 Upewnij się, że wskaźnik instalacji ISOFIX (G) pokazuje kolor zielony.
- 7 Wsuń pasek stabilizatora (A) w kierunku siedzenia pojazdu, pociągając za dźwignię zwalniającą ARB (B) i przesuwając pasek (A) w kierunku siedzenia pojazdu. Upewnij się, że nacisk jest możliwie największy i że pokrętło zwalniające ARB (B) zatrzasnęło się we właściwym położeniu.
- 8 Rozłóż wspornik (M), pociągając za uchwyt (K), aby rozłożyć wspornik w taki sposób, by podstawa wspornika (N) zetknęła się z podłogą pojazdu. Sprawdź, czy brzęczyk instalacji wspornika (O) przestał emitować sygnał dźwiękowy - jeśli tak, instalacja jest prawidłowa. Upewnij się, że podłoga pojazdu nadaje się do podparcia fotela w rozmiarze i-Size. Informacje

WAŻNE:

Upewnij się, że wszystkie wskaźniki instalacji pokazują kolor zielony.

Instalacja fotelika Axxkid Modukid Infant na podstawie

- 9 Przy instalacji fotelika Axxkid Modukid Infant na podstawie należy pociągnąć uchwyt zwolnienia fotelika (E) do położenia maksymalnie wysuniętego (patrz F6) i wepchnąć fotelik na podstawę. Fotelik dla niemowlęcia powinien kliknąć po zablokowaniu na podstawie.
- 10 Upewnij się, że fotelik Axxkid Modukid Infant nie dotyka znajdującego się obok fotela w pojeździe, wspornik jest pewnie zamocowany do podłogi oraz że brzęczyk instalacji wspornika (O) przestał emitować sygnał dźwiękowy.
- 11 Firma Axxkid wyposażyła fotelik samochodowy Axxkid Modukid Infant w boczny system ochrony przed uderzeniami, ASIP (Axxkid Side Impact Protection). Wciśnij przycisk zwalniający i pociągnij ASIP w kierunku drzwi samochodu, aż zablokuje się w najbardziej oddalonej pozycji, która pasuje do Twojego samochodu.

WAŻNE:

Zapoznaj się z instrukcją obsługi fotelika Axxkid Modukid Infant w celu uzyskania kompletnych wskazówek na temat instalacji fotelika oraz przypinania dziecka w foteliku.

Instalacja fotelika Axxkid Modukid Seat na podstawie

- 12 Przy instalacji fotelika Axxkid Modukid Seat na podstawie należy pociągnąć uchwyt zwolnienia fotelika (E) do położenia maksymalnie wysuniętego (patrz F6) i wepchnąć fotelik na podstawę. Płytką mocującą fotelika powinna się zablokować w podstawie.
- 13 Upewnij się, że fotelik Axxkid Modukid Seat nie dotyka znajdującego się obok fotela w pojeździe, wspornik jest pewnie zamocowany do podłogi oraz że brzęczyk instalacji wspornika (O) przestał emitować sygnał dźwiękowy.

14 Firma Axxkid wyposażyła fotelik Axxkid Modukid Seat w boczny system ochrony przed uderzeniami, ASIP (Axxkid Side Impact Protection). Aby zainstalować ASIP, Znajdź boczne złącze pad Impact na foteliku dziecięcym znajdującym się najbliżej boku pojazdu (tj. najbliżej drzwi). Upewnij się, że dwie trójkątne strzałki na bocznej poduszce udarowej wskazują ten sam kierunek, co trójkątna strzałka na przyłączy bocznej poduszki udarowej. Umieść górny z dwóch owalnych otworów na spodniej stronie bocznej poduszki udarowej nad przyłączem bocznej poduszki udarowej. Wciśnij boczną poduszkę udarową w kierunku boku fotela pojazdu, a następnie przesuń boczną poduszkę udarową do góry na przyłączy bocznej poduszki udarowej. W momencie zablokowania bocznej poduszki udarowej na swoim miejscu słycać lekkie kliknięcie. W celu wyjęcia: wciśnij boczną poduszkę udarową do dołu i wyjmij.

WAŻNE:

Zapoznaj się z instrukcją obsługi fotelika Axxkid Modukid Seat w celu uzyskania kompletnych wskazówek na temat instalacji fotelika oraz przypinania dziecka w foteliku.

Pielęgnacja i konserwacja

Oślonę paska stabilizatora można zdjąć i wyprać w pralce w temperaturze 30 °C w programie „łagodny cykl”. Nie umieszczać osłony w suszarce, gdyż może to uszkodzić osłonę, a wyściółka może się oddzielić od tkaniny.

Wszelkie plastikowe części podstawy Axxkid Modukid Base można czyścić przy użyciu łagodnego detergentu i wody. Nie stosować agresywnych chemikaliów zawierających rozpuszczalniki itp., ponieważ może to spowodować uszkodzenie tworzywa sztucznego i narazi na szwank bezpieczeństwo gwarantowane przez fotelik samochodowy.

Wszystkie materiały użyte w podstawie Modukid Axxkid Base podlegają recyklingowi i powinny zostać poddane recyklingowi zgodnie z lokalnymi przepisami. Aby uzyskać informacje dotyczące recyklingu produktu, należy zwrócić się do lokalnego centrum recyklingu.

Nie wolno wprowadzać żadnych modyfikacji ani zmian w foteliku samochodowym Axxkid Modukid innych niż te opisane w niniejszej instrukcji obsługi. Należy dokładnie przestrzegać wskazówek zawartych w niniejszej instrukcji. Wszelkie naprawy może przeprowadzać tylko producent lub autoryzowany przedstawiciel.

Jeśli pokrywa fotelika wymaga wymiany, należy upewnić się, że używane są tylko oryginalne produkty Axxkid. W przypadku użycia innych produktów naruszony może zostać system bezpieczeństwa Axxkid Modukid, co może spowodować poważne obrażenia w razie wypadku.

Gwarancja

Fotelik samochodowy Axxkid Modukid Base jest objęty 24-miesięczną gwarancją od daty zakupu. Zachowaj dowód zakupu, ponieważ w razie skorzystania z gwarancji należy go okazać w miejscu zakupu. Gwarancja nie obejmuje:

Gwarancja nie obejmuje:

Normalnego zużycia

Uszkodzeń spowodowanych nieprawidłowym użyciem, zaniedbaniem lub wypadkiem

Jeżeli naprawy zostały przeprowadzone przez stronę trzecią,

Wszystkie użyte materiały mają bardzo wysoki współczynnik odporności na promieniowanie UV. Jednak promieniowanie UV jest bardzo agresywne i ostatecznie prowadzi do wypłwienia pokrycia fotelika. Nie jest to objęte gwarancją, ponieważ jest uważane za normalne zużycie.

Axkid Modukid Base

Base para o sistema modular de assento automóvel para criança

Manual de instruções

PT

Informação importante

Leia este manual de instruções antes de instalar o assento para crianças Axkid Modukid no seu veículo. Para mais informação e vídeos de instalação visite www.axkid.com.

Obrigado por escolher um produto da Axkid. A nossa equipa tem mais de 30 anos de experiência combinada em segurança infantil e fizemos o nosso melhor para tornar o assento automóvel infantil Axkid Modukid o mais seguro possível. O assento automóvel infantil Axkid Modukid é aprovado de acordo com o Regulamento n.º 129/02 da ONU. Para maximizar a segurança do seu filho, é importante ter em mente o seguinte:

Leia atentamente este manual de instruções antes de instalar a Axkid Modukid Base e o Axkid Modukid Seat. Em caso de dúvida, contacte o revendedor, que pode demonstrar uma instalação correta. Uma instalação incorreta pode colocar em risco seu filho.

Não use um assento infantil numa posição onde esteja instalado um airbag ativo. Se ainda deseja instalar o assento automóvel Axkid Modukid neste local, o airbag deve ser desligado de acordo com as instruções do fabricante do veículo.

Uma extensa pesquisa mostrou que o risco de lesões graves é cinco vezes maior para uma criança pequena quando viaja num assento automóvel voltado para a frente em comparação com um assento de carro voltado para trás.

Se tiver um acidente, não importa quão pequeno, o seu assento de carro infantil deve sempre ser substituído. Pode ter danos indetectáveis e comprometer seriamente a segurança do seu filho. Por esta razão, a Axkid não recomenda a compra de assentos automóvel em segunda mão.

Nunca deixe seu filho sozinho no carro.

Assegure-se de que qualquer bagagem ou objetos soltos estejam presos no veículo, pois podem causar ferimentos aos passageiros em caso de colisão.

Guarde este manual de instruções para referência futura.

Assegure-se de que o assento infantil esteja instalado de maneira a que nenhuma parte fique presa por assentos móveis, portas de carros, etc.

O Axkid Modukid Slnfant é adequado para utilização desde recém-nascidos até quando a criança pode sentar-se regularmente, aproximadamente dos seis aos nove meses de idade.

Nunca utilize o assento infantil sem a capa de tecido.

Este assento automóvel só pode ser instalado virado para trás.

Conteúdo

Peças	60
O sistema do módulo Axkid Modukid	60
Funções Axkid Modukid Base	61
Posicionamento permitido e não permitido do assento infantil automóvel	61
Instalação no carro	62-63
Instalar a Axkid Modukid Infant na base	63
Instalar o Axkid Modukid Seat na base	64
Cuidado e manutenção	65
Garantia	65

Peças

A	Barra antirressalto (ARB)	I	Botão ISOFIX
B	Botão de libertação ARB	J	Indicador de instalação da perna de fixação
C	Ganchos de fixação	K	Botão apoio de perna
D	Indicador de fixação da cadeira	L	Apoio da posição de colocação das pernas
E	Alavanca de libertação da cadeira	M	Perna de fixação
F	Braço ISOFIX	N	Painel de apoio do pé
G	Indicador de instalação ISOFIX	O	Sinal sonoro de instalação da perna de fixação
H	Botão de libertação ISOFIX		

O sistema do módulo Axkid Modukid

O sistema do Módulo Axkid Modukid consiste em:

- Axkid Modukid Base- Base para fácil instalação em veículos com pontos de conexão ISOFIX.
- Axkid Modukid Infant - Infantil para crianças de 40 a 75 cm e até 13 kg.
- Axkid Modukid Seat - Assento de carro voltado para trás para crianças de 61 a 105 cm e até 18 kg.

AVISO: Instale somente o Axkid Modukid Infant ou o Axkid Modukid Seat na Axkid Modukid base. Tentar utilizar produtos de outros sistemas modulares nesta base pode resultar em ferimentos graves em caso de colisão.

Funções da Axxkid Modukid Base

A Axxkid Modukid Base ser ajustada para proporcionar mais espaço para as pernas da criança ou para proporcionar mais espaço para o condutor ou passageiro do seu veículo. Isso é feito ajustando os braços ISOFIX e a barra antirressalto.

F1 Os braços ISOFIX (F) podem ser ajustados em diferentes comprimentos para acomodar diferentes posições de assento. Existem 4 posições, P1-P4. Os braços ISOFIX (F) são ajustados puxando o botão ISOFIX (I)

F2 Os braços ISOFIX (F) bloqueiam os pontos de conexão ISOFIX no veículo. Os braços ISOFIX podem ser libertados dos pontos de conexão do veículo pressionando o botão de libertação ISOFIX (H). O indicador de instalação ISOFIX (G) fica verde quando há uma conexão segura entre o braço ISOFIX e o ponto de conexão ISOFIX.

F3 A barra antirressalto (A) não é instalada na base no ato da entrega, portanto deve ser inserida na base. A Axxkid Modukid Base não pode ser utilizada sem a barra antirressalto. A barra antirressalto pode ser ajustada em diferentes posições para acomodar diferentes posições de assento. Existem 6 posições, P1-P6. A barra antirressalto (A) é libertada puxando o botão de libertação do ARB (B). Certifique-se de que o botão de libertação do ARB (B) se encaixe na posição após ajustar a barra antirressalto.

F4 A perna de apoio (M) pode ser dobrada numa posição de estacionamento por baixo da base. Esta posição da perna de apoio só deve ser usada durante o armazenamento, nunca quando instalada no veículo. Quando a perna de suporte é desdobrada, a campainha de instalação da perna de suporte (O) começa a soar. O bip para após a conclusão da instalação correta.

F5 Se nenhum som for emitido da campainha de instalação da perna de suporte (O) quando a perna de apoio estiver desdobrada, verifique a bateria. A bateria é verificada desparafusando os dois parafusos sob o pé da perna de suporte (N) e removendo a tampa. A bateria é, então, acessível. Observe que só pode substituir a bateria por uma bateria de tamanho CR1632.

F6 Puxando o manipulador de desbloqueio do Assento (E), os ganchos de Fixação (C) abrem-se e permitem a fixação ou separação de um Axxkid Modukid Infant ou Axxkid Modukid Seat.

F7 Os ganchos de fixação (C) travam um Axxkid Modukid Infant ou Axxkid Modukid Seat na base.

AVISO: Nunca utilize a Axxkid Modukid Base sem instalar a barra antirressalto.

Posicionamento permitido e não permitido do assento infantil automóvel

A Axkid Modukid Base pode ser instalada em qualquer assento de passageiro voltado para a frente que tenha pontos de conexão ISOFIX.

IMPORTANTE: Se quiser instalar o seu assento de carro Axkid Modukid num local onde exista um airbag instalado, o airbag deve ser desativado no centro de serviço autorizado. Alguns veículos podem estar equipados com um interruptor que lhe permite desligar manualmente o airbag. É importante sempre verificar se a luz indicadora do veículo mostra que o airbag está desligado.

AVISO: Nunca utilize em assento com airbag ativo

AVISO: Nunca utilize em assentos de veículos voltados para trás ou lateralmente

AVISO: Os airbags são concebidos para adultos e podem prejudicar seriamente seu filho em caso de acidente

1 Posicionamento permitido e não permitido do assento infantil.

Banco do passageiro dianteiro (sem airbag ativo)	SIM
Banco do passageiro dianteiro (airbag ativo)	NÃO
Assento voltado para frente com pontos de conexão ISOFIX	SIM
Assento sem pontos de conexão ISOFIX	NÃO
Assentos voltados para o lado	NÃO
Assentos voltados para trás	NÃO

2 Esta base só pode ser montada na traseira.



Nunca instale um sistema de retenção infantil num assento de passageiro equipado com um airbag ativo.



Instalação no carro

3 Anexe e ajuste a barra anti-ressalto (A) na sua posição mais interna. Desdobre a perna de fixação (M). Quando a perna de suporte é desdobrada, a campainha de instalação da perna de suporte (O) começa a soar. O bip para após a conclusão da instalação correta.

4 Estenda os braços ISOFIX (F) para uma posição adequada P1-P4.

- 5 Fixe os braços ISOFIX (F) aos pontos de conexão ISOFIX do veículo na posição correta do assento do veículo, de acordo com (1). Irá ouvir um “clique” quando os braços do ISOFIX se travarem na posição.
- 6 Certifique-se de que o indicador de instalação ISOFIX (G) está verde.
- 7 Estenda a Barra Antirressalto (A) em direção ao assento do veículo, puxando o botão de libertação do ARB (B) e empurrando a Barra Antirressalto (A) em direção ao assento do veículo. Certifique-se de que aplica a maior pressão possível e de que o botão de libertação do ARB (B) se encaixa na posição.
- 8 Estenda a perna de fixação (M) puxando o Botão da Perna de Fixação (K) para estender a mesma de modo a que o pé da perna de fixação (N) esteja em contato com o piso do veículo. Verifique se o ruído da campainha de instalação da perna de fixação (O) para e, em seguida, as instalações são feitas corretamente. Certifique-se de que o piso do veículo é adequado para suportar um assento de carro i-Size. Verifique o manual do veículo para mais informações.

IMPORTANTE:

Certifique-se de que todos os indicadores da instalação apresentam a cor verde.

Instalar a Axxkid Modukid Infant na base

- 9 Ao instalar a Axxkid Modukid Infant na base, puxe a alavanca de desengate do banco (E) para a sua posição estendida (ver F6) e puxe a cadeira para criança para a base. A cadeira para criança deve encaixar na base.
- 10 Garanta que a Axxkid Modukid Infant não entra em contacto com qualquer assento de veículo adjacente e que a perna de apoio está firmemente fixa no piso e que o sinal sonoro de instalação da perna de apoio (O) parou de tocar.
- 11 (11) A Axxkid equipou o Axxkid Modukid Infant com um Sistema de proteção contra impacto lateral, ASIP (Axxkid Side Impact Protection). Puxe o botão de desbloqueio e puxe o ASIP na direção da porta do carro até que se encaixe na posição mais afastada que se adequa ao seu carro.

IMPORTANTE:

Consulte o seu manual da Axxkid Modukid Infant para instruções completas sobre como instalar o produto e como prender o seu filho no banco.

Instalar o Axxkid Modukid Seat na base

12 Ao instalar a Axxkid Modukid Seat na base, puxe a alavanca de desengate do banco (E) para a sua posição estendida (ver F6) e puxe a cadeira para a base. A placa de fixação da cadeira deve encaixar na base.

13 Garanta que a Axxkid Modukid Seat não entra em contacto com qualquer assento de veículo adjacente e que a perna de apoio está firmemente fixa no piso e que o sinal sonoro de instalação da perna de apoio (O) parou de tocar.

A Axxkid equipou a Axxkid Modukid Seat com um Sistema de proteção contra impacto lateral, ASIP (Axxkid Side Impact Protection). Para instalar o ASIP, localize o conector de bloco de impacto lateral na cadeira para criança, o mais próximo da lateral do veículo (ou seja, o mais próximo da porta). Garanta que as duas setas triangulares no bloco de impacto lateral apontam na mesma direção que a seta triangular no conector de bloco de impacto lateral.

14 Coloque a parte superior das duas aberturas ovais na parte inferior do bloco de impacto lateral por cima do conector de bloco de impacto lateral. Empurre o bloco de impacto lateral contra a lateral da cadeira para carro e deslize o bloco de impacto lateral para cima, no conector de bloco de impacto lateral. Irá sentir um leve clique enquanto o bloco de impacto se encaixa. Para remover: empurre o bloco de impacto lateral para baixo e remova.

IMPORTANTE:

Consulte o seu manual da Axxkid Modukid Seat para instruções completas sobre como instalar o produto e como prender o seu filho no banco.

Cuidado e manutenção

A cobertura da barra contra ricochete pode ser removida e lavada numa máquina de lavar a 30 °C no programa de ciclo suave. Não coloque a cobertura numa máquina de secar, uma vez que isto pode danificar a cobertura e o enchimento pode ser separado do tecido.

Quaisquer peças de plástico da Axkid Modukid Base podem ser limpas com detergente suave e água. Não use produtos químicos agressivos com solventes, etc., uma vez que isso pode causar danos no plástico e comprometer a segurança da cadeira para criança.

Todos os materiais usados na Axkid Modukid Base são recicláveis e devem ser reciclados de acordo com a sua legislação local. Peça informações ao seu centro de reciclagem local sobre a reciclagem deste produto.

Não realize quaisquer modificações ou alterações à cadeira de carro para criança Axkid Modukid que não as descritas neste manual de instruções. Siga cuidadosamente as instruções neste manual. Quaisquer reparações devem ser realizadas pelo fabricante ou pelo agente.

Se for necessário substituir o revestimento do banco, garanta que são apenas utilizados produtos da Axkid. Se forem utilizados outros produtos, o sistema de segurança da Axkid Modukid pode ficar comprometido e conduzir a ferimentos graves em caso de acidente.

Garantia

O Axkid Modukid Base está abrangido por uma garantia de 24 meses após a data de compra. Garanta que guarda o seu recibo e que o transporta consigo para o seu local de comprar se tiver algum problema relativamente à garantia. A garantia não abrange:

A garantia não abrange:

Utilização e desgaste normais

Danos devido a utilização incorreta, negligência ou acidente

Se tiverem sido realizadas reparações por terceiros

Todos os materiais utilizados têm uma classificação de resistência UV muito elevada. No entanto, a luz UV é muito agressiva e irá acabar por desvanecer o revestimento do banco. Isto não é abrangido pela nossa garantia pois é considerado utilização e desgaste normais.

Axkid Modukid Base

Bas för bilbarnstol modulsystem

Instruktionsbok

SE

Viktig information

Läs denna instruktionsbok innan du monterar bilbarnstolen Axkid Modukid i bilen. Mer information och monteringsfilmer finns på www.axkid.com.

Tack för att du valt en produkt från Axkid. Vårt team har över 30 års erfarenhet inom barnsäkerhet, och vi har gjort vårt yttersta för att bilbarnstolen Axkid Modukid ska bli så säker som möjligt. Bilbarnstolen Axkid Modukid är godkänd i enlighet med FN-föreskrift nr 129/02. För att maximera säkerheten för barnet är det viktigt att tänka på följande:

- Läs denna instruktionsbok noggrant innan du monterar Axkid Modukid Base och bilbarnstolen Axkid Modukid. Om du är osäker på om du gjort rätt, kontakta din återförsäljare som kan visa dig korrekt montering. Felaktig montering kan innebära fara för ditt barn.
- Använd inte en bilbarnstol på ett säte med aktiv airbag. Om du trots allt vill montera bilbarnstolen Axkid Modukid på denna plats måste airbagen kopplas ur enligt fordonstillverkarens anvisningar.
- Omfattande undersökningar har visat att risken för allvarliga skador är fem gånger större i en framåtvänd bilbarnstol jämfört med en bakåtvänd.
- Bilbarnstolen ska bytas ut om den varit med om en olycka, oavsett hur liten olyckan än är. Bilbarnstolen kan ha fått osynliga skador som allvarligt påverkar barnets säkerhet. Därför avråder Axkid alltid från att köpa en begagnad bilbarnstol.
- Lämna aldrig barnet utan uppsikt i bilen.
- Se till att eventuellt bagage och lösa föremål är ordentligt fästa i bilen eftersom de kan orsaka personskada vid en kollision.
- Spara denna instruktionsbok för framtida bruk.
- Se till att bilbarnstolen är monterad så att inga delar kan fastna i rörliga säten, bildörrar osv.
- Axkid Modukid Infant är lämplig att använda från att barnet är nyfött och upp till när det kan sitta stadigt, runt sex till nio månaders ålder.
- Använd aldrig bilbarnstolen utan dess tyglädsel.
- Denna bilbarnstol får ENDAST monteras bakåtvänd.

Innehåll

Delar	67
Modulsystemet Axxid Modukid	67
Axxid Modukid Base - funktioner	68
Tillåten och otilåten placering av bilbarnstol	68
Montering i bilen	69-70
Montera Axxid Modukid Infant på basen	70
Montera Axxid Modukid Seat på basen	71
Skötsel och underhåll	72
Garanti	72

Delar

A	Anti-rebound bar (ARB), anti-rotations-bågen	I	ISOFIX-knopp
B	ARB-frisläppningsknopp	J	Monteringsnummer för stödben
C	Fästkrokar	K	Knopp för stödben
D	Indikator för sitsfästning	L	Parkeringsposition stödben
E	Frisläppningshandtag för sits	M	Stödben
F	ISOFIX-arm	N	Stödben fot
G	ISOFIX-monteringsindikator	O	Monteringsnummer för stödben
H	ISOFIX-frisläppningsknapp		

Modulsystemet Axxid Modukid

Modulsystemet Axxid Modukid består av:

- Axxid Modukid Base – Bas för enkel montering i fordon med ISOFIX-kopplingspunkter.
- Axxid Modukid Infant – Babyskydd för barn från 40–75 cm och upp till 13 kg.
- Axxid Modukid Seat – Bakåtvänd bilstol för barn från 61–105 cm och upp till 18 kg.

WARNING: Endast Axxid Modukid Infant (babyskydd) och Axxid Modukid Seat (bilbarnstol) får installeras på en Axxid Modukid Base (bas). Om du använder produkter från andra modulsystem på denna bas kan det leda till allvarliga skador i händelse av en kollision.

Axkid Modukid Base-funktioner

Axkid Modukid Base kan justeras för att ge mer benutrymme åt barnet eller för mer utrymme åt föraren eller passagerarsätet i ditt fordon. Detta gör du genom att justera ISOFIX-armarna och Anti-rotationsbågen (ARB)

- F1** ISOFIX-armarna (F) kan längdjusteras för att passa olika sittlägen. Det finns 4 lägen, P1-P4. ISOFIX-armarna (F) justeras genom att du drar ut ISOFIX-knoppen (I)
- F2** ISOFIX-armarna (F) låser fast ISOFIX-kopplingspunkterna i fordonet. ISOFIX-armarna kan lossas från fordonets kopplingspunkter genom att du trycker på ISOFIX-frisläppningsknoppen (H). ISOFIX-monteringsindikatorn (G) blir grön när anslutningen mellan ISOFIX-armen och ISOFIX-kopplingspunkten är säker.
- F3** Anti-rotationsbågen (A) är inte monterad på basen vid leverans så den skall föras in i basen. Axkid Modukid Base får inte användas utan Anti-rotationsbågen. Anti-rotationsbågen kan lägesjusteras för att passa olika sittlägen. Det finns 6 lägen, P1-P6. Anti-rotationsbågen (A) lossas genom att du drar ut ARB-frisläppningsknoppen (B). Var uppmärksam på att ARB-frisläppningsknoppen (B) avger ett klickljud när du har justerat Anti-rotationsbågen. Då vet ut att den sitter korrekt.
- F4** Stödbenet (M) kan fällas in i ett parkeringsläge under basen. Det här läget för stödbenet bör endast användas vid förvaring, aldrig när basen sitter monterad i ett fordon. När stödbenet fälls ut börjar stödbenets monteringssummer (O) att pipa. Pipsignalen tystnar efter att korrekt montering har utförts.
- F5** Om inget ljud hörs från stödbenets monteringssummer (O) när stödbenet fälls ut ska du kontrollera batteriet. Kontrollera batteriet genom att skruva loss de två skruvarna under stödbenets fot (N) och ta bort locket. Sedan är batteriet tillgängligt. Observera att du bara kan byta ut batteriet mot ett batteri med CR1632-storlek.
- F6** När du drar i sitsens frisläppningshandtag (E) öppnar sig fästkrokarna (C) så att du kan sätta fast eller lossa Axkid Modukid Infant eller Axkid Modukid Seat.
- F7** Fästkrokarna (C) låser fast Axkid Modukid Infant eller Axkid Modukid Seat i basen.

VARNING: Använd aldrig Axkid Modukid Base utan att montera Anti-rotationsbågen.

Tillåten och otillåten placering av bilbarnstol

Axkid Modukid Base kan monteras på alla framåtriktade passagerarsäten som har ISOFIX-kopplingspunkter

VIKTIGT: Om du vill använda bilbarnstolen Axkid Modukid på en plats med airbag måste denna kopplas ur på en auktoriserad verkstad. Vissa bilar har ett manuellt urkopplingsreglage för airbagen. Det är viktigt att kontrollera att indikeringslampan i bilen visar att airbagen är urkopplad.

VARNING: Använd aldrig på ett säte med aktiv airbag

VARNING: Använd aldrig på bakåt- eller sidovända säten

VARNING: Airbagkuddar är utformade för vuxna och kan skada barn allvarligt vid krock

1 Tillåten och otillåten placering av bilbarnstolen

Främre passagerarsäte (utan aktiv airbag)	Ja
Främre passagerarsäte (med aktiv airbag)	NEJ
Framåtvänt säte med ISOFIX-kopplingspunkter	Ja
Säte utan ISOFIX-kopplingspunkter	NEJ
Sidovända säten	NEJ
Bakåtvända säten	NEJ

2 Denna bas får endast monteras bakåtvänd.



Montera aldrig bilbarnstolen på ett säte där det finns en aktiv airbag.



Montering i bilen

3 Fäst och justera Anti-rotationsbågen (A) vid dess innersta position. Fäll ut stödbenet (M). När stödbenet fälls ut börjar stödbenets monteringsnummer (O) att pipa. Pipsignalen tystnar efter att korrekt montering har utförts.

4 Dra ut ISOFIX-armarna (F) till ett lämpligt läge; P1-P4.

- 5 Fäst ISOFIX-armarna (F) i fordonets ISOFIX-kopplingspunkter i rätt sätesposition enligt punkt 1. Du kommer att höra ett "klick" när ISOFIX-armarna låses på plats.
- 6 Kontrollera att ISOFIX-monteringsindikatorn (G) visar grönt.
- 7 Dra ut Anti-rotationsbågen (A) mot fordonssätet genom att dra ut ARB-frisläppningsknoppen (B) och föra Anti-rotationsbågen (A) mot fordonssätet. Se till att tillämpa så mycket tryck som möjligt och att ARB-frisläppningsknoppen (B) avger ett klickljud.

Dra ut stödbenet (M) genom att dra i stödbensknoppen (K) för att dra ut stödbenet så att stödbenets fot (N) har kontakt med fordonets golv. Kontrollera att pipet från stödbenets monteringsnummer (O) tystnar; då vet du att installationen är korrekt utförd. Se till att golvet i fordonet är lämpligt för att bära upp en i-Size-bilbarnstol. Se fordonets instruktionsbok för information.
- 8

VIKTIGT:

Kontrollera att alla monteringsindikatorer visar grönt.

Montera Axxid Modukid Infant på basen

- 9 När du monterar Axxid Modukid Infant på basen, dra sitsens frisläppningshandtag (E) till det yttre läget (se F6) och sätt babyskyddet på basen. Babyskyddet ska klicka på plats i basen.
- 10 Se till att Axxid Modukid Infant inte är i kontakt med något annat fordonssäte samt att stödbenet är stadigt förankrat i golvet och stödbenets monteringsnummer (O) har tystnat.
- 11 Axxid har utrustat bilbarnstolen Axxid Modukid Infant med ett sidokrockskydd, ASIP (Axxid sidokrockskydd). Tryck på frigöringsknoppen och dra ASIP mot bilens dörr tills den låses i det yttersta läget som passar din bil.

VIKTIGT:

Se bruksanvisningen för Axxid Modukid Infant för fullständiga instruktioner om hur du monterar produkten och spänner fast ditt barn i sätet.

Montera Axxid Modukid Seat på basen

12

När du monterar Axxid Modukid Seat på basen, dra sitsens frisläppningshandtag (E) till dess yttersta läge (se F6) och tryck fast sitsen på basen. Sitsens fästplatta ska klicka på plats i basen.

13

Se till att Axxid Modukid Seat inte är i kontakt med något annat fordonssäte och att stödbenet är stadigt förankrat i golvet och att stödbenets monteringsummer (O) har tystnat.

14

Axxid har utrustat Axxid Modukid Seat med ett sidokrockskydd, ASIP (Axxid sidokrockskydd). För att montera ASIP, leta upp sidokrockskyddets fäste på den sida av bilbarnstolen som är närmast bildörren. Kontrollera att de trekantiga pilarna på sidokrockskyddet pekar i samma riktning som den trekantiga pilen på sidokrockskyddets fäste. Placera den övre av de två ovala öppningarna som sitter nedtill på sidokrockskyddet över fästet. Tryck sidokrockskyddet mot bilbarnstolen och för det uppåt på fästet. Det hörs ett klickljud när sidokrockskyddet låser fast. För att ta bort det: Tryck sidokrockskyddet nedåt och lyft bort det.

VIKTIGT:

Se bruksanvisningen för Axxid Modukid Seat för fullständiga instruktioner om hur du monterar produkten och spänner fast ditt barn i sätet.

Skötsel och underhåll

Anti-rotationsbågens klädsel kan tas av och tvättas i maskin på 30 °C handtvättsprogram. Torka inte i torktumlare, det kan skada klädseln och vadderingen kan lossna från tyget.

Alla plastdelar på Axxid Modukid Base kan rengöras med mildt rengöringsmedel och vatten. Använd inte starka kemikalier som innehåller lösningsmedel och liknande, eftersom det kan skada plasten och försämra bilbarnstolens säkerhet.

Alla material som använts i Axxid Modukid Base är återvinningsbara och ska återvinnas i enlighet med lokala bestämmelser. Fråga din kommun om du är osäker på hur du ska återvinna produkten.

Gör inga egna reparationer eller ändringar på bilbarnstolen Axxid Modukid annat än de som redovisas här. Följ anvisningarna i instruktionsboken noggrant. Eventuella reparationer måste utföras av tillverkaren eller dess agent.

Om klädseln behöver bytas ut, använd endast originalprodukter från Axxid. Om andra produkter används äventyras säkerhetssystemet hos Axxid Modukid, vilket kan orsaka allvarlig personskada eller dödsfall vid en olycka.

Garanti

Axxid Modukid Base omfattas av en 24 månaders garanti från inköpsdatumet. Spara alltid kvittot och ta med det till återförsäljaren vid eventuell reklamation.

Garantin täcker inte:

Normalt slitage

Skada till följd av felaktig användning, försummelse eller olycka

Reparationer som utförts av tredje part

Alla material har hög motståndskraft mot UV-strålning. UV-strålning från solen är emellertid mycket stark och gör att tyget bleks. Detta omfattas inte av garantin utan anses vara normalt slitage.

Axkid Modukid Base

Base for Axkid Modukid Modular system

CZ

Návod k použití

Důležité informace

Před instalací dětské autosedačky Axkid Modukid ve Vašem vozidle si prosím přečtete tento návod k použití. Pro více informací a instalační videa navštivte www.axkid.com.

Děkujeme, že jste si vybrali produkt značky Axkid. Náš tým má 30 let zkušeností v oblasti bezpečnosti dětí, a při vývoji dětské autosedačky Axkid Modukid jsme udělali vše pro to, aby byla co nejbezpečnější. Dětská autosedačka Axkid Modukid je certifikována dle normy UN R 129/02. Aby byla bezpečnost Vašeho dítěte maximální, je důležité, abyste:

si před instalací Axkid Modukid Base a dětských autosedaček Axkid Modukid pozorně přečetli tento návod k použití. V případě pochybností kontaktujte prosím svého prodejce, který Vám předvede správnou instalaci. Nesprávná instalace může ohrozit Vaše dítě.

Dětskou autosedačku nepoužívejte v pozici v sedě na místě, kde je aktivní airbag. V případě, že si přejete, aby dětská autosedačka byla instalována na takovém místě, ujistěte se, že airbag je deaktivován dle návodu k použití vozidla.

Rozsáhlé výzkumy potvrdily, že riziko těžkého zranění malého dítěte je v případě cestování po směru jízdy 5x vyšší, než cestuje-li dítě umístěné v protisměru jízdy.

V případě jakékoli nehody, nezáleží na závažnosti, by měla být Vaše dětská autosedačka vždy nahrazena novou. Mohla by být poškozena změnami, které nejsou na první pohled patrné a tím by mohla být vážně ohrožena bezpečnost Vašeho dítěte. Z tohoto důvodu Axkid nedoporučuje nákup dětských autosedaček z druhé ruky.

Dítě nikdy nenechávejte ve vozidle bez dozoru.

Ujistěte se, že všechna zavazadla a volné objekty nacházející se ve vozidle jsou upevněné. V případě nehody by neupevněné předměty či zavazadla mohly způsobit zranění osob cestujících ve vozidle.

Tento návod k použití uschovejte pro pozdější použití.

Ujistěte se, že dětská autosedačka je upevněna takovým způsobem, že nehrozí nebezpečí, že by jakákoliv její část mohla být skřípnuta do dveří vozidla, atd.

Axkid Modukid Infant je vhodná pro novorozence do doby, kdy dítě umí stabilně sedět, cca do 9 měsíců.

Nikdy nepoužívejte dětskou autosedačku bez jejího potahu. Tato dětská autosedačka smí být instalována POUZE v protisměru jízdy.

Obsah

Části	74
Modulární systém Axkid Modukid	74
Funkce Axkid Modukid Base	75
Dovolené a nedovolené umístění dětské autosedačky	75
Instalace ve vozidle	76-77
Instalace Axkid Modukid Infant na základně	77
Installing Axkid Modukid Seat na základně	78
Péče a údržba	79
Záruka	79

Části

A	Přední výztuha	I	Regulátor ISOFIX
B	Tlačítko pro uvolnění přední výztuhy	J	Indikátor instalace opěrné nohy
C	Upevňovací háky	K	Tlačítko opěrné nohy
D	Indikátor upevnění sedačky	L	Parkovací pozice opěrné nohy
E	Rukojeť uvolnění sedačky	M	Opěrná noha
F	Rameno ISOFIX	N	Pata opěrné nohy
G	Indikátor instalace ISOFIX	O	Bzučák montáže opěrné nohy
H	Tlačítko uvolnění ISOFIX		

Modulární systém Axkid Modukid

Modulární systém Axkid Modukid se skládá z:

- Axkid Modukid Base – Základna pro jednoduchou instalaci ve vozidle s úchyty ISOFIX.
- Axkid Modukid Infant - Vajíčko pro děti 40-75cm a do 13kg.
- Axkid Modukid Seat- Protisměrná dětská autosedačka pro děti 61-105 cm a do 18kg.

VAROVÁNÍ: Axkid Modukid Infant nebo Axkid Modukid Seat instalujte pouze na základnu Axkid Modukid Base. Pokus o instalaci těchto produktů na základnu jiného modulárního systému může v případě nehody vést k těžkým zraněním.

Funkce Axkid Modukid Base

Základnu Axkid Modukid Base lze nastavit tak, abyste ve vozidle získali více prostoru pro nohy Vašeho dítěte nebo získali více prostoru pro řidiče či pasažéry. Toho dosáhnete nastavením ramen ISOFIX a přední výztuhy.

F1 Ramena ISOFIX (F) lze nastavit do různé délky a tím získat vsedě různé pozice. Existují 4 pozice, P1-P4. Ramena ISOFIX (F) nastavíte tažením regulátoru. (I)

F2 Ramena Isofix (F) se zapnou do úchyťů ISOFIX ve vozidle. Ramena ISOFIX uvolníte z ISOFIX úchyťů vozidla stisknutím tlačítka pro uvolnění ISOFIXu (H). Indikátor instalace ISOFIX (G) se v případě správného spojení mezi rameny ISOFIX a ISOFIX úchyty vozidla změní na zelenou barvu.

F3 Přední výztuha (A) není při doručení na základně instalována a je potřeba ji do základny vložit. Axkid Modukid Base nesmí být bez přední výztuhy používána. Přední výztuhu lze nastavit do různých poloh, čímž je umožněno dosažení různých poloh vsedě. Lze nastavit 6 různých poloh přední výztuhy P1-P6. Přední výztuhu (A) lze uvolnit tažením za přední madlo určené k uvolnění přední výztuhy (B). Ujistěte se, že uvolňovací madlo přední výztuhy (B) je po nastavení přední výztuhy zacvaknuté v pozici.

F4 Opěrnou nohu (M) lze složit pod základnu do pozice uložení. Tato pozice smí být použita pouze při uložení základny v úložných prostorech, nikdy v případě instalace základny ve vozidle. Při vyklopení opěrné nohy začne pípat bzučák instalace opěrné nohy (O). Bzučák se přestane ozývat v momentě správné instalace opěrné nohy.

F5 V případě, že se neozve bzučák instalace opěrné nohy (O) v případě vyklopení opěrné nohy, zkontrolujte baterii. Baterii zkontrolujete odmontováním dvou šroubků pod opěrnou nohou (N) a odejmutím krytu. Poté se dostanete k baterii. Baterii lze nahradit pouze baterií velikosti CR1632.

F6 Tažením rukojeti uvolnění sedačky (E), se otevřou upevňovací háky (C) a umožní připojení nebo odpojení Axkid Modukid Infant nebo Axkid Modukid Seat.

F7 Upevňovací háky (C) uchytí Axkid Modukid Infant nebo Axkid Modukid Seat do základny.

VAROVÁNÍ: Nikdy nepoužívejte základnu Axkid Modukid Base bez instalované přední výztuhy.

Povolené a nepovolené umístění dětské autosedačky

Axkid Modukid Base může být instalována na kterémkoliv sedadle spolujezdce, které je umístěno po směru jízdy a je vybaveno ISOFIX úchyty.

DŮLEŽITÉ: V případě, že se rozhodnete pro instalaci Vaší dětské autosedačky Axkid Modukid na místě, kde je umístěn airbag, tento airbag musí být deaktivován v autorizovaném servisu. Některá vozidla mohou být vybavena tlačítkem, které Vám umožní vypnout airbag manuálně. Vždy je důležité se ujistit, že indikátor vozidla ukazuje, že airbag je vypnutý.

VAROVÁNÍ: Nikdy nepoužívejte na sedadle s aktivním airbagem

VAROVÁNÍ: Nikdy nepoužívejte na sedadle vozidla, které je umístěno proti směru nebo stranou ke směru jízdy

VAROVÁNÍ: Airbagy byly navrženy pro dospělé osoby a dítě mohou v případě nehody těžce zranit

1 Povolené a nepovolené umístění dětské autosedačky.

Přední sedadlo spolujezdce (bez aktivního airbagu)	Ano
Přední sedadlo spolujezdce (aktivní airbag)	NE
Sedadlo umístění po směru jízdy vybavené úchyty ISOFIX	Ano
Sedadlo bez úchyť ISOFIX	NE
Sedadlo umístěné bokem ke směru jízdy	NE
Sedadlo umístěné v protisměru jízdy	NE

2 Tato základna smí být instalována pouze proti směru jízdy.



Nikdy neinstalujte dětský zadržný systém na místě, kde je aktivní airbag.



Instalace ve vozidle

3 Připojte a nastavte přední výztuhu (A) do nejnižší polohy. Vyklopte opěrnou nohu (M). Když bude opěrná noha rozložena, začne pípat bzučák (O). Pípaní přestane v momentě, kdy bude opěrná noha plně instalována.

4 Vytáhněte ramena ISOFIX (F) do vhodné pozice P1-P4.

- 5 Připojte ramena ISOFIX (F) do ISOFIX konektorů vozidla ve správné poloze sedadla vozidla, dle (1). Uslyšíte kliknutí, jakmile ramena ISOFIX zapadnou do pozice.
- 6 Ujistěte se, že indikátor instalace ISOFIX (G) je zelený.
- 7 Vytáhněte přední podpěru (A) směrem k sedadlu vozidla zatažením za přední uvolňovací knoflík základny (B) a zatlačením přední vzpěry (A) směrem k sedadlu vozidla. Ujistěte se, že vyvinete maximální tlak a že tlačítko uvolnění přední výztuhy (B) zapadne do pozice.

Vytáhněte opěrnou nohu (M) tažením za tlačítko (K) opěrné nohy, abyste vytáhli opěrnou nohu tak, aby patka opěrné nohy (N) byla v kontaktu s podlahou vozidla. Ujistěte se, že se zvuk bzučáku opěrné nohy (O) přestal ozývat, pak je instalace správná. Ujistěte se, že podlaha vozidla je vhodná pro podporu dětské autosedačky skupiny i-Size. Pro více informací si přečtěte manuál k vozidlu.
- 8

DŮLEŽITÉ:

Ujistěte se, že všechny indikátory instalací jsou zelené.

Instalace Axkid Modukid Infant na základnu

- 9 Abyste nainstalovali Axkid Modukid Infant na základnu, vytáhněte uvolňovací rukojeť sedadla (E) do vysunuté polohy (viz F6) a zasuněte vajíčko do základny. Při uchycení vajíčka do základny uslyšíte kliknutí.
- 10 Zajistěte, aby Axkid Modukid Infant nebylo v kontaktu s žádným sousedním sedadlem vozidla a aby byla podpěrná noha pevně vyklopena k podlaze a aby bzučák (O) přestal bzučet.
- 11 Axkid vybavil Axkid Modukid Infant systémem boční ochrany proti nárazu ASIP (Axkid Side Impact Protection). Stiskněte uvolňovací tlačítko a ASIP vytáhněte směrem ke dveřím vozidla dokud se nezajistí do nejdálčenější polohy, která odpovídá Vašemu vozu.

DŮLEŽITÉ:

Více informací k instalaci Vašeho Axkid Modukid Infant a upoutání dítěte naleznete v manuálu

Instalace Axkid Modukid Seat na základnu

12 Při montáži Axkid Modukid Seat na základnu vytáhněte páčku pro uvolnění sedadla (E) do vysunuté polohy (viz F6) a sedačku zatlačte do základny. Upevňovací deska sedačky musí zaklapnout do základny.

13 Zajistěte, aby dětská autosedačka Axkid Modukid Seat nebyla v kontaktu s žádným sousedním sedadlem vozidla a aby byla podpěrná noha pevně vyklopena k podlaze a aby bzučák (O) přestal bzučet.

14 Axkid vybavil Axkid Modukid Seat systémem ochrany proti bočnímu nárazu ASIP (Axkid Side Impact Protection). Chcete-li nainstalovat ASIP, najděte konektor boční nárazové vložky na dětské sedačce nejbližší ke straně vozidla (tj. nejbližší ke dveřím). Ujistěte se, že dvě trojúhelníkové šipky na bočním nárazovém chrániči směřují ve stejném směru jako trojúhelníková šipka na konektoru bočního nárazového chrániče. Umístěte horní část dvou oválných otvorů na spodní stranu bočního nárazového chrániče přes konektor bočního nárazového chrániče. Zatlačte boční nárazový chránič proti straně autosedačky a zasuňte boční nárazový chránič směrem nahoru na konektor bočního chrániče. Ucítíte lehké kliknutí v momentě, kdy chránič zapadne na místo. Odejmutí: zatlačte chránič směrem dolů a odejměte.

DŮLEŽITÉ:

Více informací k instalaci Vašeho Axkid Modukid Seat a upoutání dítěte naleznete v manuálu.

Péče a údržba

Potah přední výztuhy lze sejmut a prát v pračce na 30° C, program jemné prádlo. Potah nedávejte do sušičky, mohlo by dojít k poškození potahu a polstrování by se mohlo oddělit od tkaniny.

Všechny plastové části Axkid Modukid Base lze umývat jemným prostředkem a vodou. Nepoužívejte agresivní chemikálie obsahující rozpouštědla, mohlo by dojít k poškození plastu a ohrožení bezpečnosti autosedačky.

Všechny materiály použité na Axkid Modukid Base jsou recyklovatelné a měly by být recyklovány dle platné legislativy. Při recyklaci kontaktujte své recyklační centrum, kde Vám poskytnou více informací k recyklaci tohoto produktu.

Na dětské autosedačce Axkid Modukid neprovádějte žádné úpravy či změny než ty, popsané v tomto návodu k použití. Postupujte podle pokynů v tomto návodu. Veškeré opravy musí být provedeny výrobcem nebo zástupcem.

V případě, že je potřeba vyměnit potah autosedačky, ujistěte se, že použijete pouze originální produkt Axkid. V případě, že bude použit jiný produkt, může dojít ke snížení účinnosti systému, což může v případě nehody vést ke zraněním.

Záruka

Na Axkid Modukid Base se vztahuje záruka 24 měsíců ode dne nákupu. Uchovejte si doklad o nákupu a v případě reklamace ho přineste sebou.

Záruka se nevztahuje na:

Běžné opotřebení

Poškození v důsledku nesprávného použití, zanedbání nebo nehody.

Pokud byly opravy provedeny třetí osobou.

Všechny použité materiály mají velmi vysokou odolnost proti UV záření. UV-světlo je však velmi agresivní a nakonec povede k vyblednutí potahu sedadla. Na toto se nevztahuje záruka, protože se jedná o běžné opotřebení.

Distribution i Sverige/Norge

Axkid AB
Odinslundsgatan 17
412 66 Göteborg Sweden
www.axkid.com
info@axkid.com
Tel: (+46) 511 760 620

Distributed in the UK by

Axkid Ltd
Sanderum House, 38 Oakley Road, Chinnor,
Oxfordshire OX39 4TW,
Tel: (+44) 0781 086 7644

Distribuido en España/Portugal por:

Distribuciones Independent Marketing S.L.
Pol. La Léala, Calle Santo Tomas, 8 29631
Arroyo de la Miel Málaga
Tel: (+34) 902 111 881

Distribu. en France par

Axkid AB
Odinslundsgatan 17
412 66 Gothenburg Sweden
Tel (+33) 06 07 0187 73

Vertrieb in Deutschland durch:

Axkid GmbH
Birkenleiten 43
81543 München
Deutschland
Tel: +(49) 60-99 84 89 05

Dystrybucja w Polsce:

Junior
ul. Horbaczewskiego 4-6
54-130 Wrocław
Tel: +(48) 713 549 723

Distributer za Slovenijo in Hrvaško:

MiniMe d.o.o.
Tbilisjska ulica 59; 1000 Ljubljana Slovenija
www.minime.si
info@minime.si
Tel: +(386) 41 760 900

Distributor v České republice a na Slovensku:

Domecek pro deti
Street Dlouhá 208
290 01 Podebrady České republice Tel: +(42)
0727 981 815

Distribuitoir in România:

SC Baby Car Seats SRL
Loc. Iași, Jud. Iași
www.axkid.ro
Tel: +(40) 0747 35 47 47