

DOREL U.K.
Imperial Place 4
Maxwell Road
Borehamwood
Hertfordshire WD6 1JN
UNITED KINGDOM

DOREL FRANCE S.A.S.
Z.I. - 9 bd du Poitou
BP 905
49309 Cholet Cedex
FRANCE

DOREL GERMANY
Augustinusstraße 9 c
D-50226 Frechen-Königsdorf
DEUTSCHLAND

DOREL POLSKA
Ul. Legnicka 84/86
41-503 Chorzow
POLAND

DOREL BELGIUM
BITM Brussels
International Trade Mart
Atomiumsquare 1, BP 177
1020 Brussels
BELGIQUE / BELGIE

DOREL NETHERLANDS
Postbus 6071
5700 ET Helmond
NEDERLAND

DOREL HISPANIA S.A.
C/Pare Rodés n°26
Torre A 4°
Edificio Del Llac Center
08208 Sabadell (Barcelona)
ESPAÑA

DOREL ITALIA S.P.A.
a Socio Unico
Via Verdi, 14
24060 Telgate (Bergamo)
ITALIA

DOREL PORTUGAL
Rua Pedro Dias, 25
4480-614 Rio Mau (VDC)
PORTUGAL

DOREL SWITZERLAND S.A.
Chemin de la Colice 4
1023 Crissier
SWITZERLAND / SUISSE



DRU1336A16

www.maxi-cosi.com

2wayFix

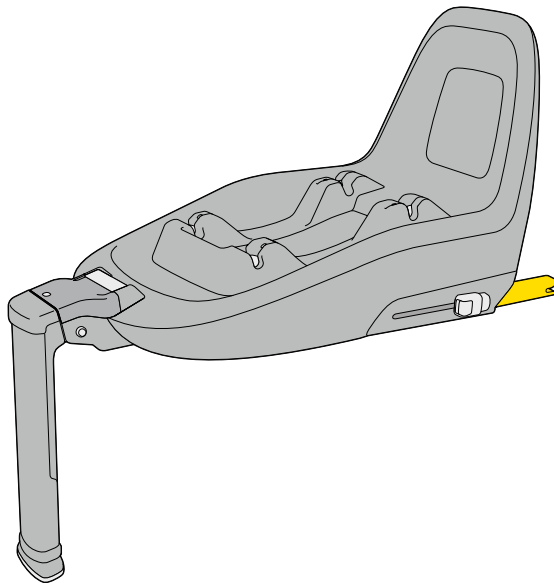

 **MAXI-COSI®**

EN
Congratulations on your purchase.
For the maximum protection and comfort of your child, it is essential that you read through the entire manual carefully and follow all instructions.

DA
Tillykke med købet.
Det er af afgørende betydning at læse hele brugsanvisningen omhyggeligt igennem og at følge anvisningerne i denne for at opnå maksimal beskyttelse og optimal komfort for dit barn.

SV
Gratulerar till köpet!
För ett maximalt skydd och en optimal komfort för din baby är det nödvändigt att läsa igenom hela bruksanvisningen och följa den.

NO
Gratulerer med ditt kjøp!
For maksimal beskyttelse og optimal komfort for barnet ditt, er det meget viktig at hele bruksanvisningen leses gjennom og følges opp nøye.

FI
Zinnittelut hankinnastasi.
Lapsesi parhaan mahdollisen turvallisuuden ja optimaalisen mukavuuden kannalta on erittäin tärkeää, että luet koko käyttöohjeen huolellisesti ja noudatat sitä.

ZH
感谢您购买我们的产品。
为了尽可能保证您孩子的舒适和安全，请务必仔细阅读整本手册并遵守其中的所有指示。

ZHTW
感謝您的購買！
為了讓您的小孩，能夠受到最大的保護與舒適度，請閱讀手冊並依著說明書使用

JA
このたびはご購入いただきありがとうございます。
お子様を危険から守り、できる限り快適な空間を整えていただくため、マニュアル全体を熟読し、注意事項は必ずお守りください。

KO
부모님께
아이의 안전과 편의를 위해 제품에 동봉된 사용설명서를 주의 깊게 읽어주시고 따라주시기 바랍니다. 오리지널 사용설명서의 내용이 부족하거나 멕시코시 필에 대하여 보다 자세한 내용이 필요할 경우 본 사용설명서가 도움이 될 것입니다.

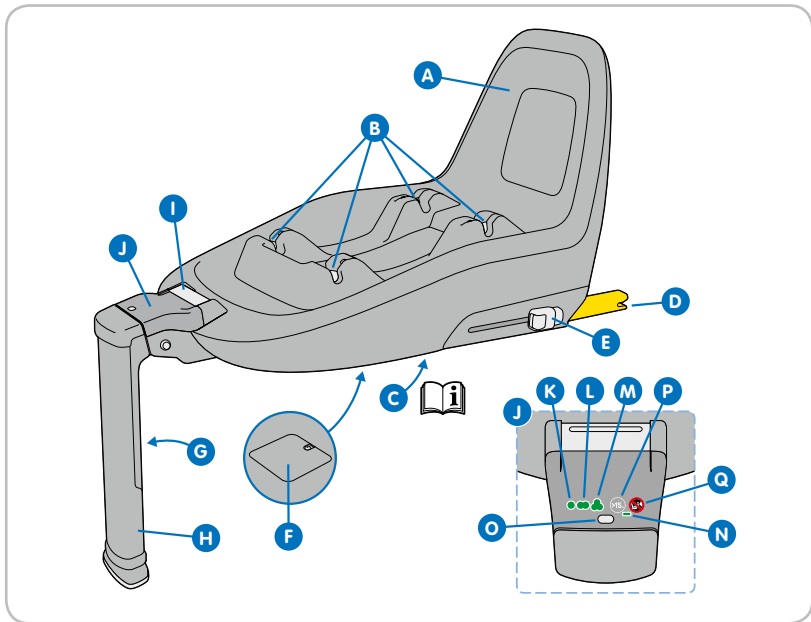

INDEX



6



15



EN 16

DA 20

SV 24

NO 28

FI 32

ZH 36

ZHTW 40

JA 44

KO 48

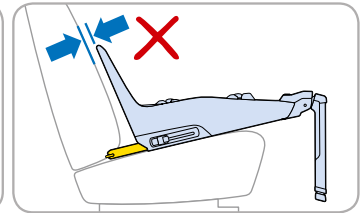
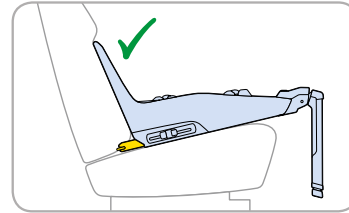
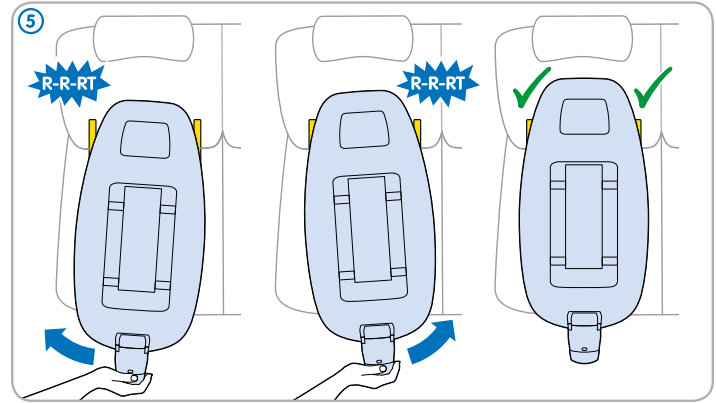
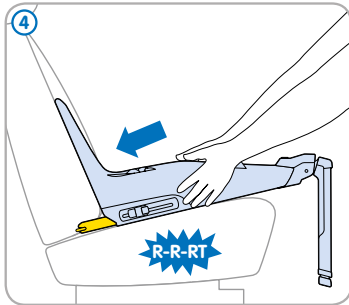
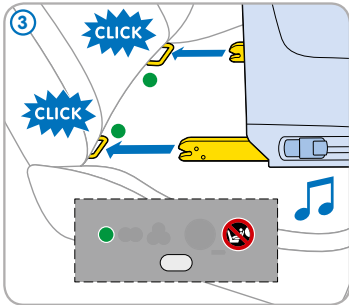
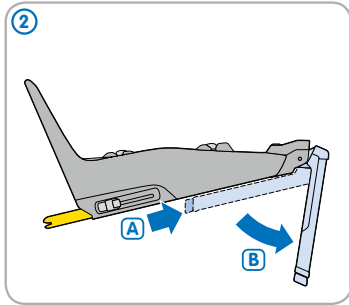
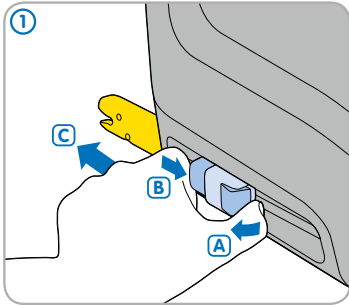

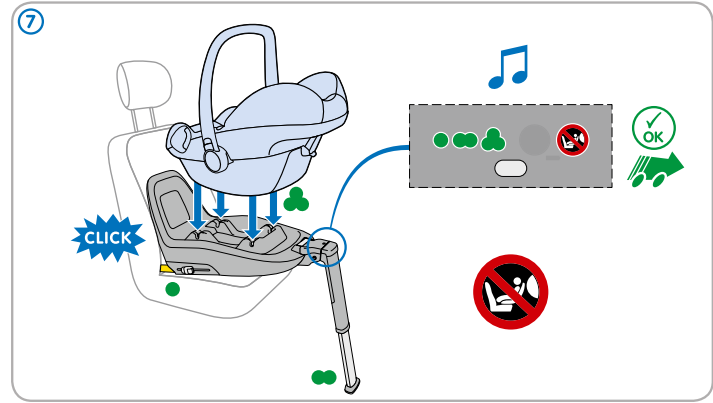
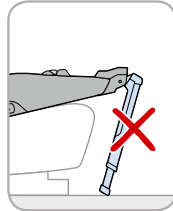
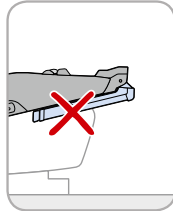
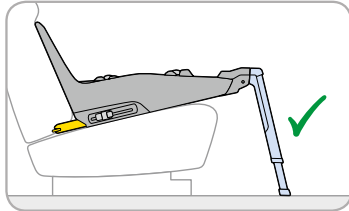
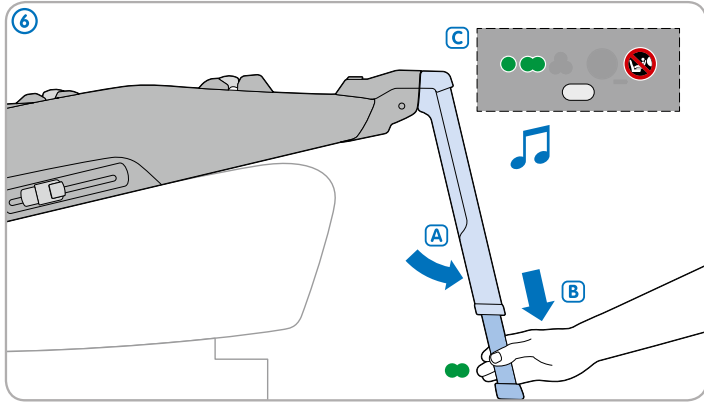

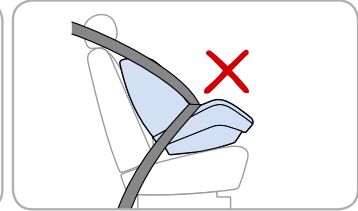
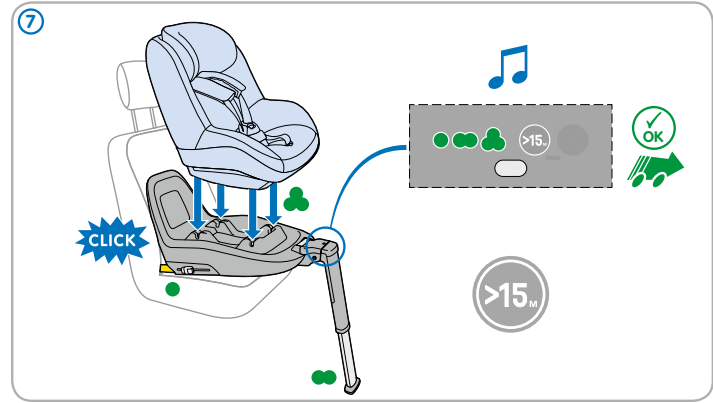
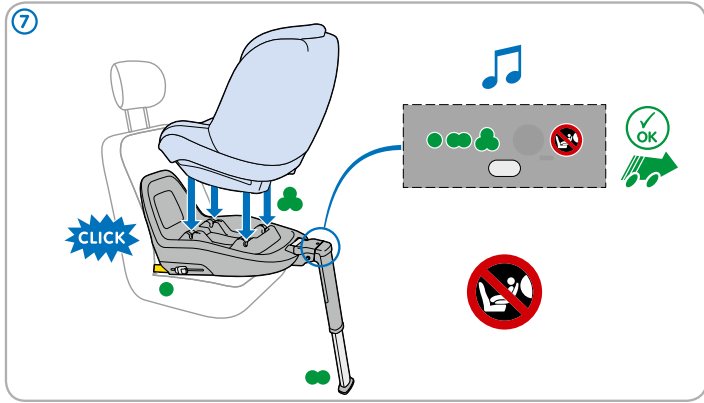

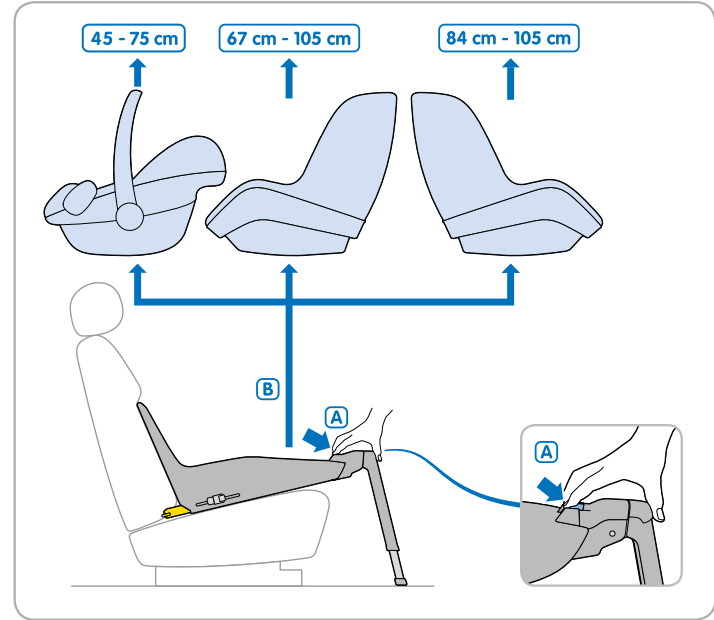
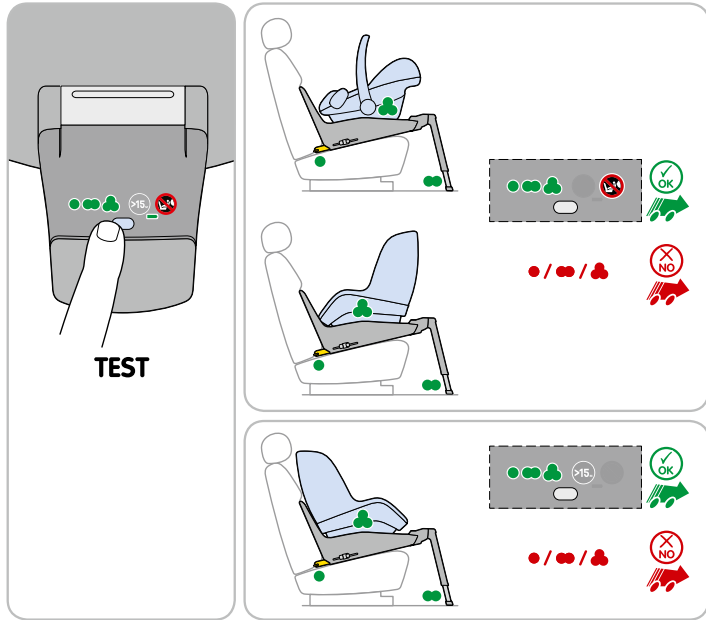

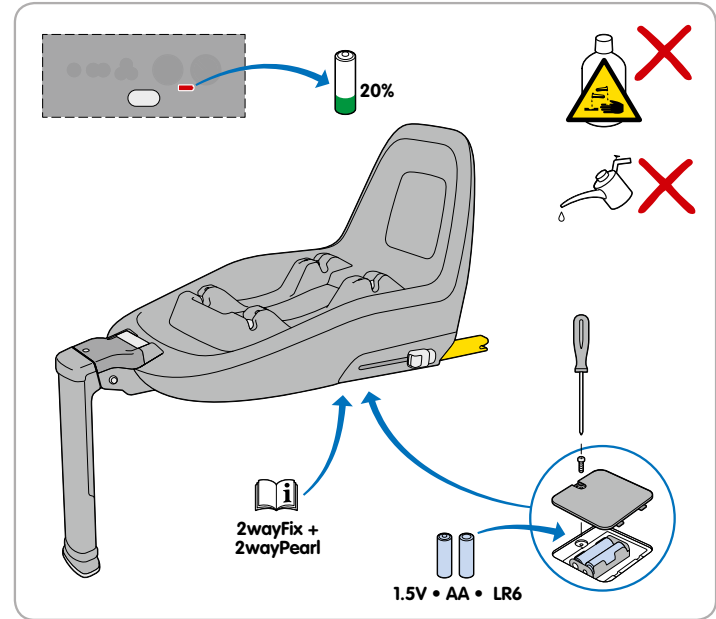
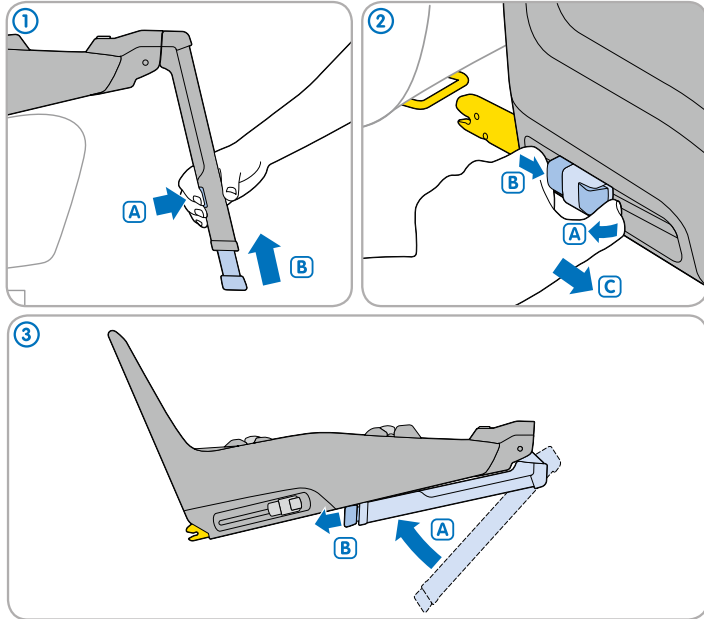



EN

- A** 2wayFix base
- B** Anchor points for securing seat
- C** Storage compartment for manual
- D** ISOFIX connectors
- E** ISOFIX connectors release button
- F** Battery compartment
- G** Release button for support leg
- H** Support leg
- I** Seat release button
- J** Indicator panel
- K** ISOFIX connectors indicator
- L** Support leg indicator
- M** Indicator car seat locked in position
- N** Battery voltage indicator
- O** Installation test button
- P** Older than 15 months indicator
- Q** Warning switch off front passenger airbag

Safety

2wayFix general instructions

1. The 2wayFix is for car use only.
2. The 2wayFix may only be used together with the Pebble Plus and the 2wayPearl.
3. You are personally responsible for the safety of your child at all times.
4. Never leave your child unattended.
5. Do not use second-hand products if you do not know their history.
6. Replace the 2wayFix after an accident.

7. Please read this instruction manual carefully and keep it for future reference.
8. Use only original parts approved by the manufacturer.

WARNING: Do not make any changes to the 2wayFix, as this could result in dangerous situations.

2wayFix car use

1. The 2wayFix is an ISOFIX system.
2. It is only suitable for use in cars equipped with ISOFIX anchor points. For more information, check your car owner's manual.
3. Check to make sure your car is listed on the approved car fitting list on www.maxi-cosi.com.
4. Before buying the 2wayFix, check to make sure it fits properly in your car.
5. Check whether the fold-down rear seats are locked into position.
6. Unfold the 2wayFix support leg completely and place it in the most forward position (green LED indicator).
7. Press the test button to check a proper installation of the product. When one of the LED indicators is red, repeat the installation steps until all LED indicators are green.
8. Make sure all luggage and other objects are secured.

2wayFix maintenance instructions

1. Keep the 2wayFix clean. Do not use any lubricants or aggressive cleaning agents on this product.
2. Press the test button to make sure that the batteries have enough voltage (green LED indicator).
3. If the electronic component contains the right battery type but is no longer functioning properly, contact your retailer. The indicators only show whether the product has been installed correctly. If the battery circuit is interrupted after correct installation, the product is still safe.
4. Replace old batteries with new, high-quality ones. Pay attention to the plus and minus poles when installing the batteries.

Batteries

- Keep all batteries out of reach of children.
- Only use the recommended type AA / LR6 (1.5 volt) batteries. Do not use rechargeable batteries.
- Never expose this product or the batteries to fire.
- Do not use old batteries or batteries that show signs of leakage or cracks.
- Use only high-quality new batteries.



Environment

Keep all plastic packaging materials out of reach of your child to avoid the risk of suffocation.

For environmental reasons, when you have stopped using this product, we ask that you dispose of the product in the proper waste facilities in accordance with local legislation.



EN

Questions

If you have any questions, contact your local Maxi-Cosi retailer (see www.maxi-cosi.com for contact information).

Make sure you have the following information on hand:

- Serial number at the bottom of the orange ECE sticker;
- Make and type of car and seat position on which the 2wayFix is used;
- Age (length) and weight of your child.

Warranty

Our 24 months warranty reflects our confidence in the high quality of our design, engineering, production and product performance. We confirm that this product was manufactured in accordance with the current European safety requirements and quality standards which are applicable to this product, and that this product is free from defects on materials and workmanship at the time of purchase. Under the conditions mentioned herein, this warranty may be invoked by consumers in the countries where this product has been sold by a subsidiary of the Dorel Group or by an authorized dealer or retailer.

Our 24 months warranty covers all manufacturing defects in materials and workmanship when used in normal conditions and in accordance with our user manual for a period of 24 months from the date of the original retail purchase by the first end-user customer. To request repairs or spare parts under our warranty for defects in materials and workmanship you must present your proof of purchase, made within the 24 months preceding the service request.

Our 24 months warranty does not apply to defects caused by normal wear and tear, damage caused by accidents, abusive use, negligence, fire, liquid contact or other external cause, damage which is the consequence of failing to comply with the user manual, damage caused by use with another product, damage caused by service by anyone who is not authorized by us, or if the product is stolen or if any label or identification number has been

removed from the product or has been changed. Examples of normal wear and tear include wheels and fabric worn down by regular use and the natural breakdown of colors and materials due to normal aging of the product.

What to do in case of defects:

Should problems or defects arise, your first point of contact is the authorized dealer or retailer recognized by us. Our 24 months warranty is recognized by them⁽¹⁾. You must present your proof of purchase, made within the 24 months preceding the service request. It is easiest if you get your service request pre-approved by us. If you submit a valid claim under this warranty, we may request that you return your product to the authorized dealer or retailer recognized by us or that you ship the product to us in accordance with our instructions. We will pay for shipment and for return freight if all instructions are followed. Damage and/or defects neither covered by our warranty nor by the legal rights of the consumer and/or damage and/or defects with respect to products that are not covered by our warranty can be handled at a reasonable fee.

Rights of the consumer:

A consumer has legal rights pursuant to applicable consumer legislation, which may vary from country to country. The rights of the consumer under applicable national legislation are not affected by this warranty.

This warranty is provided by Dorel Netherlands. We are registered in The Netherlands under company number

17060920. Our trading address is Korendijk 5, 5704 RD Helmond, The Netherlands, and our postal address is P.O. Box 6071, 5700 ET Helmond, The Netherlands.

The names and address details of other subsidiaries of the Dorel group can be found on the last page of this manual and on our website for the brand concerned.

(1) Products purchased from retailers or dealers that remove or change labels or identification numbers are considered unauthorized. Products purchased from unauthorized retailers are also considered unauthorized. No warranty applies to these products since the authenticity of these products cannot be ascertained.



DA

- A 2wayFix basis
- B Forankringspunkter til fastgøring af stolen
- C Opbevaringsrum til vejledning
- D ISOFIX-forbindelsesdele
- E Låseknop til ISOFIX-forbindelsesdele
- F Batterirum
- G Låseknop til støtteben
- H Støtteben
- I Sædelåseknop
- J Indikatorpanel
- K Indikator: ISOFIX-forbindelsesdele
- L Indikator: støtteben
- M Indikator bilsæde låst i position
- N Indikator batterispænding
- O Testknop: installation
- P Indikator: ældre end 15 måneder
- Q Advarsel: slå airbag på passagersæde foran fra

Sikkerhed

2wayFix generelle anvisninger

1. 2wayFix er udelukkende til brug i bilen.
2. 2wayFix må kun bruges sammen med Pebble Plus og 2wayPearl.
3. Du har personligt til alle tider ansvaret for dit barns sikkerhed.
4. Efterlad aldrig dit barn alene.
5. Brug ikke brugte produkter, hvis du ikke kender deres forhistorie.
6. Udskift 2wayFix efter en ulykke.

7. Læs denne brugsanvisning omhyggeligt igennem og opbevar den til senere opslag.
8. Brug kun originale reservedele, som er godkendt af fabrikanten.

ADVARSEL: Foretag ingen ændringer på 2wayFix, da dette kan føre til usikre situationer.

2wayFix i bilen

1. 2wayFix er et ISOFIX-system.
2. Det egner sig kun til biler, der er udstyret med ISOFIX-forankringspunkter. Se mere information i vejledningen til din bil.
3. Kontroller, at din bil er opført på listen over godkendt biludstyr på www.maxi-cosi.com.
4. Kontroller, at 2wayFix passer rigtigt i din bil, før du køber den.
5. Kontroller, at de nedklappelige bagsæder er låst fast i positionen.
6. Klap 2wayFix støttebenet helt ud, og sæt det i den forreste position (grøn LED-indikator).
7. Tryk på testknappen for at kontrollere, at produktet er rigtigt installeret. Hvis én af LED-indikatorerne er rød, gentages installationstrinnene, indtil alle LED-indikatorer er grønne.
8. Sørg for, at al bagage og andre genstande sidder fast.

DA



2wayFix vedligeholdelses-anvisninger

1. Hold 2wayFix ren. Der må ikke bruges smøremidler eller aggressive rengøringsmidler til dette produkt.
2. Tryk på testknappen for at kontrollere, at batterierne har spænding nok (grøn LED-indikator).
3. Kontakt forhandleren, hvis den elektroniske komponent indeholder den rigtige batteritype, men ikke længere fungerer rigtigt. Indikatorerne viser kun, om produktet er blevet installeret korrekt. Hvis batterikredsløbet afbrydes efter korrekt installation, er produktet stadig sikkert.
4. Udskift gamle batterier med nye batterier af høj kvalitet. Bemærk plus- og minuspolerne, når batterierne sættes i.

Batterier

- Alle batterier skal opbevares utilgængeligt for børn.
- Brug udelukkende den anbefalede type AA / LR6 (1,5 volt) batterier. Brug ikke genopladelige batterier.
- Dette produkt eller batterierne må ikke udsættes for ild.
- Der må ikke bruges gamle batterier eller batterier, der viser tegn på lækager eller revner.
- Brug udelukkende nye batterier af høj kvalitet.



Miljø

Hold al plasticemballage uden for dit barns rækkevidde, og undgå risikoen for kvælning.

Af hensyn til miljøet bedes du aflevere dette produkt i egnede affaldsdeponeringsanlæg i overensstemmelse med lokal lovgivning.

Spørgsmål

Hvis du har spørgsmål, kan du trykt kontakte din lokale Maxi-Cosi forhandler (se www.maxi-cosi.com for kontaktfinfo). Sørg for at have følgende oplysninger ved hånden:

- Serienummer forneden på den orange ECE-mærkat;
- Bilens mærke og type og den siddeplads, hvor 2wayFix bruges;
- Dit barns alder, højde og vægt.

Garanti

Vores 24 måneders garanti afspejler vores tillid til den enestående kvalitet af vores design, konstruktion, produktion og produktets ydeevne. Vi bekræfter, at dette produkt er fremstillet i overensstemmelse med de nuværende europæiske sikkerhedskrav og kvalitetskrav, der gælder for dette produkt, og at dette produkt er fri for fejl i materialer og udførelse på tidspunktet for købet. Ifølge de heri nævnte betingelser kan denne garanti påberåbes af forbrugere i landene, hvor dette produkt er blevet solgt af et datterselskab i Dorel-gruppen eller af en autoriseret forhandler eller detailhandler.

Vores 24 måneders garanti dækker alle fabriktionsfejl i materialer og forarbejdning, når de anvendes under normale forhold og i overensstemmelse med vores brugsanvisning for en periode på 24 måneder fra datoen for det oprindelige detailkøb af den første slutbrugerkøber. For at anmode om reparation eller reservedele under garantien for defekter i materialer og forarbejdning, skal du fremlægge købsbeviset, der er udstedt inden for de 24 måneder forud for anmodningen om servicering.

Vores 24 måneders garanti dækker ikke skader forårsaget af normal slitage, skader forårsaget af ulykker, misbrug, uagtsomhed, brand, væskekontakt eller anden ekstern grund, skade som konsekvens af ikke at overholde brugsanvisningen, skade forårsaget af service fra enhver, der ikke er autoriseret af os, eller hvis produktet er blevet stjålet, eller hvis nogen mærkning eller identifikationsnummer er blevet fjernet eller ændret. Eksempler på

normal slitage omfatter hjul og stofslitage forårsaget af regelmæssig brug og den naturlige nedbrydning af farver og materialer i løbet af længere tid og brug.

Hvad skal man gøre i tilfælde af fejl:

Hvis der opstår problemer eller fejl, skal du først og fremmest kontakte den autoriserede forhandler eller den af os anerkendte detailhandler. Vores 24 måneders garanti anerkendes af dem⁽¹⁾. Du skal fremlægge købsbeviset, der er udstedt inden for de 24 måneder forud for anmodningen om servicering. Det er lettest, hvis du får din serviceanmodning forhåndsgodkendt af os. Hvis du fremsender et gyldigt krav under denne garanti, kan vi anmode dig om, at du returnerer dit produkt til den autoriserede forhandler eller den af os anerkendte detailhandler, eller at du sender produktet til os i henhold til vore instruktioner. I princippet betaler vi for forsendelse og for returfragten, hvis alle instruktioner er fulgt. Skader og/eller defekter, der hverken er dækket af vores garanti eller af forbrugersens juridiske rettigheder og/eller skader og/eller defekter med hensyn til produkter, der ikke er omfattet af vores garanti, kan behandles for et rimeligt gebyr.

Forbrugersens rettigheder:

En forbruger har juridiske rettigheder ifølge gældende forbrugerlovgivning, hvilket kan variere fra land til land. Forbrugersens rettigheder under gældende national lovgivning påvirkes ikke af denne garanti.

Denne garanti er udstedt af Dorel Netherlands. Vi er registreret i Holland under firmanummer 17060920. Vor handelsadresse er Korendijk 5, 5704 RD Helmond, Holland,

og vor postadresse er P.O.Box 6071, 5700 ET Helmond, Holland.

Navne og adresser på andre datterselskaber i Dorel-gruppen kan findes på den sidste side i denne vejledning og på vor hjemmeside for det pågældende produkt.

⁽¹⁾ Produkter købt fra detailhandlere eller forhandlere, der fjerner eller ændrer etiketter eller identifikationsnumre, betragtes som uautoriserede. Der ydes ingen garanti for disse produkter, da ægtheden af disse produkter ikke kan fastslås.

- A 2wayFix-bas
- B Fästpunkter för att säkra bilstolen
- C Förvaringsfack för bruksanvisning
- D ISOFIX-kopplingar
- E Frisläppningsknapp ISOFIX-koppling
- F Batteriutrymme
- G Frisläppningsknapp för stödben
- H Stödben
- I Knapp för att lossa sittdelen
- J Indikatorpanel
- K Indikator ISOFIX-kopplingar
- L Indikator stödben
- M Indikator bilstol låst i läge
- N Indikator batterispänning
- O Installationstestknapp
- P Indikator äldre än 15 månader
- Q Varning koppla ur krockkudde främre passagerarsäte

Säkerhet

2wayFix allmänna instruktioner

1. 2wayFix är endast för bilanvändning.
2. 2wayFix får endast användas tillsammans med Pebble Plus och 2wayPearl.
3. Du är själv alltid ansvarig för barnets säkerhet.
4. Lämna aldrig barnet utan uppsikt.
5. Använd inte begagnade produkter om du inte känner till deras bakgrund.

6. Byt 2wayFix efter en olycka.
7. Läs igenom bruksanvisningen noga och spara den för framtida bruk.
8. Använd endast originaldelar som godkänts av tillverkaren.

VARNING: Förändra inte 2wayFix på något sätt, då detta kan leda till farliga situationer.

Användning av 2wayFix i bil

1. 2wayFix är ett ISOFIX-system.
2. Det är endast lämpligt för användning i bilar med ISOFIX-fästpunkter. För mer information, se bilens handbok.
3. Kontrollera att din bil finns med i listan över godkänd bilmontering på www.maxi-cosi.com.
4. Innan du köper 2wayFix, kontrollera att den passar ordentligt i bilen.
5. Kontrollera om de nedfällbara baksätena är låsta i läge.
6. Vik ut 2wayFix-stödbenet helt och placera det i det främsta läget (grön LED-indikator).
7. Tryck på testknappen för att kontrollera att produkten installerats korrekt. Om en av LED-indikatorerna lyser röd, upprepa installationsstegen tills alla LED-indikatorer lyser grönt.
8. Se till att bagage och andra föremål är säkrade.

2wayFix underhållsinstruktioner

1. Håll 2wayFix ren. Använd inga smörjmedel eller aggressiva rengöringsprodukter på denna produkt.
2. Tryck på testknappen för att kontrollera att batterierna har tillräckligt med spänning (grön LED-indikator).
3. Kontakta din återförsäljare om den elektroniska komponenten innehåller rätt batterityp, men inte längre fungerar korrekt. Indikatorerna visar endast om produkten har installerats korrekt. Om batterikretsen bryts efter korrekt installation, är produkten fortfarande säker.
4. Byt ut gamla batterier mot nya batterier av hög kvalitet. Var uppmärksam på plus- och minuspolerna när du installerar batterierna.

Batterier

- Håll alla batterier utom räckhåll för barn.
- Använd endast den rekommenderade batteritypen AA/LR6 (1,5 volt). Använd inte laddningsbara batterier.
- Exponera aldrig denna produkt eller dessa batterier för eld.
- Använd inte gamla batterier eller batterier som visar tecken på läckage eller sprickor.
- Använd endast nya batterier av hög kvalitet.



Miljö

Håll allt förpackningsmaterial av plast utom räckhåll för barn för att förhindra risk för kvävning.

Ta hänsyn till miljön. Vi uppmanar dig att kassera produkten på en lämplig återvinningsstation enligt lokal lagstiftning när du ska sluta använda den.

Frågor

Om du har några frågor, ta kontakt med din lokala Maxi-Cosi återförsäljare (se www.maxi-cosi.com för kontaktinformation). Se till att ha följande uppgifter till hands:

- Serienummer längst ned på den orange ECE-dekalen;
- Fabrikat och typ av bil samt sätesposition i vilken 2wayFix används;
- Barnets ålder, längd och vikt.

Garanti

Vår 24 månaders garanti speglar vårt förtroende för den suveräna kvaliteten på vår design, teknik, produktion och produktprestanda. Vi garanterar att denna produkt har tillverkats i enlighet med aktuella europeiska säkerhetsnormer och kvalitetskrav som gäller för denna produkt, samt att produkten är fri från fel i material och utförande vid tidpunkten för köpet. Under de omständigheter som nämns här kan denna garanti återopas av konsumenterna i de länder där denna produkt har sålts av ett dotterbolag till Dorel-koncernen eller av en auktoriserad återförsäljare eller handlare.

Vår 24 månaders garanti täcker eventuella tillverkningsfel i material och utförande vid användning under normala förhållanden och i enlighet med vår bruksanvisning under en period på 24 månader, från datumet för det ursprungliga inköpet av den första slutkunden. För att begära reparation eller reservdelar inom garantitiden för fel i material och utförande måste du presentera inköpsbevis för köpet, vilket ska ha skett inom de 24 månader som föregår begäran om service.

Vår 24 månaders garanti täcker inte skador som orsakats av normalt slitage, olyckor, felaktig användning, vårdslöshet, brand, kontakt med vätskor eller andra yttre faktorer, som en följd av underlåtenhet att följa bruksanvisningen, skador till följd av användning tillsammans med en annan produkt, skador till följd av att service utförts av personer som inte är auktoriserade av oss, om produkten blir stulen eller om någon etikett eller något identifikationsnummer har

avlägsnats från produkten eller ändrats. Exempel på normalt slitage innefattar hjul och tyg som slits genom regelbunden användning samt naturlig blekning och slitage av färger och material på grund av normal försilting av produkten.

Detta ska du göra i händelse av fel:

Om problem eller skador uppstår är det bästa alternativet för snabb service att besöka närmaste av oss auktoriserade återförsäljare eller handlare. Vår 24 månaders garanti erkänns av dem⁽¹⁾. Du måste visa upp bevis på inköp, där inköpet ska ha skett inom de 24 månader som föregår begäran om service. Det är enklast om du får din begäran om service godkänd i förväg av oss. Om du skickar in en giltig reklamation enligt denna garanti kan vi begära att du återlämnar produkten till den av oss auktoriserade återförsäljaren eller handlaren eller att du skickar produkten till oss enligt våra anvisningar. Vi betalar för transport och returfrakt om alla anvisningar följs. Skador och/eller defekter som varken omfattas av vår garanti eller av konsumentens lagliga rättigheter och/eller skador och/eller defekter på produkter som inte omfattas av vår garanti kan hanteras till en rimlig avgift.

Konsumentens rättigheter:

Konsumenten har lagliga rättigheter enligt tillämplig konsumentlagstiftning, som kan variera från land till land. Konsumentens rättigheter enligt tillämplig nationell lagstiftning rättigheter påverkas inte av denna garanti.

Denna garanti ges av Dorel Nederländerna. Vi är registrerade i Nederländerna under företagsnummer

17060920. Vår företagsadress är Korendijk 5, 5704 RD Helmond, Nederländerna, och vår postadress är P.O. Box 6071, 5700 ET Helmond, Nederländerna.

Du hittar namn och adressuppgifter på andra dotterbolag i Dorel-koncernen på den sista sidan i denna bruksanvisning och på vår hemsida för det berörda varumärket.

(1) Produkter som köps från återförsäljare eller handlare som tar bort eller byter etiketter eller identifikationsnummer anses otillåtna. Produkter som köps från obehöriga återförsäljare anses också otillåtna. Ingen garanti gäller för sådana produkter eftersom produkternas äkthet inte kan fastställas.



NO

- A 2wayFix base
- B Ankerpunkter for festing av setet
- C Oppbevaringsrom for brukerveiledningen
- D ISOFIX fester
- E ISOFIX fester utløserknapp
- F Oppbevaringsrom for batteri
- G Utløserknapp for støtteben
- H Støtteben
- I Utløserknapp for sete
- J Indikator panel
- K ISOFIX festeindikator
- L Støtteben indikator
- M Indikator bilsete i låst posisjon
- N Indikator batterispenning
- O Testeknapp installasjon
- P Indikator barnet eldre enn 15 måneder
- Q Advarsel skru av airbagen i forsetet

Sikkerhet

2wayFix generelle instruksjer

1. 2wayFix skal kun brukes i bil.
2. 2wayFix skal kun brukes sammen med Pebble Plus og 2wayPearl.
3. Du er til enhver tid selv ansvarlig for sikkerheten til barnet ditt.
4. Etterlat aldri barnet ditt uten tilsyn.
5. Bruk aldri brukte produkter dersom du ikke kjenner til historien til dem.
6. Bytt ut 2wayFix dersom den har vært involvert i en ulykke.

7. Vennligst les denne brukerveiledningen nøye og ta vare på den for senere bruk.
8. Bruk kun originale deler som er godkjente av produsenten.

ADVARSEL: Ikke gjør noen som helst endringer på 2wayFix da dette kan føre til farlige situasjoner.

2wayFix bil bruk

1. 2wayFix er et ISOFIX system.
2. Det er kun egnet for biler som er utstyrt med ISOFIX ankerpunkter. For mer informasjon, se bilens egen brukerveiledning.
3. Sjekk om bilen din er egnet på listen som står på www.maxi-cosi.com.
4. Sjekk først om den passer i bilen din før du kjøper 2wayFix.
5. Sjekk om bakseter som kan slå ned er i låst posisjon.
6. Brett 2wayFix støttebenet helt ut og plasser det i den fremste stillingen (grønn LED indikator).
7. Trykk på testknappen for å sjekke at produktet har blitt riktig installert. Dersom en av LED indikatorene lyser rødt, gjenta da installasjonen steg for steg helt til alle LED indikatorene lyser grønt.
8. Sørg for at all bagasje og andre objekter er sikret.

NO



2wayFix instruksjoner for vedlikehold

1. Hold 2wayFix ren. Ikke bruk smøremidler eller aggressive rengjøringsmidler på dette produktet.
2. Trykk på testknappen for å sjekke at batteriene har nok spenning (grønn LED indikator).
3. Dersom den elektroniske komponenten har riktig type batteri, men ikke lenger fungerer som den skal, ta da kontakt med forhandleren din. Indikatorene viser kun om produktet har blitt riktig installert. Dersom strømkretsen blir brutt etter korrekt installasjon vil produktet fremdeles være trygt å bruke.
4. Erstatt gamle batterier med nye, høykvalitets batterier. Merk deg riktig plassering av pluss- og minuspolen når batteriet installeres.

Batterier

- Oppbevar alle batterier utenfor barnets rekkevidde.
- Bruk kun anbefalte typer batterier AA / LR6 (1.5 volt). Ikke bruk oppladbare batterier.
- Utsett aldri dette produktet eller batteriene for flammer.
- Ikke bruk gamle batterier eller batterier som har spor av lekkasje eller sprekker.
- Bruk kun nye batterier av høy kvalitet.



Miljø

Hold all plastikk emballasje utenfor barnets rekkevidde i forbindelse med kvelningsfare.

Av miljøhensyn ber vi om at produktet kastes i henhold til lokal lovgivning når det ikke brukes lenger.

Spørsmål

Dersom du har noen spørsmål kan du ta kontakt med din lokale Maxi-Cosi forhandler (se www.maxi-cosi.com for kontaktinformasjon). Sørg for at du har følgende informasjon for hånden:

- Serienummeret nederst på det oransje ECE klistremerket;
- Merke og type bil og seteposisjonen hvor 2wayFix brukes;
- Alder, høyde og vekt til barnet ditt.

Garanti

Vår 24 måneders garanti gjenspeiler vår tillit til den enestående kvaliteten til produktets design, utvikling, produksjon og ytelse. Vi garanterer at dette produktet ble produsert i henhold til de gjeldene europeiske sikkerhetskrav og kvalitetsstandarder som gjelder dette produktet, og at dette produktet er uten defekter i materialer eller arbeid ved kjøpstidspunktet. Under betingelsene som nevnes her, kan denne garantien påberopes av forbrukere i land der dette produktet har blitt solgt av et datterselskap av Dorel-gruppen, eller av en autorisert forhandler eller detaljist.

Vår 24 måneders garanti dekker alle produksjonsdefekter i materialer og arbeid, når det brukes under normale forhold og i henhold til brukerveiledningen i en periode på 24 måneder fra datoen til det opprinnelige kjøpet til den første sluttbrukeren. For å forespørre reservedeler under garantien for defekter i materialer og arbeid må du ha et kjøpsbevis datert i løpet av de siste 24 månedene før tjenesteforespørselen.

Vår 24 måneders garanti dekker ikke skader forårsaket normal bruk og slitasje, skade forårsaket av ulykker, misbruk, uaktsomhet, brann, kontakt med væsker alle annen ekstern årsak, skade forårsaket av at bruksanvisningen ikke er fulgt, skade forårsaket av bruk sammen med et annet produkt, skade forårsaket av service av noen som ikke er autorisert av oss, eller hvis produktet blir stjålet eller om noen etikett eller identifikasjonsnummer er fjernet fra produktet, eller har blitt endret. Eksempler på normal bruk

og slitasje inkluderer slitasje på hjul og stoff fra regelmessig bruk og naturlig nedbrytning av farger og materialer på grunn av den normale aldringen av produktet.

Hva du skal gjøre i tilfelle defekter:

Hvis det oppstår problemer eller defekter får du raskest behandling ved å kontakte din autoriserte forhandler eller detaljist som er anerkjent av oss. Vår 24-måneders garanti er anerkjent av dem⁽¹⁾. Du må ha et kjøpsbevis datert i løpet av de siste 24 månedene før tjenesteforespørselen. Det er enklest om du får din tjenesteforespørsel forhåndsgodkjent av oss. Hvis du sender inn et gyldig krav under denne garantien, kan vi be om at du returnerer produktet til den autoriserte forhandleren eller detaljisten som er anerkjent av oss, eller at du sender produktet til oss i henhold til våre instruksjoner. Vi vil betale for frakt og returfrakt hvis alle instruksjoner er fulgt. Skader og/eller defekter som ikke dekkes av vår garanti, og heller ikke av kundens juridiske rettigheter og/eller skade og/eller defekter med hensyn til produkter som ikke dekkes av vår garanti, kan behandles til en fornuftig pris.

Forbrukerrettigheter:

En kunde har juridiske rettigheter i henhold til gjeldende forbrukerlovgivning, som kan variere fra land til land. Forbrukerrettighetene under gjeldende nasjonal lovgivning påvirkes ikke av denne garantien.

Garantien gis av Dorel Netherlands. Vi er registrert i Nederland med selskapsnummer 17060920. Vår kontoradresse er Korendijk 5, 5704 RD Helmond, Nederland, og vår postadresse er P.O. Box 6071,

7500 ET Helmond, Nederland.

Detaljer med navn og adresser for andre datterselskaper av Dorel-gruppen finner du på den siste siden i denne håndboken og på vårt nettsted for det gjeldende merket.

(1) Produkter kjøpt fra forhandlere som fjerner eller endrer etiketter eller identifikasjonsnummer blir sett på som uautoriserte. Ingen garanti gjelder for disse produktene da vi ikke kan bekrefte at de er originale.



FI

- A 2wayFix-jalusta
- B Kiinnityspisteet istuimen kiinnittämiseen
- C Käyttöohjeen säilytystasku
- D Isofix-kiinnikkeet
- E Isofix-kiinnikkeiden vapautuspainike
- F Paristokotelo
- G Tukijalan vapautuspainike
- H Tukijalka
- I Istuimen vapautuspainike
- J Osoitinpaneeli
- K Isofix-kiinnikkeiden osoitin
- L Tukijalan osoitin
- M Osoitin turvaistuimen lukitusasennosta
- N Pariston jännitteen osoitin
- O Asennuksen testipainike
- P Osoitin yli 15 kk:n iästä
- Q Varoitus etuistuimen turvatyynyn kytkemiseksi pois päältä

Turvallisuus

2wayFix - yleiset ohjeet

1. 2wayFix on tarkoitettu käytettäväksi vain autossa.
2. 2WayFix jalustaa voidaan käyttää ainoastaan Pebble plus ja 2WayPearl istuinten kanssa.
3. Olet aina henkilökohtaisesti vastuussa lapsesi turvallisuudesta.
4. Älä jätä lasta koskaan yksin turvaistuimeen.
5. Älä käytä käytettyjä tuotteita, koska et tunne niiden historiaa.

6. Jos on tapahtunut onnettomuus, vaihda 2wayFix uuteen.
7. Lue tämä käyttöohje huolellisesti läpi ja säilytä se myöhempiä käyttöä varten.
8. Käytä vain valmistajan hyväksymiä alkuperäisiä osia.

VAROITUS: Älä tee minkäänlaisia muutoksia 2wayFixiin, koska seurauksena saattaa olla vaarallinen tilanne.

2wayFixin käyttö autossa

1. 2wayFix on ISOFIX-järjestelmä.
2. Se soveltuu käytettäväksi vain autoissa, joissa on ISOFIX-kiinnityspisteet. Tutustu auton ohjekirjaan lisätietojen saamiseksi.
3. Tarkista varmistaaksesi, että autosi sisältyy hyväksytyyn luetteloon osoitteessa www.maxi-cosi.com.
4. Ennen kuin hankit 2wayFixin, varmista, että se sopii autoosi.
5. Tarkista, että alas taitetut takaistuimet on lukittu paikalleen.
6. Taita 2wayFixin tukijalka kokonaan auki ja aseta se etummaiseen asentoon (vihreä LED-valo).
7. Paina testipainiketta tarkistaaksesi tuotteen asianmukaisen asennuksen. Kun jokin LED-valoista on punainen, toista asennusvaiheet, kunnes kaikki valot ovat vihreitä.
8. Varmista, että kaikki matkatavarat ja muut esineet on kiinnitetty.



FI

2wayFix - huolto-ohjeet

1. Pidä 2wayFix puhtaana. Älä käytä voiteluaineita tai voimakkaita puhdistusaineita.
2. Paina testipainiketta varmistaaksesi, että paristoissa on tarpeeksi jännitettä (vihreä LED-valo).
3. Jos sähköosassa on oikeanlaiset paristot, mutta se ei toimi enää kunnolla, ota yhteys jälleenmyyjään. Osoittimet osoittavat vain, onko tuote asennettu oikein. Jos paristopiiri on katkaistu oikean asennuksen jälkeen tuote on yhä turvallinen.
4. Vaihda vanhat paristot uusiin ja korkealaatuisiin paristoihin. Kiinnitä huomiota plus- ja miinus-napoihin asentaessasi paristot.

Paristot

- Pidä paristot lasten ulottumattomissa.
- Käytä vain suositeltuja tyyppin AA/LR6 (1,5 voltin) paristoja. Älä käytä ladattavia paristoja.
- Älä altista tätä tuotetta tai paristoja koskaan tulelle.
- Älä käytä vanhoja paristoja tai paristoja, joissa näkyy merkkejä vuodosta tai halkeamia.
- Käytä vain korkealuokkaisia uusia paristoja.



Ympäristö

Pidä kaikki muovipakkaukset poissa lapsen ulottuvilta tukehtumisvaaran estämiseksi.

Ympäristönsuojelun kannalta on tärkeää, että kun et enää käytä tätä tuotetta, hävität sen asianmukaisesti paikallisten määräysten mukaisesti.



FI

Kysyttävää

Jos sinulla on kysyttävää, ota yhteys paikalliseen Maxi-Cosin jälleenmyyjään (yhteystiedot löytyvät osoitteesta www.maxi-cosi.com). Pidä seuraavat tiedot käsillä:

- Oranssissa ECE-tarrassa oleva sarjanumero;
- Sen auton merkki ja malli ja istuimen asento, jossa 2wayFixiä käytetään;
- Lapsen ikä, pituus ja paino.

Takuu

24 kuukauden takuumme on osoitus luottamuksestamme suunnittelumme ensiluokkaiseen laatuun, valmistukseen, tuotantoon ja tuotteen toimivuuteen. Takaamme, että tämä tuote on valmistettu voimassa olevien, tätä tuotetta koskevien eurooppalaisten turvallisuusvaatimusten ja laatustandardien mukaisesti, ja että tuotteessa ei ole ostohetkellä materiaali- tai valmistusvirheitä. Tässä mainittujen ehtojen mukaisesti kuluttajat voivat vedota takuuseen maissa, joissa tätä tuotetta on myyty Dorel-yritysryhmän tytäryhtiön, valtuutetun myyjän tai jälleenmyyjän toimesta.

Myöntämämme 24 kuukauden takuu kattaa kaikki materiaali ja valmistusvirheet, olettaen että tuotetta on käytetty normaaliolosuhteissa ja toimittamamme käyttöohjeen mukaisesti. Takuu on voimassa 24 kuukauden ajan ostopäivämäärästä lukien. Jotta voit saada takuun alaisia korjaus- tai varaosapalveluita tuotteen mahdollisten materiaali- tai valmistusvirheiden vuoksi, sinun on esitettävä ostosite, joka on päivätty huoltopyyntöä edeltävien 24 kuukauden aikana.

Myöntämämme 24 kuukauden takuu ei korvaa normaalista kulumisesta, onnettomuudesta, väärinkäytöstä, huollon puutteesta, huolimattomuudesta, tulipalosta, nestekontaktista tai muista ulkoisista syistä aiheutuneita virheitä. Takuu ei myöskään kata käyttöohjeiden noudattamatta jättämisestä aiheutuneita virheitä, toisen tuotteen käytöstä aiheutuneita virheitä, tuotteen luvattomasta käytöstä toisen henkilön taholta

FI



aiheutuneita virheitä, tuotteen varastamisesta aiheutuneita virheitä, tuote-etiketin tai tuotteen tunnistamisnumeron poistosta aiheutuneita tai tuotteen muuttamisesta aiheutuneita vaurioita. Esimerkkejä normaalista kulumisesta ovat säännöllisen käytön aiheuttamat kulumat pyörissä ja tekstiileissä ja värien ja materiaalien luonnollinen haalistuminen tuotteen normaalin vanhenemisen vuoksi.

Mitä tehdä, jos vikoja ilmenee:

Jos ongelmia tai vikoja ilmenee, pyydämme Teitä kääntymään valtuutetun jälleenmyyjän puoleen.

He hyväksyvät antamamme 24 kuukauden takuun⁽¹⁾.

Sinun on esitettävä ostosite, joka on päivätty huoltopyyntöä edeltävien 24 kuukauden ajalle.

Helpoimminkin huoltopyynnön voi esittää esihyväksyttämällä sen meillä. Jos esität tämän takuun kattaman kelvollisen korvausvaatimuksen, voimme pyytää sinua palauttamaan tuotteen valtuutetulle myyjälle ja hyväksymällemme jälleenmyyjälle tai lähettämän tuotteen meille antamiemme ohjeiden mukaisesti. Maksamme lähetys- ja palautuskustannukset, mikäli kaikkia sääntöjä noudatetaan. Vauriot ja/tai viat, jotka eivät ole takuun alaisia voidaan korjata kohtuullista maksua vastaan.

Kuluttajan oikeudet:

Kuluttajalla on kuluttajasuojalainsäädännön mukaisesti oikeudet, jotka voivat vaihdella maakohtaisesti. Tämä takuu ei vaikuta kansallisen lainsäädännön alaisiin kuluttajan oikeuksiin.

Takuu on Dorel Netherlandsin asettama. Olemme rekisteröityneet Alankomaissa yhtiönumerolla 17060920.

Liekeosoitteemme on Korendijk 5, 5704 RD Helmond, The Netherlands ja postiosoitteemme P.O. Bos 6071 ET Helmond, The Netherlands.

Dorel-yritysryhmän muiden tytäryhtiöiden nimi- ja osoitetiedot on annettu tämän käyttöohjeen viimeisellä sivulla ja nettisivustollamme kyseisen tuotemerkin kohdalla.

(1) Sellaisia jälleenmyyjä, jotka poistavat tai muuttavat tarroja tai tunnistenumeroita, ei katsota valtuutetuiksi myyjiksi. Takuu ei koske näitä tuotteita, koska tuotteiden aitoutta ei voida varmistaa.



ZH

- A 2WAYFIX 底座
- B 固定座椅的锚点
- C 手册存放格
- D ISOFIX 接口
- E ISOFIX 接口释放按钮
- F 电池盒
- G 支撑脚释放按钮
- H 支撑脚
- I 座椅释放按钮
- J 指示灯面板
- K ISOFIX 接口指示灯
- L 支撑脚指示灯
- M 汽车座椅锁定到位指示灯
- N 电压指示灯
- O 安装测试按钮
- P 超过 15 个月的指示灯
- Q 前排乘客安全气囊关闭警告

安全

2WAYFIX 一般说明

1. 2WAYFIX 仅供车载使用。
2. «2WAYFIX 仅可与 PEBBLE PLUS 和 2WAYPEARL 配套使用。»
3. 任何时候，您都需要为您的孩子的安全负责。
4. 请勿让孩子处于无人照管的状态。
5. 请勿使用来历不明的二手产品。
6. 发生事故后应立即更换 2WAYFIX。
7. 请仔细阅读此说明手册并妥善保存以备日后参考。

8. 仅使用经制造商批准的原厂配件

警告：切勿自行改装 2WAYFIX，这可能会导致危险情况发生。

2WAYFIX 车载使用

1. 2WAYFIX 属于 ISOFIX 系统。
2. 本产品仅适用于安装了 ISOFIX 锚点的车辆。请参见车辆使用手册了解更多相关信息。
3. 请查看 WWW.MAXI-COSI.COM 上的已批准车辆安装列表，确保您的车辆在可安装范围内。
4. 在购买 2WAYFIX 前，务必仔细查看以确保本产品能在您的车上安装。
5. 检查可折叠式后座是否锁定到位。
6. 完全展开 2WAYFIX 支脚并将其放在最靠前的位置（绿色 LED 指示灯）。
7. 按下测试按钮，检查产品的安装是否正确。如果其中某个 LED 指示灯显示红色，则重复执行安装步骤，直至所有 LED 指示灯变绿。
8. 确保所有行李和其他物体都已固定。

2WAYFIX 维护说明

1. 保持 2WAYFIX 清洁。请勿在本产品上使用润滑剂或者有腐蚀性的清洁剂。
2. 按下测试按钮检查电池电压是否充足（绿色 LED 指示灯）。
3. 如果电子元件所用的电池类型正确，但电池不能正常工作，请联系您的零售商。指示灯仅显示本产品是否已安装正确。如果在正确安装后电池电路中断，本产品仍是安全的。

4. 使用优质的新电池更换旧电池。安装电池时，注意电池的正负极方向。

电池

- 请将电池放在儿童无法触及的地方。
- 仅使用推荐的 AA / LR6 (1.5 伏) 电池。不要使用充电电池。
- 切勿让本产品或电池接近火源。
- 请勿使用旧电池或是泄漏或破裂的电池。
- 仅使用优质的新电池。



环境

将所有塑料包装材料放在儿童无法触及的地方，以避免出现儿童窒息的风险。

出于环保考虑，当您不再使用本产品后，我们要求您根据当地的法规将本产品弃置到正确的废物处理设施。



ZH



问题

如有任何疑问，请联系您当地的 MAXI-COSI 零售商（参见 WWW.MAXI-COSI.COM 获取联系信息）。

确保您已准备好以下资料：

- 序列号位于橙色 ECE 贴纸下端；
- 使用 2WAYFIX 的汽车和座椅的品牌及型号；
- 您孩子的年龄、身高和体重。

产品保修

我们产品的24个月保修承诺体现了我们对设计、工程、生产和产品性能等方面绝佳质量的信心。我们保证，本产品根据产品适用的欧洲现行安全要求和质量标准制造，且购买时绝无材料和工艺缺陷问题。依据本保修条件，向该国DOREL GROUP子公司或授权的经销商或零售商购买产品的顾客，可提出保修要求。

我们24个月保修承诺的范围涵盖在正常条件和根据用户手册使用情况下产生的所有材料和工艺制造缺陷问题，24个月由第一个最终用户于零售商处购买日起算。您必须出具在提出服务请求24个月内开出的购买证明，方可为保修期内的材料和工艺缺陷要求维修或更换配件。

我们24个月保修承诺的范围不包括因正常磨损、意外、滥用、疏忽、着火、与液体接触或其他外部因素所造成的损坏，亦不包括因未遵守用户手册说明而造成的损坏、因与其它产品共用所造成的损坏、因交由其它非我公司授权人员进行维修服务所造成的损坏，产品遭窃或产品上的标牌或识别号码被移除时，亦不适用保修。正常磨损包括因经常使用而造成的轮子和面料磨损，以及因产品老化而造成的正常颜色与材料衰退。



遇有产品瑕疵时，应如何处理：

如果产品出现问题或瑕疵，请您及时联系我们授权的经销商或零售商。他们承认我们的24个月保修承诺⁽¹⁾。您必须出具24个月内开出的购买证明。为了让您拥有更为顺利的售后服务，建议您事先取得由我们开具的保修同意书。若您在保修期内提出了有效的保修要求，我们可能会要求您将产品返回经我们授权的经销商或零售商处，或者依据我们的指示将产品寄回给我们。若您遵守所有的指示，我们将支付相关往返运费。不在保修范围之内或者不受消费者法律保障的损坏或瑕疵，或者不在本保修条款涵盖范围之内的产品的损坏或瑕疵，将酌收维修处理费用。

消费者权益：

消费者有权依据消费者相关法令规定，提出相关权益要求，权益内容依国而易。国内适用的消费者权益相关法律，不受本保修条款限制。

本保修条款由DOREL NETHERLANDS提供。本公司于荷兰登记，公司登记号码17060920。公司地址为：KORENDIJK 5, 5704 RD HELMOND, THE NETHERLANDS, 邮寄地址为：P. O. BOX 6071, 5700 ET HELMOND, THE NETHERLANDS。

您可以在用户手册的最后一页，以及相关品牌网站中，找到DOREL工业集团其它分公司的名称及详细地址。

- (1) 对于从零售商或经销商处购买的产品，如果移除或更改了标牌或识别号码，我们将视其为未经授权产品。由于无法确定其真实性，这些产品将不适用保修承诺。



- A 2WAYFIX 底座
- B 汽座的插銷
- C 說明書放置處
- D ISOFIX 插銷
- E ISOFIX插銷解除
- F 電池放置處
- G 支撐腳解除
- H 支撐腳
- I 汽座解除鈕
- J 安全指示面板
- K ISOFIX插銷指示
- L 支撐腳指示
- M 汽座安裝指示
- N 電池電力指示
- O 安裝測試鈕
- P 超過15個月指示
- Q 警示關閉前方安全氣囊標示

安全性

2WAYFIX – 般指示

1. 2WAYFIX 只能使用於汽車上
2. 2WAYFIX 只能和 PEBBLE PLUS 與 2WAYPEARL 做結合
3. 在使用期間, 您必須負起小孩的安全責任
4. 請勿讓小孩離開您的視線
5. 請勿在不瞭解的狀況下, 使用二手產品
6. 意外發生後, 請更換此產品
7. 請仔細閱讀說明書並且好好保留以備不時之需
8. 請在原廠同意下使用原廠零件

警告: 請勿任意轉換 2WAYFIX 成錯誤姿勢, 以免造成嚴重後果

2WAYFIX 車上使用

1. 2WAYFIX 是 ISOFIX的裝置系統
2. 只適用於車上ISOFIX的插銷, 如需更多資訊, 請查詢汽車原廠
3. 請在WWW.MAXI-COSI.COM上確認您的愛車在”符合安裝車款”的名單中
4. 在購買之前, 請確認您的愛車能夠正確地安裝 2WAYFIX
5. 前方座位調整時, 請確實調整好角度並卡緊
6. 完全將 2WAYFIX的支撐腳展開, 並放置於向前的位置(綠色LED燈亮起)
7. 按下”TEST” 鈕查看是否正確安裝此產品, 當其中一個LED燈亮起紅燈時, 請重複安裝此步驟直到LED燈全都亮起綠燈為止
8. 確認所有行李與其他物品都安全無虞2WAYFIX

2WAYFIX 維護說明

1. 保持 2WAYFIX清潔, 請勿使用任何的潤滑劑或任何有侵略性的清潔用劑於此產品
2. 按下”TEST” 鈕, 確認電池有足夠的電量(綠色LED燈亮起)
3. 如果已安裝正確電池, 卻無法正常使用, 請聯絡購買的店家, 此指示只做為是否正確安裝的依據, 假使正確安裝後電池電路壞掉, 此產品依然是安全的
4. 舊電池更換高品質的新電池, 並在安裝時注意正負極



電池

- 所有電池請遠離兒童
- 只能使用型號 AA/LR6 (1.5 VOLT), 請勿使用充電電池
- 請勿讓此產品及電池曝曬於高溫中
- 請勿使用舊電池或使用瑕疵品
- 請使用高品質電池



環境

為了降低兒童窒息風險, 請讓兒童遠離所有塑膠包裝材質

如果您不再使用此產品, 為了不造成環境汙染, 我們懇求您, 丟棄此產品於當地標準的垃圾處理廠

問題

如果您有任何的問題,請聯繫您當地的MAXI-COSI店家(聯繫資訊請上 WWW.MAXI-COSI.COM)請確定有以下資訊:

- 在橘色ECE貼紙下面有序號
- 通常使用 2WAYFIX時的角度姿勢與車子的型號
- 兒童的年齡(身高)以及體重

產品保固

我們產品的24個月保固承諾體現了我們對設計、工程、生產和產品性能等方面絕佳品質的信心。我們保證,本產品根據產品適用的歐洲現行安全要求和品質標準製造,且購買時絕無材料和工藝缺陷問題。依據本保固條件,向該國DOREL GROUP子公司或授權的經銷商或零售商購買產品的顧客,可提出保修要求。

我們24個月保固承諾的範圍涵蓋在正常條件和根據使用者手冊使用情況下產生的所有材料和工藝製造缺陷問題,24個月由第一個最終用戶於零售商處購買日起算。您必須出具在提出服務請求24個月內開出的購買證明,方可為保固期內的材料和工藝缺陷要求維修或更換配件。

我們24個月保固承諾的範圍不包括因正常磨損、意外、濫用、疏忽、著火、與液體接觸或其他外部因素所造成的損壞,亦不包括因未遵守用戶手冊說明而造成的損壞、因與其它產品共用所造成的損壞、因交由其它非我公司授權人員進行維修服務所造成的損壞,產品遭竊或產品上的標牌或識別號碼被移除時,亦不適用保固。正常磨損包括因經常使用而造成的輪子和面料磨損,以及因產品老化而造成的正常顏色與材料衰退。

遇有產品瑕疵時,應如何處理:

如果產品出現問題或瑕疵,請您及時聯繫我們授權的經銷商或零售商。他們承認我們的24個月保固承諾(1)。您必須提出24個月內開出的購買證明。為了讓您擁有更為順利的售後服務,建議您事先取

得由我們開具的保固同意書。若您在保固期內提出了有效的保固要求,我們可能會要求您將產品返回經我們授權的經銷商或零售處,或者依據我們的指示將產品寄回給我們。若您遵守所有的指示,我們將支付相關往返費用。不在保固範圍之內或者不受消費者法律保障的損壞或瑕疵,或者不在本保固條款涵蓋範圍之內的事物的損壞或瑕疵,將酌收維修處理費用。

消費者權益:

消費者有權依據消費者相關法令規定,提出相關權益要求,權益內容依國而易。國內適用的消費者權益相關法律,不受本保固條款限制。

本保固條款由DOREL NETHERLANDS提供。本公司於荷蘭登記,公司登記號碼17060920。公司地址為: KORENDIJK 5, 5704 RD HELMOND, THE NETHERLANDS, 郵寄地址為: P. O. BOX 6071, 5700 ET HELMOND, THE NETHERLANDS。

您可以在使用者手冊的最後一頁,以及相關品牌網站中,找到DOREL工業集團其它分公司的名稱及詳細地址。

- (1) 對於從零售商或經銷商處購買的產品,如果移除或更改了標牌或識別號碼,我們將視其為未經授權產品。由於無法確定其是否為公司貨,這些產品將不適用保固承諾。



JA

- A 2WAYFIX ベース
- B シート固定金具
- C マニュアル収納室
- D ISOFIX コネクタ
- E ISOFIX コネクタリリースボタン
- F 電池室
- G サポートレグのリリースボタン
- H サポートレグ
- I シートリリースボタン
- J 表示パネル
- K ISOFIX コネクタランプ
- L サポートレグランプ
- M カーシート所定位置ロックランプ
- N 電池電圧ランプ
- O 取付けテストボタン
- P 15ヶ月超過ランプ
- Q 助手席エアバグの警告オフスイッチ

安全性

2WAYFIX 一般事項

1. 2WAYFIX は自動車専用です。
2. 2WAYFIX は、PEBBLE PLUS および 2WAYPEARL と併用の場合のみ使用します。
3. 子どもの安全に、常に気を配ってください。
4. 子どもを絶対に一人にしないでください。
5. 使用歴が不明な場合、中古品を使用しないでください。
6. 事故の後には、2WAYFIX を交換してください。

7. 注意して本マニュアルに目を通し、保管してください。
8. メーカー認定部品のみを使用してください。

警告: 危険なので、2WAYFIX を改造しないでください。

自動車用 2WAYFIX

1. 2WAYFIX は ISOFIX 対応です。
2. ISOFIX 固定具の付いた自動車専用です。詳細については、マニュアルを参照してください。
3. 以下のサイトを訪問し、認定された固定具付きの車として、リストに載っているか確認してください。
HTTP://WWW.MAXI-COSI.COM
4. 2WAYFIX を購入するにあたり、車に合っているか確認してください。
5. 可倒式後部シートが所定の位置で、固定されるか確認してください。
6. 2WAYFIX サポートレグを完全に伸ばし、最前前の位置(緑色LEDランプ)にセットします。
7. テストボタンを押して、製品が適切に取り付けられたか確認します。LEDランプが赤色の場合、LED がすべて緑色になるまでやり直します。
8. 荷物、その他の物を固定しているか、確認します。



JA

2WAYFIX メンテナンス事項

1. 2WAYFIXをきれいに保ちます。製品に潤滑剤や強いクリーナーを使用しないでください。
2. テストボタンを押して、電池電圧が十分(緑色LEDランプ)か確認します。
3. 電子部品に適切なタイプの電池を入れているのに、正常に機能しなくなった場合、購入店にお問い合わせください。表示ランプで分かるのは、製品が正常に取り付けられたかどうかだけです。正しくセットすると電池回路が遮断されるのは、製品が安全な状態を維持していることを示します。
4. 電池を新しく高品質なものに交換してください。電池を入れる際、正極と負極に注意します。

電池

- 子どもの手の届かない所に電池を保管します。
- 推奨タイプであるAA / LR6 (1.5 V) 電池のみを使用します。充電式電池を使用しないでください。
- 本製品や電池を火にあてないでください。
- 使用済み電池、漏れたり割れたりしていると思われる電池は、使用しないでください。
- 高品質の新しい電池のみを使用してください。



環境

窒息の危険を避けるため、子どもの手が届かない所にプラスチック梱包材を保管してください。

環境上の理由により、本製品の使用を止める場合、地域条例に従って適切な処理施設に破棄してください。



JA

質問

質問がある場合、最寄りのMAXI-COSI販売店にお問い合わせください(連絡先は[HTTP://WWW.MAXI-COSI.COM/](http://www.maxi-cosi.com/)で確認してください)。以下の情報をご確認ください。

オレンジ色ECEステッカー下のシリアル番号
車のメーカー、車種、および2WAYFIXシート位置
子どもの年齢、身長、および体重

保証

当社では、自社の設計、エンジニアリング、生産、製品パフォーマンスが最高の品質であることに自信を持っています。そのため、当社の製品には24ヶ月保証があります。当社では、製品に適用されている最新の欧州安全要件と品質基準に従い製造されていることを保証し、購入時に原材料および技術上の欠陥がないことを保証しています。

当社の24ヶ月保証は、通常の使用条件で、また当社のユーザーマニュアルに従い使用している場合、原材料および技術における、あらゆる製造上の欠陥に適用されます。原材料および技術上の欠陥の保証に基づき、修理またはスベアパーツを要求する場合、サービスを受ける前に、24ヶ月以内に購入したことを証明する証明書を提示してください。

当社の24ヶ月保証は、通常の摩耗、事故、乱用、過失またはユーザーマニュアルに従わなかった結果による不具合などに起因する損害は保証対象外です。通常の摩耗には、通常使用によるタイヤやシート生地の擦り切れ、長期間使用による色あせや可動部の摩耗等などがございます。



JA

欠陥が生じた場合の対応:

製品に問題や欠陥が生じた場合、迅速なサービスを受けるため、お近くの MAXI-COSI ディーラーまたは販売店をご訪問ください。ディーラーや販売店が、当社の24ヶ月保証の対応にあたります(1)。サービスを受ける前に、24ヶ月以内に購入したことを証明する証明書を提示してください。MAXI-COSI サービスにおいて、簡単に事前承認サービスを受けることができます。当社では、原則として、保証に基づくサービスを受けるために返送された郵送物および荷物の送付費用を負担しています。当社の保証対象以外の損傷については、適正な料金で対応させていただきます。

この保証は、1999年5月25の欧州指令99/44/EGに準拠しています。

- (1) 販売店やディーラーがラベルや識別番号を削除または変更した製品を購入した場合、不正行為とみなされます。そのような製品には信頼性がなく、保証は一切適用されません。



KO

- A 2wayFix 베이스
- B 카시트 고정을 위한 앵커 포인트
- C 사용설명서 보관함
- D ISOFIX 코넥터
- E ISOFIX 코넥터 해제 버튼
- F 배터리 보관함
- G 서포트랙 해제 버튼
- H 서포트랙
- I 카시트 분리 버튼
- J 인디케이터 패널
- K ISOFIX 코넥터 인디케이터
- L 서포트랙 인디케이터
- M 카시트 잠금 인디케이터
- N 배터리 잔량 인디케이터
- O 장착 테스트 버튼
- P 15개월 이상 유효 표시
- Q 전방 조수석 에어백 기능 해제 경고

안전

2wayFix 일반 지침

1. 2wayFix는 차량에서만 사용하십시오.
2. 2wayFix로 장착할 수 있는 제품은 Pebble Plus 및 2wayPearl 뿐입니다.
3. 부모에게는 자녀의 안전에 대한 모든 책임이 있습니다.
4. 절대 아이를 혼자 두지 마십시오.
5. 사고 이력 확인이 어려운 중고제품은 사용하지 마십시오.

6. 사고 후에는 2wayFix를 새 제품으로 교체하십시오.
7. 사용 설명서를 주의깊게 읽고 지속적인 사용을 위해 보관하여 주십시오
8. 제조사가 승인한 순정 부품만 사용하십시오.

경고: 위험한 상황이 발생할 수 있으므로 어떠한 경우에도 2wayFix를 개조하지 마십시오.

2wayFix 차량 사용

1. 2wayFix는 ISOFIX 시스템입니다.
2. ISOFIX 앵커가 적용된 차량에서만 사용이 가능합니다. 자세한 내용은 본인 소유 차량의 사용 설명서를 확인하시기 바랍니다.
3. 보유 차량이 www.maxi-cosi.com에 기재된 공인 차량 목록에 포함되어 있는지 확인하십시오.
4. 2wayFix 제품을 구입하기 전에 해당 제품이 보유 차량에 적합한 모델인지 반드시 확인하십시오.
5. 접이식 뒷좌석이 제자리에 고정되어 있는지 확인하십시오.
6. 2wayFix 지지대를 완전히 펴고 가장 앞쪽에 놓습니다. (녹색 LED 표시).
7. 테스트 버튼을 눌러 제품의 올바른 장착여부를 확인하십시오. LED 표시 중 하나가 빨간색이면 모든 LED 표시가 녹색이 될 때까지 다시 설치하십시오.
8. 차량 내 짐이 움직이지 않도록 고정시켜주십시오.

2wayFix 유지관리 방법

1. 2wayFix를 항상 청결한 상태로 유지하십시오. 제품에 윤활제나 강한 세척제를 사용하지 마십시오.
2. 테스트 버튼을 눌러 배터리의 잔량이 충분한지 확인하십시오 (녹색 LED 표시)
3. 만약 배터리의 문제가 없음에도 불구하고 제품이 작동하지 않을 경우 구매처에 문의하십시오. LED 표시는 제품이 올바르게 설치되었는지만을 나타냅니다. 장착 이후 배터리가 방전될 경우라도 제품의 안전에는 이상이 없습니다.
4. 오래된 배터리는 사용을 피하고 고품질의 배터리를 사용하십시오. 교체 시 양극과 음극을 주의하여 교체하십시오

배터리

- 배터리를 아이의 손이 닿지 않는 곳에 보관하십시오.
- 권장된 AA/LR6(1.5볼트)
- 배터리만 사용하십시오. 충전용 배터리는 사용하지 마십시오.
- 제품 또는 배터리가 화재에 노출되지 않도록 주의하십시오.
- 오래된 배터리 또는 누출이나 결함이 있는 것으로 나타난 배터리를 사용하지 마십시오.
- 고품질의 새 배터리만 사용하기 바랍니다.



환경

질식의 위험이 있으므로 모든 비닐 포장재를 아이의 손이 닿지 않는 곳에 치우십시오.

환경보호를 위해 제품을 더 이상 사용하지 않을 경우 국내법에 의해 지정된 장소에 분리 배출을 해주시기 바랍니다.



KO

문의사항

사용 관련 기타 문의 사항은 각 지역의 맥시코시 판매처 또는 (주)와이케이비앤씨 고객센터 (1544-9420)에 문의하십시오. 문의 전 다음의 내용을 먼저 확인하여 주십시오.

- 옐로색 ECE 스티커 아래쪽에 있는 시리얼 넘버
- 2wayFix를 장착할 차량 및 차량 시트 타입
- 아이의 연령, 신장 및 몸무게

품질보증

본 24개월 보증은 당사의 설계, 엔지니어링, 생산 및 제품 성능의 우수한 품질에 대한 당사의 자부심을 반영합니다. 당사는 본 제품이 적용 가능한 현행 유럽 안전 요건 및 품질 표준에 따라 제조되었으며, 구입 시점에 재료 및 제조 기술상의 결함이 없음을 보증합니다.

본 24개월 보증은 사용 설명서에 따라 정상 조건에서 사용했을 때 발생한 재료 및 제조 기술상의 모든 제조 결함에 적용됩니다. 재료 및 제조 기술상의 결함에 대한 보증에 따라 수리나 예비 부품을 요청하려면, 서비스 요청 전 24개월 이내에 작성된 구매 증빙서를 제시해야 합니다.

본 24개월 보증은 정상적인 마모 및 파열, 사고, 오남용, 부주의 또는 사용 설명서를 준수하지 않음으로 인해 발생한 결과로 야기된 손상에는 적용되지 않습니다. 정상적인 마모 및 파열의 예로는 정상적인 사용에 의해 마모된 휠 및 직물, 오랜 사용 기간에 따른 자연적인 변색 및 재료의 변형 등이 있습니다.

결함 발생 시 취해야 할 조치:

문제 또는 결함이 발생할 경우, 빠른 서비스를 받기 위한 가장 좋은 조치는 해당 Maxi-Cosi 리점이나 매장을 방문하는 것입니다. 본 24개월 보증은 대리점이나 매장에 의해 승인됩니다(1). 서비스 요청 전 24개월 이내에 작성된 구매 증빙서를 제시해야 합니다. 이는 Maxi-Cosi Service에서 서비스 요청을 사전 승인 받는 경우 가장 쉽습니다. 원칙적으로, 당사는 본 보증에 따른 서비스 요청과 관련된 반송 운임 및 선적 운임을 지불합니다. 당사의 보증 범위를 벗어나는 손상은 적정 수수료 지불 시 처리될 수 있습니다.

본 보증은 1999년 5월 25일 현재 European Directive 99/44/EG를 준수합니다.

- (1) 매장 또는 대리점에서 구입한 제품에서 라벨이나 식별 번호가 제거 또는 변경된 경우 해당 제품은 승인되지 않은 것으로 간주됩니다. 이러한 제품의 경우 진품 여부를 확인할 수 없으므로 보증이 적용되지 않습니다.

A large rectangular area with rounded corners, divided into 13 horizontal lines, intended for writing or drawing.