

Luna

Baby bed

Łóżeczko

Kinderbett

Кроватка

Letтино

Lit bébé

Cuna

Kinderbed

Lovelè

Postýlka

Babaágy

Pătuț

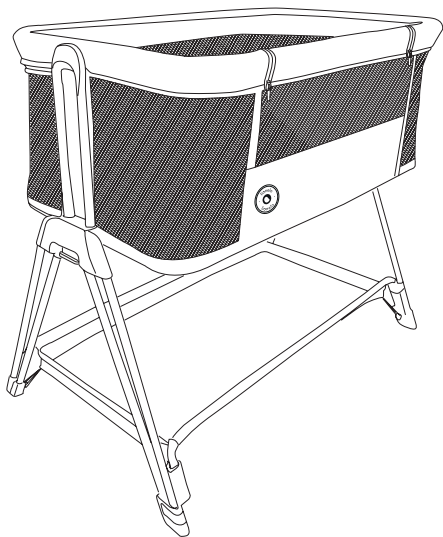

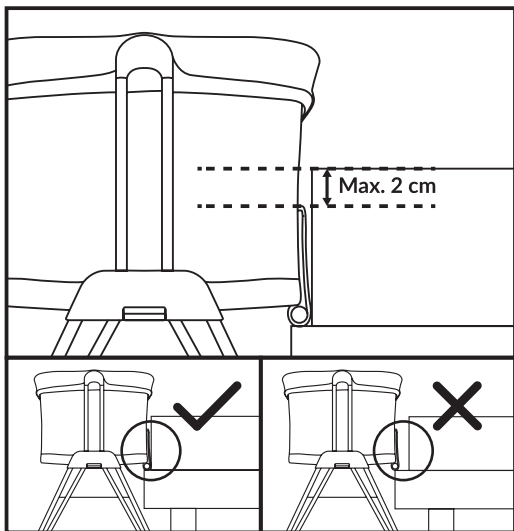
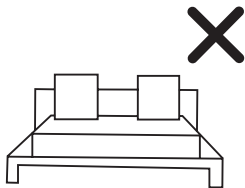
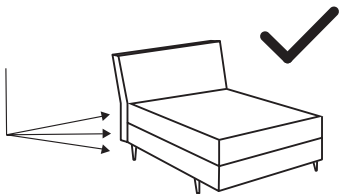

A

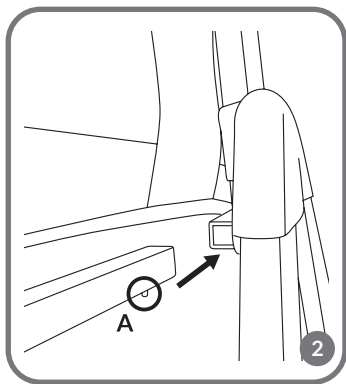
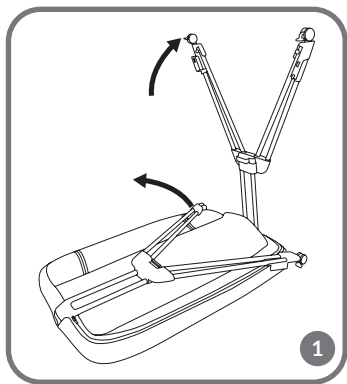
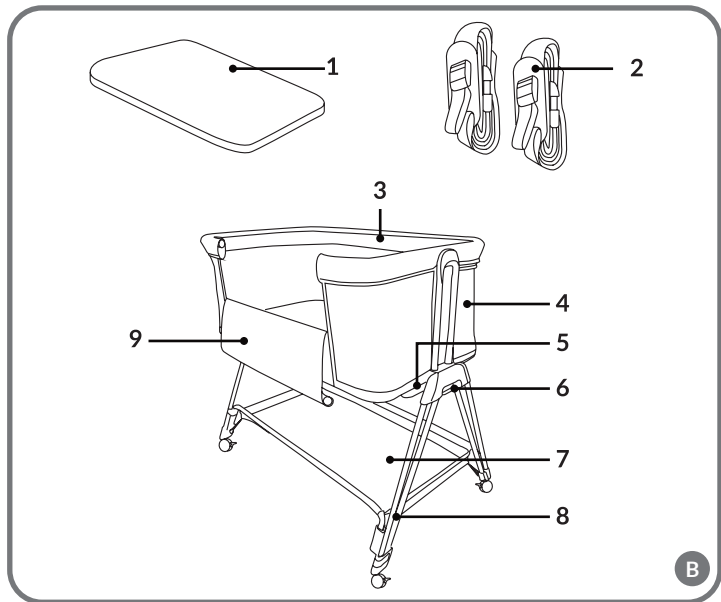

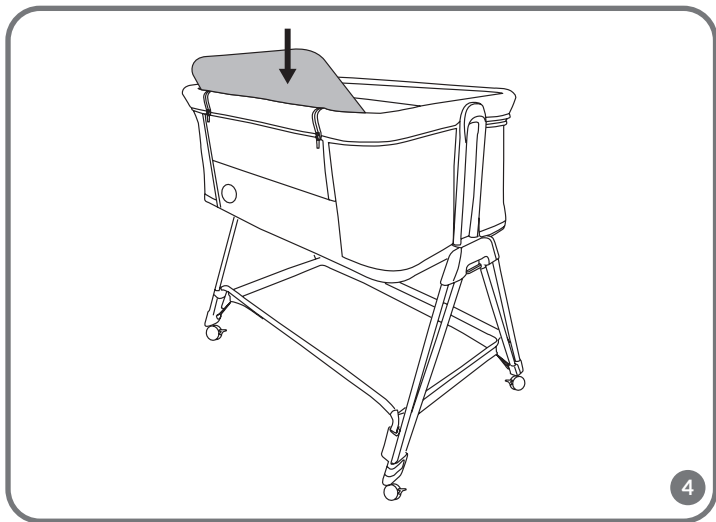
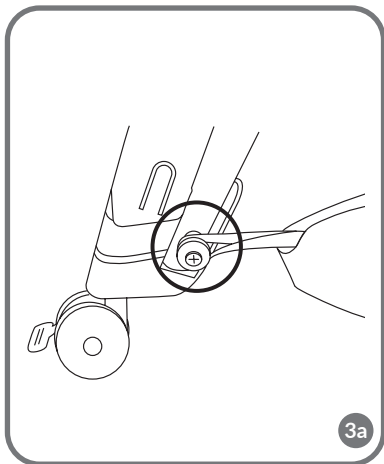
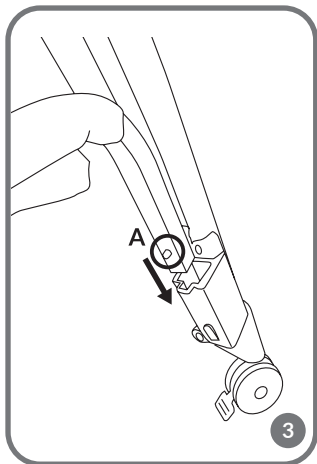

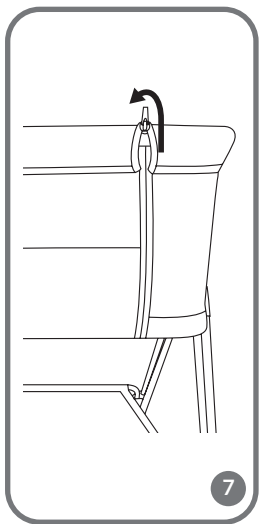
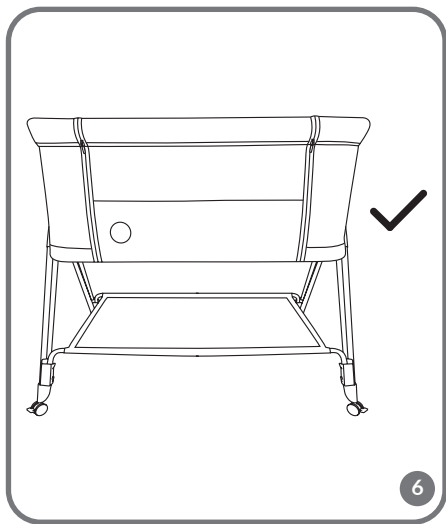
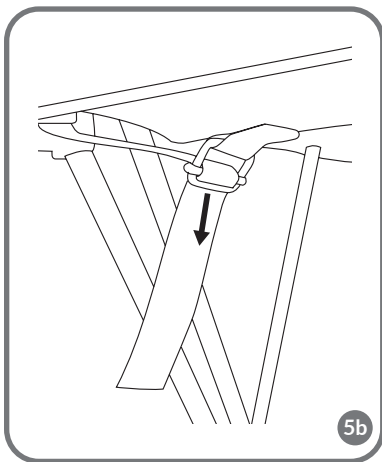
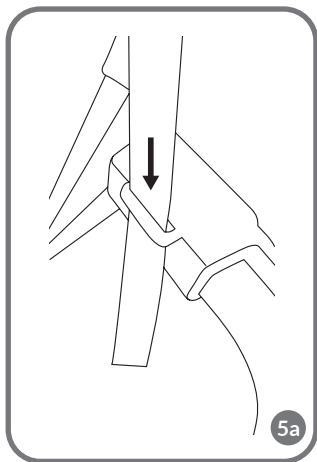

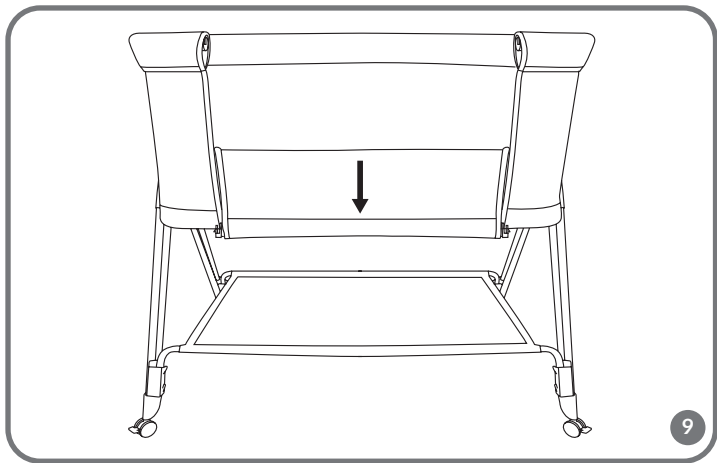
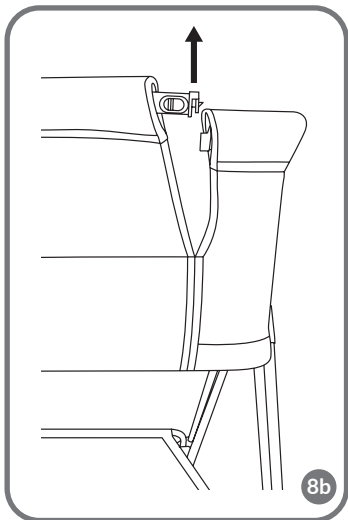
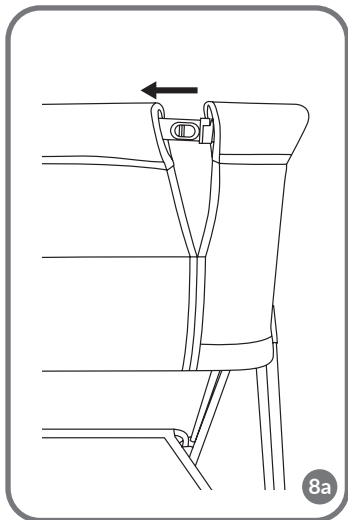

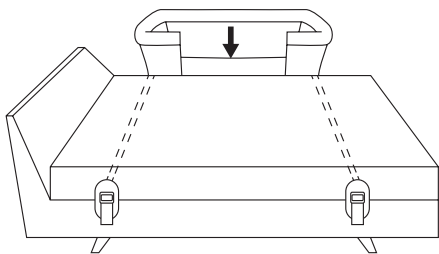

10a

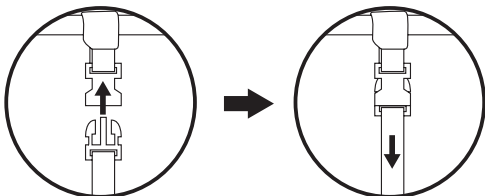
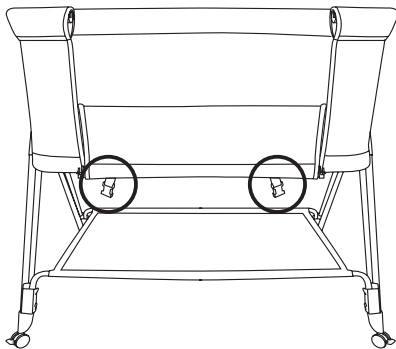

10b

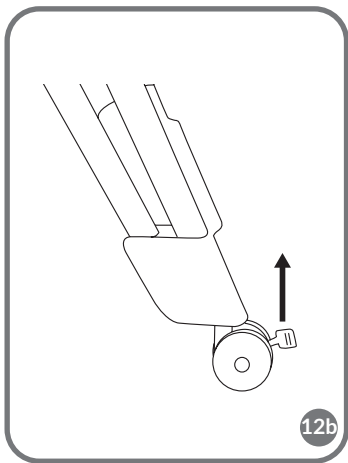
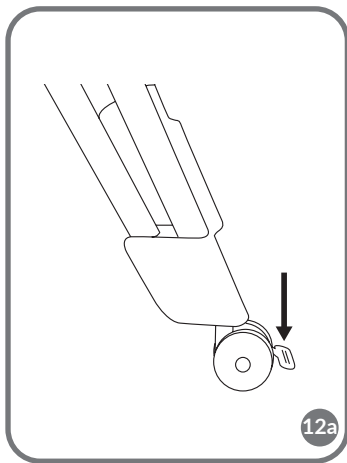
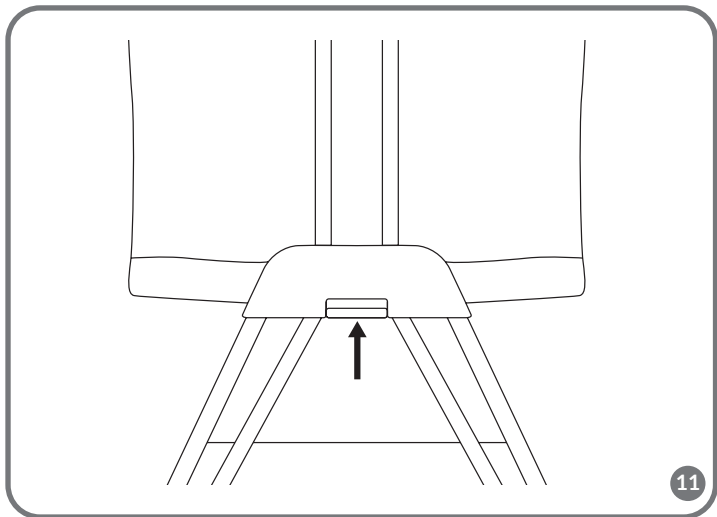

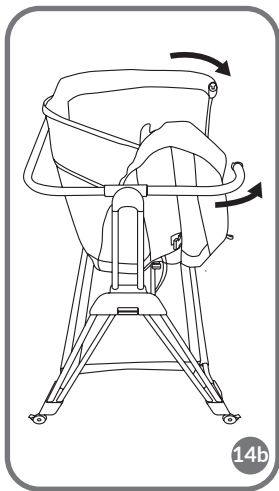
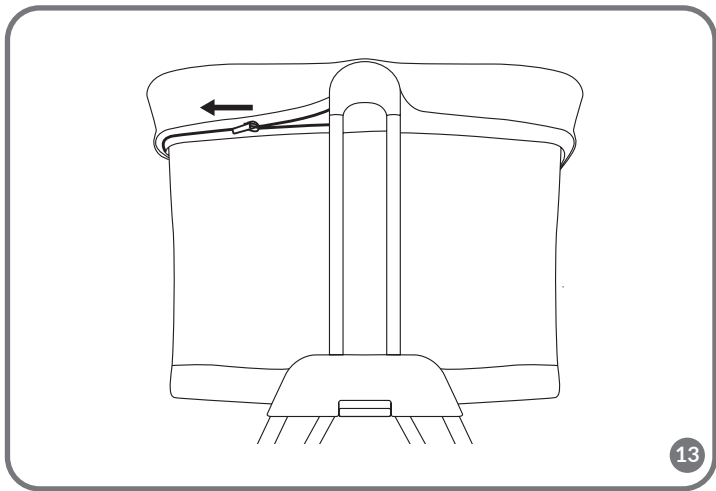

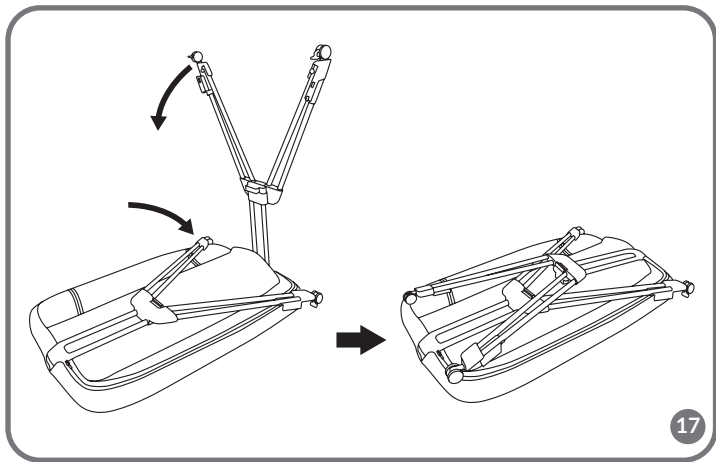
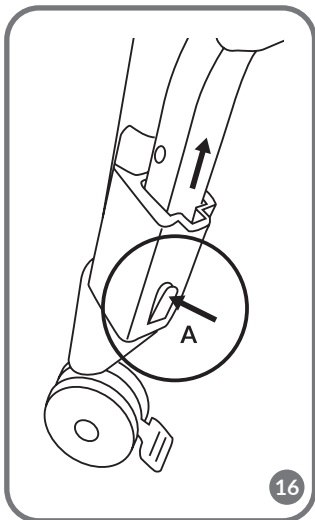
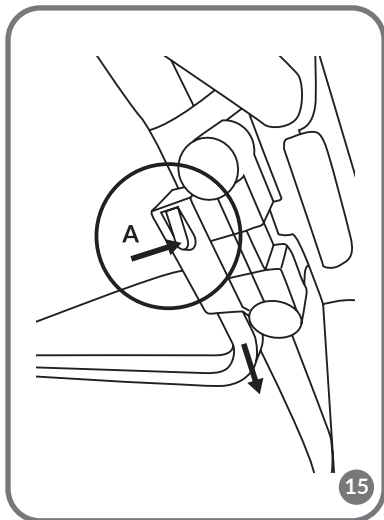

Dear Customer!

In case of any questions or comments on the purchased product, please contact us: help@lionelo.com

Before you use the product, please read this manual carefully.

Producer:

BrandLine Group Sp. z o. o.
ul. A. Kręglewskiego 1, 61-248 Poznań, Poland

NOTE! IMPORTANT! READ CAREFULLY AND KEEP FOR FUTURE REFERENCE

WARNING

1. Do not use this product without reading the instructions for use first.
2. Stop using the product as soon as the child can sit or kneel or pull itself up.
3. Placing additional items in the product may cause suffocation.
4. Do not place the product close to another product, which could present a danger of suffocation or strangulation, e.g. strings, blind/curtain cords, etc.
5. Do not use more than one mattress in the product.
6. The product should be placed on a horizontal floor.
7. Young children should not be allowed to play unsupervised in the vicinity of the crib.
8. The crib should be locked in the fixed position when the child is left unattended.

9. All assembly fittings must always be properly tightened. Make sure no screws are loose because a child could trap parts of the body or clothing (e.g. strings, necklaces, ribbons for babies' dummies, etc.), which would pose a risk of strangulation.
10. The maximum mattress thickness is marked with a line inside the carrycot. Do not use a mattress thicker than permitted.
11. Be aware of the threat posed by a burning cigarette, open flame or other sources of high temperature, such as electric heaters, gas water heaters, etc., in the near vicinity of the crib.
12. The maximum inclination allowed is a two-level difference. The baby must be placed in the crib with its head at the higher end.
13. DO NOT use the crib if any parts are missing, damaged, or broken. Contact Lionelo for replacement parts and instructional literature if needed. DO NOT substitute parts.

WARNINGS FOR MATTRESS:

1. Do not use the mattress if any parts are broken, torn or missing. Use only the spare parts approved by the manufacturer.
2. Do not use more than one mattress in the crib.
3. Be aware of the threat posed by a burning cigarette, open flame or other sources of high temperature, such as electric heaters, gas water heaters, etc., in the near vicinity of the crib.

WARNINGS FOR BEDSIDE SLEEPER:

1. DO NOT use the bedside sleeper if any parts are missing, damaged, or broken. Contact Lionelo for replacement parts and instructional literature if needed. DO NOT substitute parts.
2. The distance from the floor of the adult's bed for which the bedside sleeper is intended is between 54.6 cm and 67.3 cm.
3. The bedside sleeper is intended only for standard adults' beds. Do not use the product with waterbeds or rounded beds.

4. Do not use other mounting systems than described in the manual.
5. Never use the bedside sleeper if it is inclined.
6. To avoid suffocation risk, always attach the bedside sleeper to the parents' bed with the use of mounting systems described in the manual.
7. There must not be any free space between the lower part of the bedside sleeper and adult bed's mattress.
8. Before every use, check the bed mounting system tension. To do so, try to pull the bedside sleeper away from the parents' bed.
9. If there is free space between the bedside sleeper and adults' bed, DO NOT USE the product.
10. The gap between the bedside sleeper and adults' bed must not be filled with pillows, blankets and other items.
11. **DANGER!** Always completely raise the drop side when not attached to the adult's bed.
12. **WARNING:** To avoid hazards from the child's neck being caught on the top rail on the side that is next to the adult bed, the top rail must not be higher than the adult bed mattress.
13. **WARNING:** To avoid the risk of your child being strangled the attachment system to the adult's bed shall always be kept away from and out of the crib.

Product components (Fig. B)

- | | |
|-----------------------|----------------------------|
| 1. Mattress | 6. Height adjustment lever |
| 2. Mounting straps | 7. Accessory basket |
| 3. Top handrail | 8. Frame leg |
| 4. Carrycot | 9. Folding side |
| 5. Connecting element | |

Assembly instructions

1. Unfold the frame legs (fig. 1).
2. Insert the connecting element into the respective receptacle under the

- carrycot to secure the element with a distinct click (fig. 2). Mind the metal tabs (A, fig. 2), which should engage the respective holes by pressing them in.
3. Install the accessory basket (fig. 3). The assembly is secured when the distinct click is heard. Mind the metal tabs (A, fig. 3), which should engage the respective holes by pressing them in.
 4. Put the rubber loops of the accessory basket over the metal tabs (fig. 3a).
 5. Place the mattress in the crib (fig. 4).
 6. Pass the mounting straps under the carrycot through the respective holes in the frame (fig. 5a), then into the buckles, and pull them taut (fig. 5b).
 7. The crib is correctly assembled.

Bedside sleeper function

To use the product as a bedside sleeper, it needs to be converted. The procedure:

1. Undo the zippers on both ends of the folding side (fig. 7).
2. Slide the locks (fig. 8a) to release the railing retainer (fig. 8b).
3. Lower the folding side of the carrycot.
4. Put the crib to the side of the adult's bed and set the crib's height so that the top of the bed's mattress is level with – or no more than 2 cm above – the top edge of the folding side.

Caution! When used as a bedside sleeper, the carrycot's bottom must be parallel to the ground. There shall be no difference in height between the crib's ends.

5. Pass the crib's mounting straps under the bed's mattress and hook the ends over the adult's bed frame on the opposite side of the bed. The ends must be upright between the bed frame and the mattress.
6. Secure the mounting straps to the crib using the clasps (fig. 10b).
7. Tighten the mounting straps and make sure this keeps the crib stable and firmly attached to the adult's bed.

CAUTION: Before each use, make sure there is no gap between the adult's bed mattress and the side of the crib.

WARNING: This product can only be used with beds and/or mattresses which have straight edges. Do not use this product with any beds and/or mattresses which are rounded or with water beds.

Height setting

To change the crib's height, press the height adjustment levers on both ends of the crib (fig. 11) and set the carrycot at the desired height.

There are seven crib height settings available. The crib allows setting a different height of each of its ends.

WARNING: The maximum permitted tilt of the crib carrycot is a difference of two setting levels. Always keep the baby's head in the crib on the higher end of the carrycot.

Wheel brake

To lock the crib wheels, press down the brake tabs on each of the wheels (fig. 12a). To release the wheels, lift the brake tabs (fig. 12b).

Disassembly instructions

1. Remove the mattress from the crib.
2. Undo the carrycot covering zippers at the top part of the crib frame (fig. 13).
3. Release the straps under the carrycot (fig. 5a & 5b) and remove the covering (fig. 14b).

Caution! The carrycot covering can be washed by undoing the hook and loop fasteners (A, fig. 14a), removing the folding side brace, and removing the covering (fig. 14b).

4. Remove the connecting element from under the carrycot by pressing the release buttons on both ends of the crib (A, fig. 15).
5. Remove the accessory basket by pressing the release buttons on each of the basket's legs (A, fig. 16).
6. Fold down the crib frame legs (fig. 17).

Cleaning and maintenance

1. The carrycot covering and the mattress case can be hand washed in 30°C.
2. Clean the metal and plastic parts with a damp cloth and a mild detergent.
3. Never clean any part of the crib with abrasives, ammonia, bleach, or alcohol.
4. Store the crib in a dry place, away from heat and moisture. Avoid direct exposure to sunlight.

**This product has been tested and meets all requirements of
EN 1130:2019+AC:2020 and EN 16890:2017+A1:2021**

These pictures are for reference only, the actual appearance of the products may differ from the pictures.

PL

Drogi Kliencie!

Jeśli masz jakiegokolwiek uwagi lub pytania do zakupionego produktu, skontaktuj się z nami: help@lionelo.com

Przed użyciem produktu zapoznaj się dokładnie z poniższą instrukcją obsługi.

Producent:

BrandLine Group Sp. z o. o.
ul. A. Kręglewskiego 1, 61-248 Poznań, Polska

UWAGA! WAŻNE! PRZECZYTAJ UWAŻNIE I ZACHOWAJ NA PRZYSZŁOŚĆ

OSTRZEŻENIE

1. Nie używaj tego produktu bez uprzedniego przeczytania instrukcji.
2. Przestań używać produktu, gdy tylko dziecko będzie potrafiło usiąść, uklęknąć lub podciągnąć się.
3. Umieszczanie dodatkowych elementów w łóżeczku może spowodować uduszenie.

4. Nie umieszczaj produktu w pobliżu elementu, który może stwarzać ryzyko uduszenia, np. sznurki, sznury/zastony itp.
5. Nie używaj więcej niż jednego materaca w produkcie.
6. Produkt należy umieścić na poziomej podłodze.
7. Małe dzieci nie powinny mieć możliwości zabawy bez nadzoru w pobliżu łóżeczka.
8. Łóżeczko powinno być zablokowane w stałej pozycji, gdy dziecko pozostaje bez opieki.
9. Wszystkie elementy montażowe powinny być zawsze odpowiednio dokręcone. Należy uważać, aby żadne śruby nie były poluzowane, ponieważ dziecko może zaczepić o nie częścią ciała lub ubrania (np. sznurki, naszyjniki, wstążki od zabawek itp.), co może stwarzać ryzyko uduszenia.
10. Maksymalna grubość materaca jest zaznaczona kreską po wewnętrznej stronie łóżeczka. Nie używaj grubszego materaca niż dozwolony.
11. Bądź świadomy ryzyka jakie stwarza papieros, otwarty ogień lub inne źródła wysokiej temperatury takie jak piecyki elektryczne, piecyki gazowe itp., w pobliżu łóżeczka.
12. Dopuszczalne maksymalne nachylenie łóżeczka to różnica 2 poziomów. Główna dziecka musi znajdować się zawsze po stronie ustawionej w wyższej pozycji.
13. NIE używaj łóżeczka, jeśli brakuje jakiegokolwiek części lub jest ona pęknięta bądź uszkodzona. W razie potrzeby skontaktuj się z Lionelo w sprawie części zamiennych i instrukcji. NIE wymieniaj części w łóżeczku samodzielnie.

OSTRZEŻENIA DLA MATERACA:

1. Nie używaj materaca jeśli jego element jest zepsuty, rozerwany lub zgubiony, korzystaj wyłącznie z części zamiennych zatwierdzonych przez producenta.
2. Nie używaj więcej niż jednego materaca w łóżeczku.
3. Bądź świadomy ryzyka jakie stwarza otwarty ogień lub inne źródła wysokiej temperatury takie jak piecyki elektryczne, piecyki gazowe itp., elementy w pobliżu łóżeczka.

OSTRZEŻENIA DLA ŁÓŻECZKA DOSTAWNEGO:

1. NIE używaj łóżeczka dostawnego, jeśli brakuje jakiegokolwiek części, jest ona uszkodzona lub zepsuta. W razie potrzeby skontaktuj się z Lionelo w sprawie części zamiennych i literatury instruktażowej. NIE wymieniaj części w łóżeczku samodzielnie.
2. Wysokość od podłogi łóżka osoby dorosłej, do którego nadaje się łóżeczko wynosi od 54,6 do 67,3 cm.
3. Łóżeczko dostawne przeznaczone jest wyłącznie dla standardowych łóżek osób dorosłych. Nie używaj produktu z łóżkami wodnymi lub o zaokrąglonych kształtach.
4. Nie używaj innych systemów mocowania, niż te opisane w instrukcji.
5. Nigdy nie używaj łóżeczka dostawnego w pozycji pochylonej.
6. Aby uniknąć ryzyka uduszenia się, łóżeczko dostawne należy zawsze prawidłowo mocować do łóżka rodziców przy pomocy systemów mocowania opisanych w instrukcji.
7. Pomiędzy dolną częścią łóżeczka dostawnego a materacem łóżka dorosłych nie może znajdować się wolna przestrzeń.
8. Przed każdym użyciem sprawdź napięcie systemu mocowania łóżeczka odciągając łóżeczko w kierunku przeciwnym do łóżka rodzica.
9. Jeśli między łóżeczkiem dostawnym, a łóżkiem osoby dorosłej jest wolna przestrzeń, NIE UŻYWAJ produktu.
10. Luka pomiędzy łóżeczkiem a łóżkiem osoby dorosłej nie powinna być wypełniana poduszkami, kocami i innymi przedmiotami.
11. **NIEBEZPIECZEŃSTWO!** Zawsze całkowicie podnoś opuszczany bok gdy łóżeczko nie jest przymocowane do łóżka osoby dorosłej.
12. **OSTRZEŻENIE:** Aby uniknąć niebezpieczeństw związanych z możliwością zaczepienia się szyi dziecka o górną część opuszczonego boku łóżeczka przy łóżku rodzica, upewnij się, że górna poręcz nie znajduje się wyżej niż materac dla dorosłych.

13. **OSTRZEŻENIE:** Aby uniknąć ryzyka uduszenia dziecka, system mocowania do łóżka rodzica należy zawsze chować i trzymać z dala od łóżeczka.

Zestaw (rys. B)

- | | |
|--------------------|---------------------------------|
| 1. Materacyk | 6. Dźwignia regulacji wysokości |
| 2. Pasy montażowe | 7. Kosz na akcesoria |
| 3. Górna poręcz | 8. Noga ramy |
| 4. Gondola | 9. Opuszczany bok |
| 5. Element łączący | |

Instrukcja montażu

1. Rozłóż nogi ramy (rys. 1).
2. Włóż element łączący w odpowiednie miejsce pod gondolą łóżeczka, usłyszysz kliknięcie (rys. 2). Zwróć uwagę na metalowe wypustki (A, rys. 2) które w trakcie wkładania należy docisnąć aby znalazły się wewnątrz otworu.
3. Zamontuj kosz na akcesoria (rys. 3). Prawidłowy montaż zasygnalizuje kliknięcie. Zwróć uwagę na metalowe wypustki (A, rys. 3) które w trakcie wkładania należy docisnąć aby znalazły się wewnątrz otworu.
4. Gumki znajdujące się na koszu na akcesoria zahacz o metalowe wypustki (rys. 3a).
5. Włóż materacyk do łóżeczka (rys. 4)
6. Pasy znajdujące się pod gondolą łóżeczka należy włożyć do odpowiednich otworów w ramie (rys. 5a) a następnie przełożyć przez klamrę i ścieśnić (rys. 5b).
7. Łóżeczko zostało poprawnie zamontowane (rys. 6).

Funkcja łóżeczka dostawnego

Aby korzystać z funkcji łóżeczka dostawnego, należy odpowiednio przygotować produkt. W tym celu:

1. Rozepnij zamki po obu stronach otwieranego boku (rys. 7).
2. Przesuń blokady (rys. 8a) i zwolnij zabezpieczenie łączące poręcz (rys. 8b).
3. Opuść boczną ścianę gondoli (rys. 9).
4. Dosuń łóżeczko do łóżka rodziców i dopasuj wysokość łóżeczka tak, aby materac rodzica był równej wysokości lub maksymalnie 2 cm wyższy od górnej krawędzi opadającego boku łóżeczka (rys. A).

Uwaga! Dno łóżeczka w funkcji łóżeczka dostawnego ustawione musi być równoległe do podłoża. Niedozwolona jest różnica poziomów pomiędzy bokami łóżeczka.

5. Poprowadź pasy montażowe pod materacem a następnie zahacz uchwyty montażowe o ramę łóżka (rys. 10a). Upewnij się, że znajdują się w pozycji pionowej pomiędzy materacem a krawędzią łóżka.
6. Połącz pasy montażowe z łóżeczkiem zapinając klamry (rys. 10b).
7. Zaciśnij pasy i upewnij się, że łóżeczko jest odpowiednio mocno i stabilnie przymocowane do łóżka rodziców.

UWAGA: Przed każdym użytkowaniem sprawdź, czy nie ma szczeliny pomiędzy materacem rodziców a ścianką boczną łóżeczka.

OSTRZEŻENIE: Użytkowanie produktu jest dozwolone tylko przy łóżkach i/lub materacach posiadających proste boki. Użytkowanie produktu przy łóżkach i/lub materacach okrągłych i materacach wodnych jest zabronione.

Regulacja wysokości

Aby zmienić wysokość łóżeczka, wciśnij dźwignie regulacji wysokości znajdujące się po obu stronach łóżeczka (rys. 11) a następnie ustaw wybraną wysokość. Dostępnych jest siedem wysokości łóżeczka. Możliwe jest także ustawienie różnych wysokości po obu stronach.

OSTRZEŻENIE: Dopuszczalne maksymalne nachylenie łóżeczka to różnica 2 poziomów. Główna dziecka musi znajdować się zawsze po stronie ustawionej w wyższej pozycji.

Blokada kół

Aby zablokować koła, wciśnij blokady znajdujące się na każdym z kół (rys. 12a). Aby odblokować koła unieś blokady (rys. 12b).

Instrukcja demontażu

1. Wyciągnij materac z łóżeczka.
2. Rozepnij zamki w poszyciu w górnej części ramy łóżeczka (rys. 13).
3. Odepnij pasy znajdujące się pod gondolą łóżeczka (rys. 5a, 5b) a następnie zdejmij poszycie (rys. 14b).

Uwaga! Aby wyprać poszycie łóżeczka, odepnij rzepy (A, rys. 14a), wyjmij element usztywniający opadający bok, a następnie zdejmij poszycie (rys. 14b).

4. Wyjmij element łączący spod gondoli wciskając przyciski zwalniające znajdujące się po obu stronach łóżeczka (A, rys. 15).
5. Zdejmij kosz na akcesoria wciskając przyciski zwalniające znajdujące się na każdej z nóg kosza (A, rys. 16).
6. Złóż nogi ramy łóżeczka (rys. 17).

Czyszczenie i konserwacja

1. Poszycie łóżeczka oraz pokrowiec materacyka można prać ręcznie w temperaturze 30°C.
2. Części metalowe oraz plastikowe należy czyścić za pomocą wilgotnej ściereczki i łagodnych środków czyszczących.
3. Nigdy nie czyść żadnego elementu łóżeczka materiałami ściernymi, amoniakiem, wybielaczem lub alkoholem.
4. Przechowuj łóżeczko w suchym miejscu, z dala od źródeł ciepła i wilgoci. Unikaj bezpośredniego wystawiania na działanie promieni słonecznych.

**Produkt był testowany oraz spełnia wszystkie wymagania norm :
EN 1130:2019+AC:2020 oraz EN 16890:2017+A1:2021**

Zdjęcia mają charakter poglądowy, rzeczywisty wygląd produktów może się różnić od prezentowanego na zdjęciach.

DE

Sehr geehrte Kunden!

Falls Sie Anmerkungen oder Fragen zum gekauften Produkt haben, nehmen Sie mit uns Kontakt auf: help@lionelo.com

Vor der Benutzung des Produkts machen Sie sich mit der vorliegenden Bedienungsanleitung vertraut.

Hersteller:

BrandLine Group Sp. z o. o.
ul. A. Kręglewskiego 1, 61-248 Poznań, Polen

ACHTUNG! WICHTIG! BITTE AUFMERKSAM DURCHLESEN UND FÜR KÜNFTIGEN GEBRAUCH AUFBEWAHREN!

ALLGEMEINE WARNHINWEISE

1. Verwenden Sie das Beistellbett nicht, ohne vorher die Bedienungsanleitung gelesen zu haben.
2. Verwenden Sie das Beistellbett nicht mehr, sobald das Kind sitzen, knien oder sich hochziehen kann.
3. Legen Sie keine zusätzlichen Gegenstände ins Beistellbett ein. Erstickungsgefahr für das Baby!
4. Stellen Sie das Beistellbett nicht in der Nähe anderer Gegenstände auf, die eine Erstickungs- oder Würgegefahr für das Baby darstellen können, wie z.B. Fäden, Jalousien-/Vorhangschnüre usw.
5. Legen Sie nur eine Matratze ins Beistellbett ein.
6. Stellen Sie das Beistellbett auf einem waagerechten Boden auf.
7. Lassen Sie niemals Kleinkinder unbeaufsichtigt in der Nähe des Beistellbetts spielen.
8. Stellen Sie das Beistellbett fest, wenn das Baby ohne Aufsicht im Bett gelassen wird.
9. Achten Sie darauf, dass alle Montageelemente immer fest angezogen sind. Achten Sie darauf, dass keine Schrauben gelöst sind, damit das Kind mit keinem Körperteil bzw. mit keinem Kleidungsstück daran hängenbleiben kann (z.B. mit Kordeln, Halsketten, Spielzeugbändern usw.). Erstickungsgefahr für das Baby!
10. Achten Sie auf die maximale zulässige Matratzenhöhe

(Markierung an der Innenseite des Beistellbetts). Legen Sie niemals eine höhere Matratze als zugelassen ein.

11. Achten Sie stets auf Risiken, die von Zigaretten, offenem Feuer oder anderen Hochtemperaturquellen wie elektrischen oder gasbetriebenen Heizkörpern usw. in der Nähe des Beistellbetts ausgehen können.
12. Achten Sie darauf, dass maximale zulässige Neigung des Bettes (2 Stufen) nicht überschritten wird. Achten Sie darauf, dass das Baby immer mit dem Kopf auf der höher gestellten Bettseite liegt.
13. Verwenden Sie das Beistellbett NICHT, wenn ein Teil davon fehlt oder beschädigt bzw. gebrochen ist. Bei Bedarf kontaktieren Sie den Hersteller, die Fa. Lionelo, um Ersatzteile bzw. Bedienungsanleitung anzufordern. Setzen Sie das Beistellbett nicht selbstständig instand und tauschen Sie KEIN Teil am Beistellbett selbstständig aus.

WARNHINWEISE BETREFFEND MATRATZE

1. Verwenden Sie die die Matratze nicht, wenn irgendwelches Element der Matratze beschädigt, zerrissen oder verloren gegangen ist. Verwenden Sie nur vom Hersteller zugelassene Ersatzteile.
2. Legen Sie nur eine Matratze ins Bett ein.
3. Achten Sie stets auf Risiken, die von offenem Feuer oder anderen Hochtemperaturquellen wie elektrischen oder gasbetriebenen Heizkörpern usw. in der Nähe des Beistellbetts ausgehen können.

WARNHINWEISE BETREFFEND BEISTELLBETT

1. Verwenden Sie das Beistellbett NICHT, wenn ein Teil davon fehlt oder beschädigt bzw. gebrochen ist. Bei Bedarf kontaktieren Sie den Hersteller, die Fa. Lionelo, um Ersatzteile bzw. entsprechende Anleitungen anzufordern. Das Beistellbett nicht selbstständig instand setzen und KEIN Teil am Beistellbett selbstständig tauschen.

2. Das Beistellbett ist für ein Erwachsenenbett mit einer Betthöhe zwischen 54,6 und 67,3 cm geeignet.
3. Das Beistellbett ist ausschließlich für standardmäßige Erwachsenenbetten geeignet. Verwenden Sie das Beistellbett nicht mit Wasserbetten bzw. mit Betten mit Rundformen.
4. Verwenden Sie keine anderen Befestigungssysteme als in der Bedienungsanleitung beschrieben.
5. Verwenden Sie niemals das Beistellbett in geneigter Stellung.
6. Um Erstickungsgefahr zu vermeiden, ist das Beistellbett immer ordnungsgemäß mit den in der Anleitung beschriebenen Befestigungssystemen an das Elternbett zu befestigen.
7. Zwischen dem unteren Teil des Beistellbetts und der Matratze des Erwachsenenbetts darf kein Freiraum vorhanden sein.
8. Überprüfen Sie vor jedem Gebrauch die Spannung des Befestigungssystems, indem Sie das Beistellbett vom Elternbett wegziehen.
9. Verwenden Sie das Beistellbett NICHT, wenn zwischen dem Beistellbett und dem Elternbett Freiraum vorhanden ist.
10. Die Lücke zwischen dem Beistellbett und dem Elternbett darf nicht mit Kissen, Decken und anderen Gegenständen ausgefüllt werden.
11. **GEFAHR!** Die höhenverstellbare Bordwand muss immer vollständig angehoben sein, wenn das Beistellbett nicht an einem Erwachsenenbett befestigt ist.
12. **WARNUNG:** Um die Gefahr zu vermeiden, dass das Baby mit dem Hals am oberen Teil der abgesenkten Bordwand des Beistellbetts neben dem Elternbett hängen bleibt, achten Sie darauf, dass das obere Geländer nicht höher als die Erwachsenenmatratze ist.
13. **WARNUNG:** Um die Erstickungsgefahr zu vermeiden, soll das Befestigungssystem für das Elternbett immer versteckt und vom Beistellbett fern gehalten werden.

Set (Abb. B)

1. Matratze
2. Befestigungsgurte
3. Oberes Geländer
4. Bettgondel
5. Verbindungsstück
6. Höheneinstellgriff
7. Korb für Zubehör
8. Gestellbein
9. Bordwand

Montageanleitung

1. Klappen Sie die Gestellbeine aus (Abb. 1).
2. Stecken Sie das Verbindungsstück an der richtigen Stelle unter der Gondel ein, bis Sie einen Klick hören (Abb. 2). Achten Sie auf die Sicherungsstifte (A, Abb. 2), die beim Einstecken gedrückt werden müssen, damit sie in die Öffnung hinein passen.
3. Zubehörkorb (Abb. 3). Die korrekte Montage wird durch einen Klick signalisiert. Achten Sie auf die Sicherungsstifte (A, Abb. 3), die beim Einstecken gedrückt werden müssen, damit sie in die Öffnung hinein passen.
4. Befestigen Sie die Gummibänder am Zubehörkorb an Metallhalterungen (Abb. 3a).
5. Legen Sie die Matratze ins Beistellbett (Abb. 4) ein.
6. Die Gurte unter der Bettgondel sind in die entsprechenden Löcher im Bettgestell einzuführen (Abb. 5a) und anschließend durch die Schnalle zu führen und festzuziehen (Abb. 5b).
7. Somit ist das Beistellbett korrekt zusammengebaut (Abb. 6).

Beistellbett

Um die Funktion des Beistellbetts nutzen zu können, muss das Bett entsprechend vorbereitet werden. Dazu:

1. Öffnen Sie die Reißverschlüsse auf beiden Seiten der Bordwand (Abb. 7).
2. Bewegen Sie die Verriegelungen (Abb. 8a) und lösen Sie die Sicherung, die das Geländer verbindet (Abb. 8b).
3. Senken Sie die Bordwand der Bettgondel ab (Abb. 9).
4. Schieben Sie das Beistellbett an das Elternbett heran und stellen Sie die Höhe des Beistellbetts so ein, dass die Matratze des Elternbetts auf gleicher Höhe oder höchstens 2 cm höher ist als die Oberkante der Bordwand des Beistellbetts (Abb. A).

Hinweis! Der Boden des Beistellbetts muss parallel zum Boden ausgerichtet sein. Höhenunterschiede zwischen den Seiten des Beistellbetts sind nicht zulässig.

5. Legen Sie die Befestigungsgurte unter die Matratze und haken Sie dann die Befestigungsbügel am Bettgestell ein (Abb.10a). Stellen Sie sicher, dass sie aufrecht zwischen der Matratze und der Bettkante ausgerichtet sind.
6. Verbinden Sie die Befestigungsgurte mit dem Beistellbett, indem Sie die Schnallen schließen (Abb. 10b).
7. Ziehen Sie die Gurte fest und vergewissern Sie sich, dass das Beistellbett sicher und fest am Bett der Eltern befestigt ist.

ACHTUNG: Kontrollieren Sie vor jedem Gebrauch, dass zwischen der Elternmatratze und der Bordwand des Beistellbetts kein Spalt vorhanden ist.

WARNUNG Das Beistellbett darf ausschließlich mit Betten und/oder Matratzen mit geraden Seiten verwendet werden. Die Verwendung des Beistellbetts mit Betten und/oder Matratzen mit runden Seiten oder mit Wassermatratzen ist verboten.

Höheneinstellung

Um die Höhe des Beistellbetts zu ändern, drücken Sie den Höheneinstellgriff auf beiden Seiten des Beistellbetts ein (Abb. 11) und stellen Sie anschließend die gewünschte Höhe ein.

Es sind 7 Höheneinstellungen des Beistellbetts möglich. Darüber hinaus ist es auch möglich, verschiedene Höheneinstellungen auf jeder der Bettseiten zu wählen.

WARNUNG Die maximal zulässige Neigung des Bettes beträgt 2 Stufen. Darauf achten, dass das Baby immer mit dem Kopf auf der höher gestellten Bettseite liegt.

Betträder feststellen

Um Betträder festzustellen, drücken Sie die Arretierungen an jedem der Räder runter (Abb. 12a). Um Betträder zu entriegeln, drücken Sie die Arretierungen an jedem der Räder hoch (Abb. 12b).

Demontage

1. Nehmen Sie die Matratze aus dem Beistellbett heraus.
2. Öffnen Sie die Reißverschlüsse am Bezug am oberen Teil des Bettgestells (Abb. 13).

3. Lösen Sie die Gurte unter der Bettgondel (Abb. 5a, 5b) und nehmen Sie dann den Bezug (Abb. 14B) ab.

Hinweis! Um den Bettbezug zu waschen, lösen Sie die Klettverschlüsse (A, Abb. 14a), nehmen Sie das Versteifungselement für die Bordwand heraus und entfernen Sie dann den Bezug (Abb. 14b).

4. Entfernen Sie das Verbindungsstück unter der Bettgondel, indem Sie die Entriegelungsknöpfe auf beiden Seiten des Beistellbetts drücken (A, Abb. 15).
5. Entfernen Sie den Zubehörcorb, indem Sie die Entriegelungsknöpfe an jedem Korbbein drücken (A, Abb. 16).
6. Klappen Sie die Gestellbeine zusammen (Abb. 17).

Reinigung und Pflege

1. Der Bettbezug und der Matratzenbezug können per Hand bei 30°C gewaschen werden.
2. Metall- und Kunststoffteile sollten mit einem feuchten Tuch und milden Reinigungsmitteln gereinigt werden.
3. Verwenden Sie niemals Scheuermittel, Ammoniak, Bleichmittel oder Alkohol zur Reinigung von Teilen des Beistellbetts.
4. Lagern Sie das Beistellbett an einem trockenen Ort, fern von Wärme- und Feuchtigkeitsquellen. Vermeiden Sie die direkte Sonnenlichtaussetzung des Beistellbetts.

Das Produkt wurde getestet und erfüllt alle Anforderungen der Norm EN 1130:2019+AC:2020 und EN 16890:2017+A1:2021.

Die gezeigten Bilder dienen nur als Referenz. Das tatsächliche Produkt kann von den Abbildungen abweichen.

Уважаемый Клиент!

В случае появления вопросов или комментариев к продукту, который Вы приобрели, пожалуйста свяжитесь с нами: help@lionelo.com

Перед использованием продукта внимательно ознакомьтесь с настоящим руководством по эксплуатации.

Производитель:

BrandLine Group Sp. из о. о.

ул. А. Kręglewskiego 1, 61-248 Познань, Польша

ВНИМАНИЕ! ВАЖНО! ВНИМАТЕЛЬНО ПРОЧИТАЙТЕ И СОХРАНИТЕ НА БУДУЩЕЕ ПРЕДУПРЕЖДЕНИЕ

1. Не используйте это изделие без предварительного прочтения инструкции.
2. Прекратите использовать изделие, как только ваш ребенок сможет сесть, встать на колени или подтянуться.
3. Размещение дополнительных элементов в кроватке может привести к удушью.
4. Не размещайте изделие рядом с элементом, который может представлять опасность удушья, например, тесемки, шнуры/шторы и т.п.
5. Не используйте более одного матраса в изделии.
6. Изделие должно быть размещено на горизонтальном основании.

7. Маленькие дети не должны иметь возможность играть без присмотра возле кровати.
8. Детская кровать должна быть заблокирована, когда ребенок остается без присмотра.
9. Все монтажные элементы всегда должны быть правильно затянуты. Обратите внимание, чтобы болты не были ослаблены, так как ребенок может зацепиться за них частями тела или одеждой (например, шнурки, бусы, ленточки от игрушек и т. д.), что может представлять риск удушья.
10. Максимальная толщина матраса отмечена чертой на внутренней стороне кровати. Не используйте более толстый матрас, чем разрешено.
11. Помните о рисках, которые представляют сигареты, открытый огонь или другие источники высокой температуры, такие как электрические плиты, газовые плиты и т. д. вблизи кровати.
12. Допустимый максимальный наклон кровати - это разница в 2 уровня. Головка ребенка всегда должна быть на стороне, установленной в более высоком положении.
13. Не используйте кровать, если какая-либо часть отсутствует, сломана или повреждена. При необходимости свяжитесь с Lionelo для получения запасных частей и инструкций. Не заменяйте детали в кровати самостоятельно.

ПРЕДОСТЕРЕЖЕНИЯ ДЛЯ МАТРАСИКА:

1. Не используйте матрас, если какой-либо элемент сломан, разорван или потерян, используйте только запасные части, одобренные производителем.
2. Не используйте более одного матраса в кровати.
3. Помните о рисках, которые представляют открытый огонь или другие источники высокой температуры, такие как электрические плиты, газовые плиты и т. д., элементы вблизи кровати.

ПРЕДУПРЕЖДЕНИЯ ДЛЯ ПРИСТАВНОЙ КРОВАТКИ:

1. НЕ используйте приставную кровать, если какая-либо часть отсутствует, она повреждена или сломана. При необходимости свяжитесь с Lionelo для получения запасных частей и инструкций. Не заменяйте детали в кровати самостоятельно.
2. Высота от пола кровати взрослого, для которого подходит детская кровать, составляет от 54,6 до 67,3 см.
3. Приставная детская кровать предназначена только для стандартных кроватей для взрослых. Не используйте продукт с водяными кроватями или такими, которые имеют округлую форму
4. Не используйте другие системы крепления, кроме описанных в инструкции.
5. Никогда не используйте приставную накладку в наклонном положении.
6. Чтобы избежать риска удушья, приставная детская кровать должна быть правильно прикреплена к кровати родителей с помощью систем крепления, описанных в инструкции.
7. Между нижней частью приставной кровати и матрасом кровати для взрослых не должно быть свободного места.
8. Перед каждым использованием проверьте натяжение системы крепления кровати, пытаясь оттянуть кровать в направлении, противоположном кровати родителя.
9. Если между приставной детской кроватью и кроватью взрослого есть свободное пространство, НЕ ИСПОЛЬЗУЙТЕ изделие.
10. Зазор между кроватью и кроватью взрослого не может быть заполнен подушками, одеялами и другими предметами.
11. **ОПАСНОСТЬ!** - Всегда полностью поднимайте опускаемую сторону, когда кровать не прикреплена к кровати взрослого.
12. **ПРЕДУПРЕЖДЕНИЕ:** Чтобы избежать опасностей, связанных с возможностью зацепиться шеей ребенка за

верхнюю часть опущенной стороны кровати у кровати родителя, убедитесь, что верхний поручень не выше матраса для взрослых.

13. **ПРЕДУПРЕЖДЕНИЕ:** Чтобы избежать риска удушья ребенка, систему крепления к кровати родителя всегда следует прятать и держать вдали от кровати.

Набор (рис. В)

- | | |
|--------------------------|--------------------------------|
| 1. Матрасик | 6. Рычаг регулировки высоты |
| 2. Монтажные ремни | 7. Корзина для принадлежностей |
| 3. Верхний поручень | 8. Ножка рамы |
| 4. Люлька | 9. Опускаемый бок |
| 5. Соединительная деталь | |

Инструкция по монтажу

1. Разложите ножки рамы (рис. 1).
2. Вставьте соединительный элемент в нужное место под люлькой кровати, вы услышите щелчок (рис. 2). Обратите внимание на металлические выступы (А, рис. 2), которые необходимо нажать во время установки, чтобы они оказались в отверстии.
3. Установите корзину для принадлежностей (рис. 3). Правильная установка будет сигнализироваться характерным щелчком. Обратите внимание на металлические выступы (А, рис. 3), которые необходимо нажать во время установки, чтобы они оказались в отверстии.
4. Резинки на корзине для принадлежностей зацепляются за металлические выступы (рис. 3а).
5. Вставьте матрас в кровать (рис. 4).
6. Вставьте ремни под люлькой в отверстия в раме (рис. 5а), затем пропустите через них пряжку и затяните (рис. 5б).
7. Теперь кровать собрана правильно (рис. 6).

Функция приставной кровати

Чтобы использовать функцию приставной кровати, подготовьте изделие должным образом. С этой целью:

1. Расстегните замки с обеих сторон открываемого бока (рис. 7).

2. Сдвиньте фиксаторы (рис. 8a) и освободите защелку, соединяющую поручень (рис. 8b).
3. Опустите боковую стенку люльки (рис. 9).
4. Придвиньте кроватку с кроватью родителей и отрегулируйте высоту кроватки таким образом, чтобы матрас родителей находился на одинаковой высоте или максимум на 2 см выше верха опускающейся стороны кроватки (рис. А).

Внимание! Дно люльки должно быть параллельно земле, если она используется как люлька-переноска. Перепад уровня между бортами кроватки не допускается.

5. Проведите монтажные ремни под матрасом, а затем зацепите монтажные держатели за раму кровати (рис. 10a). Убедитесь, что они находятся в вертикальном положении между матрасом и краем кровати.
6. Подсоедините монтажные ремни к кровати, застегнув пряжки (рис. 10b).
7. Затяните ремни и убедитесь, что кроватка прочно и надежно закреплена на кровати родителей.

ПРИМЕЧАНИЕ: Перед каждым использованием проверяйте зазор между матрасом родителей и боковой стенкой кроватки.

ПРЕДУПРЕЖДЕНИЕ: Использование изделия допускается только с кроватями и/или матрасами с прямыми боками. Использование изделия на круглых кроватях и/или матрасах и водяных матрасах запрещено.

Регулировка по высоте

Чтобы изменить высоту люльки, нажмите на рычаги регулировки высоты с обеих сторон люльки (рис. 11) и установите нужную высоту.

Предлагается семь вариантов высоты кроватки. Также можно установить разные высоты с обеих сторон.

ПРЕДУПРЕЖДЕНИЕ: Допустимый максимальный наклон кроватки - это разница в 2 уровня. Головка ребенка всегда должна быть на стороне, установленной в более высоком положении.

Блокировка колес

Для блокировки колес нажмите на фиксаторы на каждом колесе (рис. 12a).
Чтобы разблокировать колеса, поднимите фиксаторы (рис. 12b).

Инструкции по разборке

1. Вытащите матрас из кровати.
2. Расстегните молнию на чехле в верхней части рамы кровати (рис. 13).
3. Отстегните ремни под люлькой кровати (рис. 5a, 5b), затем снимите чехол (рис. 14b).

Внимание! Чтобы постирать чехол кровати, расстегните застёжки-липучки (А, рис. 14a), выньте боковую защиту, а затем снимите чехол (рис. 14b).

4. Выньте соединительный элемент из-под люльки, нажав на кнопки фиксации с обеих сторон кровати (А, рис. 15).
5. Снимите корзину для принадлежностей, нажав на кнопки фиксации на каждой из ножек корзины (А, рис. 16).
6. Сложите ножки рамы кровати (рис. 17).

Чистка и консервация

1. Чехол для детской кровати и чехол матрасика можно стирать вручную при температуре 30°C.
2. Очищайте металлические и пластиковые детали влажной тканью с мягким моющим средством.
3. Никогда не чистите никакие части кровати абразивными веществами, аммиаком, отбеливателем или спиртом.
4. Храните кровать в сухом месте, вдали от источников тепла и влаги. Избегайте прямого действия солнечных лучей.

**Продукт прошел испытания и соответствует всем требованиям
EN 1130:2019+AC:2020 и EN 16890:2017+A1:2021**

Фотографии являются наглядными, фактический внешний вид продуктов может отличаться от представленных на фотографиях.

Gentile Cliente!

In caso di un qualsiasi commento o domanda sul prodotto acquistato, non esitate a contattarci: help@lionelo.com

Prima di utilizzare il prodotto, leggere attentamente il seguente manuale d'uso.

Produttore:

BrandLine Group Sp. z o. o.

ul. A. Kręglewskiego 1, 61-248 Poznań, Polonia

ATTENZIONE! IMPORTANTE! LEGGERE ATTENTAMENTE LE ISTRUZIONI E CONSERVARE PER LA CONSULTAZIONE IN FUTURO

AVVERTENZA

1. Non utilizzare questo prodotto senza aver prima letto le istruzioni.
2. Cessare l'utilizzo del prodotto non appena il bambino sarà in grado di sedersi, inginocchiarsi o alzarsi.
3. Il posizionamento di elementi aggiuntivi nella culla può condurre al soffocamento.
4. Non posizionare il prodotto vicino a elementi che potrebbe comportare un rischio di strangolamento, ad es. funi, corde/ tende, ecc.
5. Non utilizzare il prodotto con più di un materasso.

6. Posizionare il prodotto su un pavimento piano.
7. Non è consentito lasciare i bambini piccoli senza supervisione mentre giocano nella culla.
8. La culla deve essere bloccata in una posizione fissa quando il bambino viene lasciato incustodito.
9. Tutti gli elementi utilizzati per il montaggio devono essere sempre serrati correttamente. Prestare attenzione affinché le viti non si allentino, poiché il bambino potrebbe agganciare parti del corpo o degli indumenti (ad es. funi, collane, nastri di giocattoli, ecc.) ad essi, con un conseguente rischio di strangolamento.
10. Lo spessore massimo del materasso è contrassegnato dalla linea all'interno della culla. Non utilizzare un materasso di spessore maggiore rispetto a quello consentito.
11. Essere consapevoli dei rischi causati da sigarette, fiamme libere o altre fonti di alta temperatura come stufe elettriche, stufe a gas, ecc., presenti vicino alla culla.
12. La pendenza massima consentita della culla è una differenza di 2 livelli. La testa del bambino deve essere sempre sul lato posto nella una posizione più alta.
13. NON utilizzare la culla in presenza di parti mancanti o incrinate o danneggiate. Se necessario, contattare Lionelo per richiedere ricambi e istruzioni. NON sostituire autonomamente le parti nella culla.

AVVERTENZE INERENTI AL MATERASSO:

1. Non utilizzare il materasso in presenza di suoi elementi danneggiati, strappati o mancanti, utilizzare solo ricambi approvati dal produttore.
2. Non utilizzare più di un materasso nella culla.
3. Essere consapevoli dei rischi causati da fiamme libere o altre fonti di alta temperatura come stufe elettriche, stufe a gas, ecc., presenti vicino alla culla.

AVVERTENZE INERENTI ALLA CULLA FIANCO LETTO:

1. NON utilizzare la culla fianco letto in presenza di parti mancanti o rotte o danneggiate. Se necessario, contattare il marchio Lionelo per ottenere eventuali pezzi di ricambio e ulteriori istruzioni. NON sostituire autonomamente le parti nella culla.
2. L'altezza del letto dell'adulto dal pavimento, al quale deve essere affiancata la culla, va da 54,6 a 67,3 cm.
3. La culla fianco letto è destinata esclusivamente all'utilizzo con letti standard per adulti. Non utilizzare il prodotto con letti ad acqua o dalla forma arrotondata.
4. Non utilizzare sistemi di fissaggio diversi da quelli descritti nelle istruzioni.
5. Non utilizzare mai la culla in posizione inclinata.
6. Per evitare il rischio di soffocamento, la culla deve essere sempre correttamente attaccata al letto dei genitori utilizzando i sistemi di fissaggio descritti nelle istruzioni.
7. Non deve essere presente spazio libero tra il fondo della culla e il materasso del letto degli adulti.
8. Prima di ogni utilizzo, controllare la tensione del sistema di fissaggio della culla, tirando la culla nella direzione opposta al letto del genitore.
9. In presenza di spazio libero tra la culla e il letto dell'adulto, NON utilizzare il prodotto.
10. Lo spazio tra la culla e il letto dell'adulto non deve essere riempito con cuscini, coperte e altri oggetti.
11. **PERICOLO!** Sollevare sempre completamente il lato ribassato quando la culla non è attaccata al letto dell'adulto.
12. **AVVERTENZA:** Per evitare pericoli legati alla possibilità di agganciamento del collo del bambino alla parte superiore del lato abbassato della culla accanto al letto del genitore, assicurarsi che il bordo superiore del lato della culla non sia più alto del materasso per adulti.
13. **AVVERTENZA:** Per evitare il rischio di strangolamento del bambino, il sistema di fissaggio del letto del genitore deve essere sempre nascosto e tenuto lontano dalla culla.

Set (fig. B)

1. Materasso
2. Cinghie di montaggio
3. Corrimano superiore
4. Gondola
5. Elemento di collegamento
6. Leva di regolazione dell'altezza
7. Cesto porta accessori
8. Gamba del telaio
9. Lato abbassabile

Istruzioni di montaggio

1. Aprire le gambe del telaio (fig. 1).
2. Inserire l'elemento di collegamento nella posizione appropriata, sotto la gondola della culla, fino ad avvertire un clic (fig. 2). Prestare attenzione alle linguette metalliche (A, fig. 2) che devono essere premute durante l'inserimento, in modo che si trovino all'interno del foro.
3. Installare il cesto porta accessori (fig. 3). L'assemblaggio corretto verrà segnalato mediante un clic. Prestare attenzione alle linguette metalliche (A, fig. 3) che devono essere premute durante l'inserimento, in modo che si trovino all'interno del foro.
4. Gli elastici presenti sul cesto porta accessori devono essere collegati alle linguette metalliche (fig. 3a).
5. Inserire il materasso nella culla (fig. 4).
6. Le cinghie sotto la gondola del lettino devono essere inserite negli appositi fori nel telaio (fig. 5a) e successivamente condotte attraverso la fibbia e tirate (fig. 5b).
7. La culla sarà installata correttamente (fig. 6).

Funzione di culla fianco letto

Per utilizzare la funzione di culla fianco letto è necessario preparare correttamente il prodotto. Per eseguire questa operazione:

1. Aprire i blocchi su entrambi i lati del lato apribile (fig. 7).
2. Far scorrere i blocchi (fig. 8a) e sbloccare la protezione che collega il corrimano (fig. 8b).
3. Abbassare la parete laterale della gondola (fig. 9).
4. Accostare la culla al letto dei genitori e regolare l'altezza della culla, in modo che il materasso del genitore sia alla stessa altezza o al massimo 2 cm più alto rispetto al bordo superiore del lato apribile della culla (fig. A).

Attenzione! Il fondo della culla con funzione di culla fianco letto deve essere posizionato parallelamente al pavimento. Non è consentita la presenza di differenze di altezza tra i lati della culla.

5. Condurre le cinghie di montaggio sotto il materasso e agganciare le staffe di montaggio al telaio del letto (fig. 10a). Assicurarsi che siano in posizione verticale tra il materasso e il bordo del letto.
6. Collegare le cinghie di montaggio alla culla, fissando le fibbie (fig. 10b).
7. Serrare le cinghie e assicurarsi che la culla sia collegata saldamente e stabilmente al letto dei genitori.

ATTENZIONE: Prima di ogni utilizzo, verificare la presenza di uno spazio tra il materasso dei genitori e la parete laterale della culla.

AVVERTENZA: L'utilizzo del prodotto è consentito solo con letti e/o materassi che dispongono di lati dritti. È vietato l'utilizzo del prodotto con letti e/o materassi rotondi e materassi ad acqua.

Regolazione dell'altezza

Per modificare l'altezza della culla, premere le leve di regolazione dell'altezza su entrambi i lati della culla (fig. 11), quindi regolare l'altezza desiderata.

Sono disponibili sette altezze della culla. Inoltre è possibile regolare altezze diverse su entrambi i lati.

AVVERTENZA: La pendenza massima consentita della culla è una differenza di 2 livelli. La testa del bambino deve essere sempre sul lato posto nella una posizione più alta.

Blocco delle ruote

Per bloccare le ruote, premere i blocchi su ciascuna ruota (fig. 12a). Per sbloccare le ruote, alzare le leve di blocco (fig. 12b).

Istruzioni per lo smontaggio

1. Rimuovere il materasso dalla culla.
2. Aprire le chiusure nella parte superiore del telaio della culla (fig. 13).
3. Scollegare le cinghie sotto la gondola (fig. 5a, 5b), quindi rimuovere il rivestimento (fig. 14b).

Attenzione! Per lavare il rivestimento della culla, scollegare le chiusure a velcro

(A, fig. 14a), rimuovere l'elemento che irrigidisce il lato apribile, quindi rimuovere il rivestimento (fig. 14b).

4. Rimuovere l'elemento di collegamento da sotto la gondola, premendo i pulsanti di sblocco su entrambi i lati della culla (A, fig. 15).
5. Rimuovere il cesto porta accessori premendo i pulsanti di rilascio su ciascuna gamba del cesto (A, fig. 16).
6. Piegare le gambe del telaio della culla (fig. 17).

Pulizia e manutenzione

1. Il rivestimento della culla e il coprimaterasso possono essere lavati a mano a 30°C.
2. Le parti in metallo e plastica devono essere pulite con un panno umido e detergenti delicati.
3. Non pulire mai alcun elemento della culla con materiali abrasivi, ammoniaci, candeggina o alcol.
4. Conservare la culla in un luogo asciutto, lontano da fonti di calore e umidità. Evitare l'esposizione diretta alla luce solare.

Il prodotto è stato testato e soddisfa tutti i requisiti delle norme EN 1130:2019+AC:2020 e EN 16890:2017+A1:2021

Le immagini hanno carattere illustrativo, l'aspetto reale dei prodotti può differire da quello presentato nelle immagini.

FR

Cher client!

Si vous avez des questions ou remarques relatives au produit acheté, n'hésitez pas à nous contacter à l'adresse : help@lionelo.com

Avant d'utiliser le produit pour la première fois, lisez attentivement ce mode d'emploi.

Producteur:

BrandLine Group Sp. z o. o.

ul. A. Kręglewskiego 1, 61-248 Poznań, Pologne

ATTENTION ! IMPORTANT ! LISEZ ATTENTIVEMENT ET CONSERVEZ POUR TOUTE RÉFÉRENCE FUTURE

AVERTISSEMENT

1. N'utilisez pas ce produit sans avoir lu les instructions.
2. Arrêtez d'utiliser le produit dès que l'enfant est capable de s'asseoir, de s'agenouiller ou de se redresser tout seul.
3. Le fait de placer des objets supplémentaires dans le berceau cododo peut provoquer une suffocation.
4. Ne placez pas le produit à proximité d'un élément pouvant présenter un risque d'étranglement, par exemple des cordons, des cordes/rideaux, etc.
5. N'utilisez pas plus d'un matelas dans le produit.
6. Le produit doit être placé sur un sol plat.
7. Les jeunes enfants ne doivent pas être autorisés à jouer sans surveillance à proximité du berceau cododo.
8. Le berceau cododo doit être verrouillé en position fixe lorsque l'enfant est sans surveillance.
9. Toutes les pièces de montage doivent toujours être correctement serrées. Veillez à ce qu'aucune vis ne soit desserrée, car l'enfant peut s'agripper à des parties du corps ou des vêtements (par exemple, cordons, colliers, rubans de jouets, etc.), ce qui peut créer un risque de suffocation.

10. L'épaisseur maximale du matelas est indiquée par une ligne sur la partie intérieure du berceau. N'utilisez pas un matelas plus épais que celui autorisé.
11. Soyez conscient des risques posés par les cigarettes, les feux ouverts ou d'autres sources de haute température comme les chauffages électriques, les chauffages à gaz, etc. à proximité du berceau cododo.
12. L'inclinaison maximale autorisée du berceau est une différence de 2 niveaux. La tête de l'enfant doit toujours être sur le côté positionné le plus haut.
13. N'utilisez PAS le berceau cododo en cas de pièce manquante, cassée ou endommagée. Contactez Lionelo pour obtenir des pièces de rechange et des instructions si nécessaire. Ne remplacez PAS vous-même les pièces du berceau cododo.

AVERTISSEMENTS CONCERNANT LE MATELAS :

1. N'utilisez pas le matelas si un composant est cassé, déchiré ou perdu, utilisez uniquement des pièces de rechange approuvées par le fabricant.
2. N'utilisez pas plus d'un matelas dans le berceau cododo.
3. Soyez conscient des risques posés par les feux ouverts ou d'autres sources de haute température comme les chauffages électriques, les chauffages à gaz et autres éléments de ce type à proximité du berceau cododo.

AVERTISSEMENTS CONCERNANT LE BERCEAU CODODO :

1. N'utilisez PAS le berceau cododo en cas de pièce manquante, endommagée ou cassée. Contactez Lionelo pour obtenir des pièces de rechange et des instructions si nécessaire. Ne remplacez PAS vous-même les pièces du berceau cododo.
2. La hauteur à partir du sol du lit adulte pour lequel le berceau cododo est adapté est comprise entre 54,6 et 67,3 cm.
3. Le berceau cododo ne convient qu'aux lits adultes standard. N'utilisez pas le produit avec des lits à eau ou des formes arrondies.

4. N'utilisez pas d'autres systèmes de montage que ceux décrits dans l'instruction.
5. N'utilisez jamais le berceau cododo en position inclinée.
6. Pour éviter tout risque de suffocation, fixez toujours correctement le berceau cododo au lit des parents en utilisant les systèmes de fixation décrits dans l'instruction.
7. Il ne doit pas y avoir d'espace entre la base du berceau cododo et le matelas du lit adulte.
8. Avant chaque utilisation, vérifiez la tension du système de fixation du berceau cododo, en éloignant le berceau du lit des parents.
9. S'il y a un espace libre entre le berceau cododo et le lit adulte, N'UTILISEZ PAS le produit.
10. L'écart entre le berceau cododo et le lit adulte ne doit pas être rempli d'oreillers, de couvertures ou d'autres objets.
11. **DANGER!** Relevez toujours complètement le côté abaissable lorsque le berceau cododo n'est pas fixé au lit adulte.
12. **AVERTISSEMENT :** Pour éviter que le cou de l'enfant ne se prenne dans la partie supérieure du côté abaissé du berceau cododo au chevet des parents, veillez à ce que la rampe supérieure ne soit pas plus haute que le matelas adulte.
13. **AVERTISSEMENT :** Pour éviter tout risque d'étranglement de l'enfant, le système de fixation du lit des parents doit toujours être rétracté et éloigné du berceau cododo.

Ensemble (fig. B)

- | | |
|-------------------------|------------------------------------|
| 1. Matelas | 6. Levier de réglage de la hauteur |
| 2. Sangles de montage | 7. Panier à accessoires |
| 3. Rampe supérieure | 8. Pied du châssis |
| 4. Nacelle | 9. Côté abaissable |
| 5. Élément de connexion | |

Instructions de montage

1. Déployez les pieds du châssis (fig. 1).
2. Insérez la pièce de connexion au bon endroit sous la nacelle du berceau

cododo, vous entendrez un clic (fig. 2). Faites attention aux languettes métalliques (A, fig. 2) qui doivent être enfoncées dans le trou pendant l'insertion.

3. Installez le panier à accessoires (fig. 3). L'installation correcte sera signalée par un clic. Faites attention aux languettes métalliques (A, fig. 3) qui doivent être enfoncées dans le trou pendant l'insertion.
4. Accrochez les élastiques du panier à accessoires aux languettes métalliques (fig. 3a).
5. Mettez le matelas dans le berceau cododo (fig. 4).
6. Les sangles situées sous la nacelle sont insérées dans les trous correspondants du châssis (fig. 5a), puis passées dans la boucle et serrées (fig. 5b).
7. Le berceau cododo est correctement installé (fig. 6).

Fonction de cododo

Pour utiliser la fonction de cododo, le produit doit être préparé en conséquence. À cette fin :

1. Défaites les fermetures éclair des deux côtés de la paroi avec l'ouverture (fig. 7).
2. Faites glisser les verrous (fig. 8a) et libérez le verrou de sécurité qui relie la rampe (fig. 8b).
3. Abaissez la paroi latérale de la nacelle (fig. 9).
4. Alignez le berceau cododo avec le lit des parents et réglez la hauteur du berceau de façon que le matelas des parents soit à la même hauteur ou au maximum 2 cm plus haut que le bord supérieur du côté tombant du berceau (fig. A).

Attention ! Le fond du berceau cododo doit être parallèle au sol lorsque la fonction de cododo est utilisée. Une différence de niveau entre les côtés du berceau n'est pas autorisée.

5. Faites passer les sangles de fixation sous le matelas, puis accrochez les supports de fixation au châssis du berceau (fig. 10a). Assurez-vous qu'elles sont en position verticale entre le matelas et le bord du berceau.
6. Connectez les sangles de montage au berceau en fixant les boucles (fig. 10b).
7. Serrez les sangles et assurez-vous que le berceau est fixé de manière suffisamment ferme et stable au lit des parents.

ATTENTION : Avant chaque utilisation, vérifiez qu'il n'y a pas d'espace entre le matelas des parents et la paroi latérale du berceau.

AVERTISSEMENT : Le produit ne peut être utilisé qu'à côté des lits ou des matelas avec des côtés droits. L'utilisation du produit à côté des lits ou des matelas ronds et à eau est interdite.

Réglage de la hauteur

Pour modifier la hauteur du berceau, appuyez sur les leviers de réglage de la hauteur situés des deux côtés du berceau (fig. 11), puis réglez la hauteur souhaitée. Sept hauteurs de berceau sont disponibles. Il est également possible de définir des hauteurs différentes des deux côtés.

AVERTISSEMENT : L'inclinaison maximale autorisée du berceau est une différence de 2 niveaux. La tête de l'enfant doit toujours être sur le côté positionné le plus haut.

Blocage des roues

Pour bloquer les roues, appuyez sur les verrous de chaque roue (fig. 12a). Pour déverrouiller les roues, soulevez les verrous (fig. 12b).

Instructions de démontage

1. Retirez le matelas du berceau.
2. Défaites les fermetures éclair de la housse située en haut du châssis du berceau (fig. 13).
3. Détachez les sangles sous la nacelle (fig. 5a, 5b), puis retirez la housse (fig. 14b).

Attention ! Pour laver la housse, détachez le velcro (A, fig. 14a), sortez le raidisseur qui rigidifie le côté tombant, puis retirez la housse (fig. 14b).

4. Retirez la pièce de liaison de dessous la nacelle en appuyant sur les boutons de déverrouillage situés des deux côtés du berceau (A, fig. 15).
5. Retirez le panier à accessoires en appuyant sur les boutons de déverrouillage, situés sur chacun des pieds du panier (A, fig. 16).
6. Relevez les pieds du châssis du berceau (fig. 17).

Nettoyage et entretien

1. La housse de berceau et la housse de matelas peuvent être lavées à la main à 30 °C.

2. Les parties métalliques et plastiques doivent être nettoyées avec un chiffon humide et des produits de nettoyage doux.
3. Ne nettoyez jamais aucune partie du berceau avec des abrasifs, de l'ammoniaque, de l'eau de Javel ou de l'alcool.
4. Stockez le berceau cododo dans un endroit sec, à l'écart des sources de chaleur et d'humidité. Évitez l'exposition directe à la lumière du soleil.

**Le produit a été testé et répond à toutes les exigences des normes
EN 1130:2019+AC:2020 et EN 16890:2017+A1:2021**

Les photos sont fournies à titre d'illustration uniquement, l'aspect réel des produits peut différer de celui présenté sur les photos.

ES

¡Apreciado cliente!

Si tienes algún comentario o pregunta sobre algún producto que hayas comprado, por favor contacta con nosotros: help@lionelo.com

Lee atentamente las instrucciones antes de usar.

Fabricante:

BrandLine Group Sp. z o. o.
ul. A. Kręglewskiego 1, 61-248 Poznań, Polonia

**¡ATENCIÓN!
¡IMPORTANTE! LEA
ATENTAMENTE ESTAS
INSTRUCCIONES**

Y GUÁRDELAS PARA FUTURAS CONSULTAS

ADVERTENCIA

1. No utilice este producto sin leer primero las instrucciones.
2. Deje de usar el producto tan pronto como el bebé pueda sentarse, arrodillarse o levantarse.
3. Colocar elementos adicionales en la cuna puede causar asfixia.
4. No coloque el producto cerca de un elemento que pueda suponer un riesgo de asfixia, por ejemplo, cuerdas, cordones/ cortinas, etc.
5. No use más de un colchón en el producto.
6. El producto debe colocarse en un suelo nivelado.
7. No permita que los niños pequeños jueguen sin supervisión cerca de la cuna.
8. La cuna debe estar bloqueada en una posición fija cuando el bebé quede desatendido.
9. Todos los elementos de montaje siempre deben estar correctamente apretados. Tenga cuidado de no aflojar ningún tornillo, ya que las partes del cuerpo o ropa del bebé pueden engancharse (por ejemplo, cuerdas, collares, cintas de juguete, etc.), suponiendo un riesgo de asfixia.
10. El espesor máximo del colchón se indica mediante una línea en el interior de la cuna. No utilice un colchón más grueso de lo permitido.
11. Tenga en cuenta los riesgos que plantean los cigarrillos, las llamas abiertas u otras fuentes de alta temperatura, como estufas eléctricas, estufas de gas, etc., cerca de la cuna.
12. La inclinación máxima permitida de la cuna es una diferencia de 2 niveles. La cabeza del bebé siempre debe estar en el lado más alto.
13. NO utilice la cuna si falta alguna pieza o la cuna está rota o dañada. Si es necesario, póngase en contacto con

Lionelo para obtener piezas de repuesto e instrucciones.
NO reemplace las piezas de la cuna por su propia cuenta.

ADVERTENCIAS PARA EL COLCHÓN:

1. No utilice el colchón si algún componente está roto, dañado o perdido, solo utilice piezas de repuesto aprobadas por el fabricante.
2. No use más de un colchón en la cuna.
3. Tenga en cuenta los riesgos que plantean las llamas abiertas u otras fuentes de alta temperatura, como estufas eléctricas, estufas de gas, etc., o elementos cerca de la cuna.

ADVERTENCIAS PARA LA CUNA COLECHO:

1. NO utilice la cuna colecho si falta alguna pieza o la cuna está rota o dañada. Si es necesario, póngase en contacto con Lionelo para obtener piezas de repuesto e instrucciones. NO reemplace las piezas de la cuna por su propia cuenta.
2. La altura desde el suelo de la cama de adulto compatible con la cuna colecho es de 54,6 a 67,3 cm.
3. La cuna colecho está diseñada solo para camas estándar de adultos. No utilice el producto con camas de agua o de formas redondeadas.
4. No utilice sistemas de fijación distintos de los descritos en estas instrucciones.
5. Nunca utilice la cuna colecho en una posición inclinada.
6. Para evitar el riesgo de asfixia, la cuna colecho siempre debe estar correctamente fijada a la cama de los padres utilizando los sistemas de fijación descritos en estas instrucciones.
7. No debe haber espacio entre la parte inferior de la cuna colecho y el colchón de la cama de los padres.
8. Antes de cada uso, compruebe la tensión del sistema de fijación de la cuna tirando de la cuna en la dirección opuesta a la cama de los padres.
9. NO UTILICE el producto si hay espacio entre la cuna colecho y la cama de los padres.

10. El espacio entre la cuna y la cama de los padres no debe llenarse con almohadas, mantas u otros objetos.
11. **¡PELIGRO!** Levante siempre el lado deslizante por completo cuando la cuna no esté adosada a la cama de adulto.
12. **ADVERTENCIA:** Para evitar los peligros de que el cuello del bebé se enganche en la parte superior del lado deslizado de la cuna adosada a la cama de los padres, asegúrese de que la barandilla superior no sea más alta que el colchón de adulto.
13. **ADVERTENCIA:** Para evitar el riesgo de asfixia del bebé, el sistema de fijación a la cama de los padres siempre debe ocultarse y mantenerse alejado de la cuna.

Conjunto (Fig. B)

- | | |
|-------------------------|--------------------------------|
| 1. Colchón | 6. Palanca de ajuste de altura |
| 2. Cintas tensoras | 7. Cesta de accesorios |
| 3. Barandilla superior | 8. Pata del marco |
| 4. Capazo | 9. Lado deslizante |
| 5. Elemento de conexión | |

Instrucciones de instalación

1. Extienda las patas del marco (Fig. 1).
2. Inserte la pieza de conexión en el lugar apropiado debajo del capazo de la cuna, escuchará un «clic» (Fig. 2). Tenga en cuenta los salientes de metal (A, Fig. 2) que deben presionarse para que queden dentro del orificio durante la inserción.
3. Instale la cesta de accesorios (Fig. 3). Un «clic» indicará el montaje correcto. Tenga en cuenta los salientes de metal (A, Fig. 3) que deben presionarse para que queden dentro del orificio durante la inserción.
4. Enganche los elásticos de la cesta de accesorios con los salientes de metal (Fig. 3a).
5. Coloque el colchón en la cuna (Fig. 4).
6. Las cintas ubicadas debajo del capazo de la cuna deben insertarse en los orificios apropiados en el marco (Fig. 5a) y luego pasarse a través de la hebilla y apretarse (Fig. 5b).
7. La cuna se ha instalado correctamente (Fig. 6).

Función de cuna colecho

Para utilizar la función de cuna colecho, prepare debidamente el producto. Para ello:

1. Abra las cerraduras a ambos lados del lado deslizante (Fig. 7).
2. Mueva los bloqueos (Fig. 8a) y suelte la protección de conexión de la barandilla (Fig. 8b).
3. Baje la pared lateral del capazo (Fig. 9).
4. Mueva la cuna a la cama de los padres y ajuste la altura de la cuna de modo que el colchón de los padres sea igual en altura o hasta 2 cm más alto que el borde superior del lado deslizante de la cuna (Fig. A).

¡Atención! La parte inferior de la cuna colecho debe estar paralela al suelo. No se permite una diferencia de nivel entre los lados de la cuna.

5. Pase las cintas tensoras debajo del colchón y luego enganche los soportes de montaje contra el marco de la cama (Fig. 10a). Asegúrese de que estén en posición vertical entre el colchón y el borde de la cama.
6. Conecte las correas tensoras a la cuna abrochando las hebillas (Fig. 10B).
7. Apriete las correas y asegúrese de que la cuna esté firmemente sujeta a la cama de los padres.

ATENCIÓN: Antes de cada uso, compruebe que no haya espacio entre el colchón de los padres y la pared lateral de la cuna colecho.

ADVERTENCIA: El uso del producto solo está permitido con camas y/o colchones con lados rectos. Está prohibido el uso del producto con camas y/o colchones redondos y colchones de agua.

Ajuste de altura

Para cambiar la altura de la cuna, presione las palancas de ajuste de altura ubicadas a ambos lados de la cuna (Fig. 11) y luego ajuste la altura deseada. Existen siete alturas de cuna disponibles. También es posible ajustar diferentes alturas en ambos lados.

ADVERTENCIA: La inclinación máxima permitida de la cuna es una diferencia de 2 niveles. La cabeza del bebé siempre debe estar en el lado más alto.

Bloqueo de las ruedas

Para bloquear las ruedas, presione los bloqueos en cada rueda (Fig. 12a). Para desbloquear las ruedas, levante los bloqueos (Fig. 12b).

Instrucciones de desmontaje

1. Saque el colchón de la cuna.
2. Abra las cremalleras del revestimiento en la parte superior del marco de la cuna (Fig. 13).
3. Abra las cintas debajo del capazo de la cuna (Fig. 5a, 5b) y luego retire el revestimiento (Fig. 14b).

¡Atención! Para lavar el revestimiento de la cuna, quite los velcros (A, Fig. 14a), retire el elemento de refuerzo del lado deslizante y retire el revestimiento (Fig. 14b).

4. Retire el elemento de conexión de debajo del capazo presionando los botones de liberación ubicados a ambos lados de la cuna (A, Fig. 15).
5. Retire la cesta de accesorios presionando los botones de liberación ubicados en cada pata de la cesta (A, Fig. 16).
6. Doble las patas del marco de la cuna (Fig. 17).

Limpieza y mantenimiento

1. El revestimiento de la cuna y la funda del colchón se pueden lavar a mano a 30 °C.
2. Las piezas de metal y plástico deben limpiarse con un paño húmedo y agentes de limpieza suaves.
3. Nunca limpie ninguna parte de la cuna con abrasivos, amoníaco, lejía o alcohol.
4. Guarde la cuna en un lugar seco, lejos de fuentes de calor y humedad. Evite la exposición directa a la luz solar.

El producto se ha probado y cumple con todos los requisitos de las normas EN 1130:2019+AC:2020 y EN 16890:2017+A1:2021

Las fotos son para fines ilustrativos, la apariencia real de los productos puede diferir de la presentada en las fotos.

Beste Klant!

Als u opmerkingen of vragen heeft over een gekocht product, neem dan contact met ons op: help@lionelo.com

Alvorens het product te gebruiken gelieve de volgende instructies aandachtig te lezen.

Fabrikant:

BrandLine Group Sp. z o. o.
ul. A. Kręglewskiego 1, 61-248 Poznań, Polen

LET OP! BELANGRIJK! LEES DEZE GEBRUIKSAANWIJZING ZORGVULDIG DOOR EN BEWAAR DEZE ALS NASLAGWERK WAARSCHUWING

1. Gebruik het product niet zonder eerst de gebruiksaanwijzing te lezen.
2. Stop het product te gebruiken zodra het kind zelfstandig kan zitten, knielen of zichzelf optrekken.
3. Het plaatsen van extra elementen in het bedje kan verstikking veroorzaken.
4. Plaats het product niet in de buurt van voorwerpen die verstikking kunnen veroorzaken bv. koorden, touwen/gordijnen, e.d.

5. Gebruik niet meer dan één matras in het product.
6. Het product moet op een vlakke vloer worden geplaatst.
7. Laat de kinderen niet alleen zonder toezicht in de buurt van een bedje spelen.
8. Het bedje moet in een vaste stand worden vergrendeld als het kind niet onder toezicht is.
9. Alle bevestigingselementen moeten altijd goed vastzitten. Zorg ervoor dat er geen schroeven loszitten, het kindje met zijn lichaamsdelen of kleren (bv. touwtjes, halskettingen, speelgoedlintjes, e.d.) kunnen blijven haken wat verstikkingsgevaar kan opleveren.
10. De maximale matrasdikte wordt met een lijn aan de binnenzijde van het bedje aangewezen. Gebruik geen dikkere matras dan aanbevolen.
11. Let op de risico's van sigaret, open vuur of andere bronnen van hoge temperatuur bv. elektrische fornuizen, gasfornuizen e.d. in de buurt van het bedje.
12. De maximaal toelaatbare schuine stand van het bedje is een verschil van 2 standen. Het hoofdje van het kind moet altijd aan de kant liggen die hoger is.
13. Gebruik het bedje NIET als er een onderdeel ontbreekt, kapot of beschadigd is. Raadpleeg Lionelo voor onderdelen en instructies indien nodig. Verander zelf niets aan een bedje.

WAARSCHUWINGEN VOOR DE MATRAS:

1. Gebruik de matras niet als een onderdeel gebroken, gescheurd of verloren is, gebruik enkel de door de fabrikant goedgekeurde reserveonderdelen.
2. Gebruik niet meer dan één matras in het bedje.
3. Let op de risico's van open vuur of andere bronnen van hoge temperatuur bv. elektrische fornuizen, gasfornuizen e.d. in de buurt van het bedje.

WAARSCHUWINGEN VOOR AANSCHUIFBEDJE:

1. Gebruik het aanschuifbedje NIET als er een onderdeel

ontbreekt, kapot of beschadigd is. Raadpleeg Lionelo voor onderdelen en naslagwerk indien nodig. Verander zelf niets aan een bedje.

2. Hoogte van de volwassene vanaf de vloer van het bedje waarvoor het bedje geschikt is, ligt van 54,6 tot 67,3 cm.
3. Het aanschuifbedje is enkel voor standaard bedden voor volwassenen geschikt. Gebruik het product niet met waterbedden of bedden met afgeronde vormen.
4. Gebruik geen andere montagesystemen dan die omschreven in de handleiding.
5. Gebruik het aanschuifbedje nooit in een schuine stand.
6. Om verstikkingsgevaar te voorkomen, moet het aanschuifbedje altijd op de juiste wijze aan het ouderlijke bed worden bevestigd door de in de gebruiksaanwijzing beschreven bevestigingssystemen te gebruiken.
7. Tussen de bodem van het aanschuifbedje en de matras van het bed voor volwassenen mag er geen vrije ruimte zijn.
8. Controleer voor elk gebruik de spanning van het bevestigingssysteem van het bedje door het bedje in de richting tegenovergesteld aan het ouderlijke bed weg te trekken.
9. Als er ruimte is tussen het aanschuifbedje en het bed van de volwassenen, **GEBRUIK** dan het product dan **NIET**.
10. De ruimte tussen het aanschuifbedje en het bed van de volwassenen mag niet met kussens, dekens of andere voorwerpen worden ingevuld.
11. **GEVAAR!** Open altijd de zijde helemaal omhoog als het bedje niet aan het ouderlijke bed is bevestigd.
12. **WAARSCHUWING:** Zorg ervoor dat de bovenste leuning niet hoger is dan de matras van volwassenen om te verhinderen dat de hals van het kindje blijft haken aan het bovenste gedeelte van de neerlaatbare zijkant van het bedje.
13. **WAARSCHUWING:** Om verstikkingsgevaar te voorkomen, moet het bevestigingssysteem voor het ouderlijke bed altijd ingetrokken zijn en uit de buurt van het kinderbedje worden gehouden.

Samenstel (afb. B)

1. Matras
2. Montageriemen
3. Bovenste leuning
4. Wieg
5. Verbindingselement
6. Hendel voor hoogteverstelling
7. Mandje voor accessoires
8. Frame poot
9. Neerklapbare bedzijde

Montageinstructie

1. Vouw de poten van het frame uit (afb. 1).
2. Plaats het verbindingstuk op de juiste plaats onder de wieg tot het klikt (afb. 2). Let op de metalen haken (A, afb. 2) die, tijdens het insteken, naar beneden moeten zo worden gedrukt dat ze in het gat zitten.
3. Breng het mandje met accessoires aan (afb. 3). De juiste installatie wordt met een klik gesignaleerd. Let op de metalen haken (A, afb. 3) die, tijdens het insteken, naar beneden moeten zo worden gedrukt dat ze in het gat zitten.
4. Haak de elastieken van het mandje aan de metalen lipjes aan (afb. 3a).
5. Leg de matras in de wieg (afb. 4).
6. De riemen onder de wieg worden in de juiste gaten in het frame gestoken (afb. 5a) en vervolgens door de gesp gehaald en vastgezet (afb. 5b).
7. Het bedje is correct geïnstalleerd (afb. 6).

Functie van het aanschuifbedje

Om de aanschuifbedje te gebruiken, moet het product gepast worden voorbereid. Daarvoor:

1. Open de sloten aan beide zijden van de te openen zijde los (afb. 7).
2. Schuif de vergrendelingen (afb. 8a) en maak de veiligheidsleuning los die de leuning verbindt (afb. 8b).
3. Breng de zijwand van de wieg omlaag (afb. 9).
4. Schuif het bedje aan het ouderlijke bed en stel de hoogte ervan zo in dat de matras van de ouders even hoog of maximaal 2 cm hoger ligt dan de bovenrand van de neerklapbare zijde van het bedje (afb. A).

Let op! De bodem van het kinderbedje moet parallel aan de grond staan. Een niveauverschil tussen de zijanten van het bedje is niet toegestaan.

5. Leid de montageriemen onder de matras en haak vervolgens de

bevestigingsbeugels aan het bedframe (afb. 10a). Zorg ervoor dat ze rechtop tussen de matras en de rand van het bedje zijn.

6. Bevestig de montageriem met het bedje door de gespen vast te maken (afb. 10b).
7. Trek de riemen aan en zorg ervoor dat het kinderbedje voldoende stevig en stabiel aan het ouderlijke bed is bevestigd.

LET OP: Controleer vóór elk gebruik of er geen spleet is tussen de matras van de ouders en de zijkant van het kinderbedje.

WAARSCHUWING: Het product mag enkel op bedden en/of matrassen met rechte zijkanten worden gebruikt. Het gebruik van het product bij bedden met ronde matrassen en bij watermatrassen is verboden.

In hoogte verstellen

Om het bedje in hoogte te verstellen op de hendels voor de hoogteverstelling aan beide zijden van de bedje (afb. 11) drukken en de gewenste hoogte instellen. Het bedje is in 6 standen in hoogte verstelbaar. Het is ook mogelijk om aan beide zijden verschillende hoogtes in te stellen.

WAARSCHUWING: De maximaal toelaatbare schuine stand van het bedje is een verschil van 2 standen. Het hoofdje van het kind moet altijd aan de kant liggen die hoger is.

Wielvergrendeling

Om de wielen te blokkeren op de sloten op elk wiel drukken (afb. 12a). Om de wielen te ontgrendelen de wielvergrendelingen omhoog doen (afb. 12b).

Montageinstructie

1. Verwijder de matras van het bedje.
2. Open de ritssluitingen in de bekleding aan de bovenkant van het frame (afb. 13).
3. Maak de riemen onder de wieg los (afb. 5a, 5b) en verwijder de bekleding (afb. 14b).

Let op! Om de hoes van de wieg te wassen het klittenband losmaken (A, afb. 14a), de versteviger aan de zijkant verwijderen en vervolgens de hoes afnemen (afb. 14b).

4. Verwijder het verbindingstuk onder de wieg door de ontgrendelingsknoppen aan beide zijden van de wieg in te drukken (A, afb. 15).
5. Verwijder het mandje met accessoires door op de ontgrendelingsknoppen op elk van de mandjepoten te drukken (A, afb. 16).
6. Vouw de poten van het frame (afb. 17).

Reiniging en onderhoud

1. De bedbekleding en de matrashoes kunnen met de hand op een temperatuur van 30°C worden gewassen.
2. Metalen en kunststof onderdelen worden met een vochtig doekje en een mild schoonmaakmiddel gereinigd.
3. Reinig nooit de onderdelen van het bedje met schuurmiddelen, ammoniak, bleekmiddel of alcohol.
4. Bewaar het bedje op een droge plaats, uit de buurt van warmtebronnen en vocht. Vermijd directe blootstelling aan zonlicht.

**Het product is getest en voldoet aan alle eisen van de normen:
EN 1130:2019+AC:2020 en EN 16890:2017+A1:2021**

De foto's zijn slechts ter illustratie, het uiterlijk van de producten kan van het getoonde op de foto's afwijken.

LT

Gerbiamas Kliente!

Je i turite pastabų ar klausimų apie įsigytą produktą, nedvejodami susisiekite su mumis: help@lionelo.com

Prieš naudodami gaminį, atidžiai perskaitykite toliau pateiktą naudojimo instrukciją.

Gamintojas:

BrandLine Group Sp. z o. o.
A. Kręglewskiego 1, 61-248 Poznań, Lenkija

DĒMESIO! SVARBU! ATIDŽIAI PERSKAITYKITE IR PASILIKITE, KAD GALĒTUMĒTE PASINAUDOTI ATEITYJE

ĪSPĒJIMAS

1. Nenaudokite ņio gaminio neperskaitē instrukcijas.
2. Nustokite naudoti gaminē, kai tik vaikas gali atsisēsti, atsiklaupiti ar prisitraukti.
3. Papildomē daiktē ģdējimas ģ lovelē gali sukelti uždusimē.
4. ņalia gaminio nestatykite nieko, kas gali sukelti uždusimo pavojē uzsprngti, pvz. virveliē, virviē/užuolaidē ir pan.
5. Gaminyje nenaudokite daugiau nei vieno čiuzinio.
6. Padēkite gaminē ant horizontaliē grindē.
7. Mažiems vaikams negalima leisti ņaisti be priežiūros ņalia lovelēs.
8. Kai vaikas yra be priežiūros, lovelē turi bēti uņrakinta.
9. Visi surinkimo elementai visada turi bēti tinkamai priverņti. Bēkite atsargē, kad nebētē atsilaisvinēs varņtai, nes vaikas gali uņkliūti ant jē kēno ar drabuņiē dalis (pvz. virvelēs, vērinius, ņaislines juosteles ir pan.), o tai gali sukelti uždusimo pavojē.
10. Didņiausias čiuzinio storis paņymētas raudona linija lovelēs viduje. Nenaudokite storesnio čiuzinio nei leidņiama.
11. Atkreipkite dēmesē ģ pavojē, kurē kelia cigaretēs, atvira ugnis ar kiti aukņtos temperatūros ņaltiniai, tokie kai dujinēs ir elektrinēs orkaitēs ņalia lovelēs.
12. Didņiausias leistinas lovelēs nuolydis yra 2 lygiē skirtumas Vaiko galva visada turi bēti pusēje aukņstesnēje padētyje.
13. NENAUDOKITE lovelēs, jei trūksta kokiē nors daliē, jei yra ģtrūkusi ar paņeista. Jei reikia, susisiekkite su „Lionelo“ dēl atsarginiē daliē ir instrukcijē. NEKEISKITE lovelēs daliē patys.

ĮSPĖJIMAI DĖL ČIUŽINIO:

1. Nenaudokite čiužinio, jei kuri nors dalis yra sugedusi, suplyšusi arba jos trūksta, naudokite tik gamintojo patvirtintas atsargines dalis.
2. Lovelėje nenaudokite daugiau nei vieno čiužinio.
3. Atkreipkite dėmesį į pavojų, kurį kelia atvira ugnis ar kiti aukštos temperatūros šaltiniai, tokie kaip dujinės ir elektrinės orkaitės šalia lovelės.

ĮSPĖJIMAI DĖL VAIKIŠKOS LOVELĖS:

1. **NENAUDOKITE** vaikiškos lovelės, jei trūksta kokių nors dalių, jei yra sugedusi ar pažeista. Jei reikia, susisieki su „Lionelo“ dėl atsarginių dalių ir instrukcijų. **NEKEISKITE** lovelės dalių patys.
2. Suaugusiojo lovos, kuriai tinka lovelė, aukštis nuo grindų nuo 54,6 iki 67,3 cm.
3. Vaikiška lovelė tinka tik standartiniams suaugusiųjų lovoms. Nenaudokite gaminio su vandens lovomis arba tokiomis su apvaliomis formomis.
4. Nenaudokite jokių kitų tvirtinimo sistemų, nei aprašyta instrukcijoje.
5. Niekada nenaudokite lovelės pasvirusioje padėtyje.
6. Kad išvengtų uždusimo pavojaus, visada pritvirtinkite vaikišką lovelę prie tėvų lovos, naudodami instrukcijoje aprašytas tvirtinimo sistemas.
7. Tarp apatinės vaikiškos lovelės dalies ir suaugusiųjų lovos čiužinio neturi būti laisvos vietos.
8. Prieš kiekvieną naudojimą patikrinkite vaikiškos lovelės tvirtinimo sistemos įtempimą. Norėdami tai padaryti, pabandykite atitraukti lovelę nuo tėvų lovos.
9. Jei tarp vaikiškos lovelės ir tėvų lovos yra laisva vieta, **NENAUDOKITE** gaminio.
10. Tarpas tarp vaikiškos lovelės ir suaugusiojo lovos neturėtų būti užpildytas pagalvėmis, antklodėmis ir kitais daiktai.
11. **PAVOJUS!** Visada iki galo pakelkite nuleidžiamą pusę, kai vaikiška lovelė nepritvirtinta prie suaugusiojo lovos.

12. **ISPĖJIMAS:** Kad būtų išvengta pavojų, susijusių su galimybe vaiko kaklui užkabinti už nuleistos vaikiškos lovelės, esančios šalia tėvų lovos, šono viršutinės dalies, įsitikinkite, kad viršutinis turėklas nėra aukštesnis už suaugusiųjų čiužinį.
13. **ISPĖJIMAS:** Kad būtų išvengta uždusimo pavojaus, tėvų lovos tvirtinimo sistema visada turi būti paslėpta ir laikoma toliau nuo vaikiškos lovelės.

Rinkinys (B pav.)

- | | |
|--------------------------|--------------------------------|
| 1. Čiužinys | 6. Aukščio reguliavimo svirtis |
| 2. Tvirtinimo diržai | 7. Krepšelis priedams |
| 3. Viršutinis turėklas | 8. Rėmo koja |
| 4. Lopšys | 9. Nuleidimo pusė |
| 5. Jungiamasis elementas | |

Montavimo instrukcija

1. Išskleiskite rėmo kojas (1 pav.).
2. Įkiškite jungiamąjį elementą į reikiamą vietą po lopšiu, išgirsite spragtelėjimą (2 pav.). Atkreipkite dėmesį į metalinius mygtukus (A, 2 pav.), kuriuos įkišant reikia paspausti, kad būtų ango viduje.
3. Sumontuokite krepšelį priedams (3 pav.). Spragtelėjimas reiškia teisingą montavimą. Atkreipkite dėmesį į metalinius mygtukus (A, 3 pav.), kuriuos įkišant reikia paspausti, kad būtų skylės viduje.
4. Prikabinkite krepšelio priedams tampres prie metalinių mygtukų (3a pav.).
5. Įdėkite čiužinį į lovelę (4 pav.).
6. Diržai po lopšiu turi būti įkišti į atitinkamas rėmo angas (5a pav.), tada per sagtį ir priveržti (5b pav.).
7. Lovelė buvo tinkamai surinkta (6 pav.).

Lovelės funkcija

Norint naudoti vaikiškos lovelės funkciją, gaminys turi būti tinkamai paruoštas. Šiam tikslui:

1. Atidarykite užtrauktukus abiejose atidaromo šono pusėse (7 pav.).
2. Pasukite blokatorius (8a pav.) ir atlaisvinkite turėklą jungiančią apsaugą (8b pav.).

3. Nuleiskite lopšio šoninę sienelę (9 pav.).
4. Perkelkite lovelę į tėvų lovą ir sureguliuokite lovelės aukštį taip, kad tėvų čiužinys būtų tokio paties aukščio arba ne daugiau kaip 2 cm aukščiau nuo nuožulnios lovos pusės viršutinio krašto (A pav.).

Dėmesio! Lovelės dugnas, kaip vaikiška lovelė, turi būti lygiagretus pagrindui. Lygių skirtumai tarp lovelės šonų neleidžiami.

5. Tvirtinimo diržus pakiškite po čiužiniu, o tada tvirtinimo laikiklius prikabinkite prie lovos rėmo (10a pav.). Įsitikinkite, kad yra vertikaliai tarp čiužinio ir lovos krašto.
6. Tvirtinimo dirželius prijunkite prie lovelės, užsegdami sagtis (10b pav.).
7. Priveržkite dirželius ir įsitikinkite, kad lovelė yra tinkamai pritvirtinta prie tėvų lovos saugiai ir tvirtai.

DĖMESIO: Prieš kiekvieną naudojimą patikrinkite, ar tarp tėvų čiužinio ir vaikiškos lovelės šoninės sienelės nėra tarpo.

ISPĖJIMAS: Gaminį galima naudoti tik su lovomis ir (arba) čiužiniais su tiesiais šonais. Gaminio negalima naudoti su apvaliomis lovomis ir (arba) apvaliais ir vandens čiužiniais.

Aukščio reguliavimas

Norėdami pakeisti lovelės aukštį, paspauskite aukščio reguliavimo svirtis abiejose lovelės pusėse (11 pav.) ir tada nustatykite norimą aukštį.

Galimi septyni lovelės aukščiai. Taip pat galima nustatyti skirtingus aukščius iš abiejų pusių.

ISPĖJIMAS: Didžiausias leistinas lovelės nuolydis yra 2 lygių skirtumas. Vaiko galva visada turi būti pusėje aukštesnėje padėtyje.

Ratų užrakinimas

Norėdami užblokuoti ratus, paspauskite blokatorius ant kiekvieno rato (12a pav.). Norėdami atrakinti ratus, pakelkite blokatorius (12b pav.).

Išmontavimo instrukcijos

1. Išimkite čiužinį iš lovelės.
2. Atidarykite lovelės rėmo viršuje esančius užvalkalų užtrauktukus (13 pav.).
3. Atsukite dirželius po lopšiu (5a, 5b pav.) ir nuimkite apvalkalą (14b pav.).

Dėmesio! Norėdami išplauti lovelės užvalkalą, atsukite velro užsegimus (A, 14a pav.), išimkite nuožulnios pusės standumą ir nuimkite užvalkalą (14b pav.).

4. Nuimkite jungiamąjį elementą po lopšiu, paspausdami atlaisvinimo mygtukus abiejose lovelės pusėse (A, 15 pav.).
5. Išimkite krepšelį priedams, paspausdami atlaisvinimo mygtukus ant kiekvienos krepšelio kojos (A, 16 pav.).
6. Sulenkite lovelės rėmo kojas (17 pav.).

Valymas ir priežiūra

1. Lovytės užvalkalą ir čiužinio užvalkalą galima skalbti rankomis 30°C temperatūroje.
2. Metalines ir plastikines dalis reikia nuvalyti drėgna šluoste ir švelniais valymo priemonėmis.
3. Niekada nevalykite jokios lovelės dalies abrazyvinėmis medžiagomis, amoniaku, balikliu ar alkoholiu.
4. Laikykite lovelę sausoje vietoje, toliau nuo šilumos ir drėgmės šaltinių. Venkite tiesioginio saulės spindulių poveikio.

**Produktas buvo išbandytas ir atitinka visus standarto reikalavimus:
EN 1130:2019+AC:2020 bei EN 16890:2017**

Nuotraukos skirtos tik iliustracijai, tikroji produktų išvaizda gali skirtis nuo pateiktos nuotraukose.

CS

Vážení zákazníci!

Máte-li jakékoli připomínky nebo dotazy týkající se zakoupeného výrobku, kontaktujte nás: help@lionelo.com

Před použitím výrobku si prosím pečlivě přečtěte následující uživatelskou příručku.

Výrobce:

BrandLine Group Sp. z o. o.
ul. A. Kręglewskiego 1, 61-248 Poznań, Polsko

UPOZORNĚNÍ! DŮLEŽITÉ! PŘEČTĚTE SI POZORNĚ A USCHOVEJTE PRO BUDOUCÍ POUŽITÍ VAROVÁNÍ

1. Nepoužívejte tento výrobek bez předchozího přečtení návodu.
2. Výrobek přestaňte používat, jakmile si dítě dokáže sednout, kleknout nebo se vytáhnout.
3. Umístění dalších věcí do postýlky může způsobit udušení.
4. Výrobek nedávejte do blízkosti ničeho, co by mohlo představovat nebezpečí udušení, např. provázky, šňůry/závěsy atp.
5. Ve výrobku nepoužívejte více než jednu matraci.
6. Výrobek postavte na rovnou podlahu.
7. Malé děti si nesmí hrát bez dozoru v blízkosti postýlky.
8. Postýlka musí být zajištěna v pevné poloze, když je dítě bez dozoru.
9. Všechny montážní prvky musí být vždy řádně utaženy. Dávejte pozor na to, aby žádné šrouby nebyly uvolněny, protože dítě se o ně může zachytit částí těla nebo oblečením (např. provázky, náhrdelníky, stuhy hraček atp.), což může představovat nebezpečí udušení.
10. Maximální tloušťka matrace je vyznačena rýskou na vnitřní straně postýlky. Nepoužívejte silnější matraci, než je povolena.
11. Buďte si vědomi rizika, které představuje cigareta, otevřený oheň nebo jiné zdroje vysoké teploty, jako jsou elektrické ohřívače, plynové sporáky atp., v blízkosti postýlky.

12. Maximální povolený sklon postýlky je rozdíl dvou úrovní. Hlavička dítěte musí být vždy na vyšší straně.
13. **NEPOUŽÍVEJTE** postýlku, pokud některé části chybí, jsou prasklé nebo poškozené. Bude-li třeba, kontaktujte firmu Lionelo ohledně náhradních dílů a pokynů. **NEMĚNTE** části postýlky sami.

UPOZORNĚNÍ PRO MATRACI:

1. Nepoužívejte matraci, pokud je její prvek rozbitý, roztrhaný nebo ztracený, používejte pouze náhradní díly schválené výrobcem.
2. V dětské postýlce nepoužívejte více než jednu matraci.
3. Uvědomte si rizika, která představuje otevřený oheň nebo jiné zdroje vysoké teploty, jako jsou elektrické sporáky, plynové sporáky atp., v blízkosti postýlky.

UPOZORNĚNÍ PRO PŘISTÝLKU:

1. **NEPOUŽÍVEJTE** přistýlku, pokud chybí některé části, je poškozená nebo rozbitá. Bude-li třeba, kontaktujte firmu Lionelo ohledně náhradních dílů a psaných pokynů. Součásti postýlky **NEMĚNTE** sami.
2. Výška od podlahy postele pro dospělé, pro kterou je přistýlka vhodná, činí od 54,6 do 67,3 cm.
3. Přistýlka je určena pouze pro standardní postele pro dospělé. Nepoužívejte výrobek s vodní postelí nebo s postelí se zaoblenými tvary.
4. Nepoužívejte jiné upevňovací systémy než ty, které jsou popsány v návodu.
5. Nikdy nepoužívejte přistýlku v nakloněné poloze.
6. Abyste zabránili riziku udušení, musí být přistýlky vždy řádně připevněna k posteli rodičů pomocí upevňovacích systémů popsaných v návodu.
7. Mezi spodní částí přistýlky a matrací postele pro dospělé nesmí být žádný volný prostor.
8. Před každým použitím zkontrolujte napnutí upevňovacího systému přistýlky tak, že ji odtáhnete od postele rodičů.

9. Pokud mezi přistýlkou a postelí pro dospělé je volný prostor, **NEPOUŽÍVEJTE** výrobek.
10. Mezera mezi přistýlkou a postelí pro dospělé se nesmí vyplnit polštáři, příkrývkami a jinými předměty.
11. **NEBEZPEČÍ!** Pokud přistýlka není připevněna k posteli pro dospělé, vždy zcela zvedněte spouštěnou stranu.
12. **VAROVÁNÍ:** Abyste předešli nebezpečí zachycení dítěte krkem za horní část spuštěné boční strany přistýlky vedle postele rodičů, ujistěte se, že horní madlo není výše než matrace pro dospělé.
13. **VAROVÁNÍ:** Abyste předešli udušení dítěte, vždy mějte upevňovací systém k posteli rodičů schovaný a držte jej mimo postel.

Sada (obr. B)

- | | |
|---------------------|------------------------------|
| 1. Matrace | 6. Páčka pro nastavení výšky |
| 2. Montážní popruhy | 7. Koš na příslušenství |
| 3. Horní madlo | 8. Noha rámu |
| 4. Korba | 9. Sklopná strana |
| 5. Spojovací prvek | |

Návod k montáži

1. Rozložte nohy rámu (obr. 1).
2. Vložte spojovací prvek na správné místo pod korbu postýlky, uslyšíte cvaknutí (obr. 2). Dávejte pozor na kovové jazýčky (A, obr. 2), které je třeba při zasouvání zatlačit tak, aby byly uvnitř otvoru.
3. Namontujte koš na příslušenství (obr. 3). Správnou montáž indikujte cvaknutí. Dávejte pozor na kovové jazýčky (A, obr. 3), které je třeba při zasouvání zatlačit tak, aby byly uvnitř otvoru.
4. Zahákněte gumičky na koš na příslušenství na kovové jazýčky (obr. 3a).
5. Vložte matraci do postýlky (obr. 4).
6. Popruhy umístěné pod korbou postýlky zasuňte do příslušných otvorů v rámu (obr. 5a) a pak protáhněte přezkou a utáhněte (obr. 5b).
7. Postýlka je správně sestavená (obr. 6).

Funkce přistýlky

Chcete-li používat funkci přistýlky, vhodně připravte výrobek. Za tímto účelem:

1. Rozepteňte zipy na obou stranách otevírané boční strany (obr. 7).
2. Posuňte zámky (obr. 8a) a uvolněte pojistku, která spojuje madlo (obr. 8b).
3. Spustte boční stěnu korby (obr. 9).
4. Přisuňte přistýlku k posteli rodičů a nastavte výšku přistýlky tak, aby matrace rodiče byla maximálně o 2 cm vyšší než horní okraj sklopné strany přistýlky (obr. A).

Varování! Spodní část postýlky ve funkci přistýlky musí být nastavena rovnoběžně se zemí. Nejsou povoleny rozdíly úrovní mezi stranami přistýlky.

5. Protáhněte montážní popruhy pod matrací a pak je zavěste na montážní držáky na rám postele (obr. 10a). Ujistěte se, že jsou ve svislé poloze mezi matrací a hranou postele.
6. Připojte montážní popruhy k přistýlce zapnutím spony (obr. 10b).
7. Utáhněte popruhy a ujistěte se, že přistýlka je správně a stabilně připevněna k posteli rodičů.

POZOR: Před každým použitím zkontrolujte, zda mezi matrací rodičů a boční stěnou přistýlky není žádná mezera.

VAROVÁNÍ: Výrobek se může používat pouze s postelemi a/nebo matracemi s rovnými stranami. Výrobek nepoužívejte s kulatými postelemi a/nebo kulatými matracemi a vodními matracemi.

Nastavení výšky

Pro změnu výšky postýlky stiskněte páčky pro nastavení výšky na obou stranách postýlky (obr. 11) a pak nastavte požadovanou výšku.

K dispozici je sedm úrovní výšky postýlky. Na obou stranách můžete také nastavit různé výšky.

UPOZORNĚNÍ: Maximální povolený sklon postýlky je rozdíl dvou úrovní. Hlavička dítěte musí být vždy na vyšší straně.

Zabrzdní koleček

Chcete-li kola zabrzdit, stlačte pojistky na každém kole (obr. 12a). Pro odbrzdění kola zvedněte pojistky (obr. 12b).

Návod k demontáži

1. Vyjměte matraci z postýlky.
2. Rozepněte zipy potahu v horní části rámu postýlky (obr. 13).
3. Odepněte popruhy umístěné pod korbou postýlky (obr. 5a, 5b) a pak sejměte potah (obr. 14b).

Poznámka! Chcete-li vyprat potah postýlky, rozepněte suché zipy (A, obr. 14a) a vyjměte výztuhu pro spádovou stranu a pak sejměte potah (obr. 14b).

4. Vyjměte spojovací prvek zpod korby stisknutím uvolňovacích tlačítek na obou stranách postýlky (A, obr. 15).
5. Sejměte koš na příslušenství stisknutím uvolňovacích tlačítek na každé noze koše (A, obr. 16).
6. Sklopte nohy rámu postýlky (obr. 17).

Čistění a údržba

1. Potah postýlky a potah matrace můžete prát ručně při teplotě 30 °C.
2. Kovové a plastové části čistěte vlhkým hadříkem a jemným čisticím prostředkem.
3. Nikdy nečistěte žádnou část postýlky abrazivním materiálem, čpavkem, bělidlem nebo alkoholem.
4. Postýlku skladujte na suchém místě, mimo zdroje tepla a vlhkosti. Nevystavujte přímému slunečnímu záření.

**Výrobek byl testován a vyhovuje normám
EN 1130:2019+AC:2020 a EN 16890:2017+A1:2021**

Fotografie jsou pouze ilustrační, skutečný vzhled výrobků se může lišit od vyobrazení na fotografiích.

Kedves Ügyfelünk!

Ha bármilyen észrevétele vagy kérdése van a vásárolt termékéről, lépjen kapcsolatba velünk: help@lionelo.com

A termék használata előtt részletesen ismerje meg az alábbi használati utasítást.

Gyártó:

BrandLine Group Sp. z o. o.

ul. A. Kręglewskiego 1, 61-248 Poznań, Lengyelország

FIGYELEM! FONTOS! OLVASSA EL FIGYELMESEN ÉS ŐRIZZE MEG KÉSŐBBI FELHASZNÁLÁS CÉLJÁBÓL FIGYELMEZTETÉS

1. Ne használja a terméket az útmutató elolvasása nélkül.
2. Fejezze be a termék használatát, ha a gyermek fel tud ülni, térdelni vagy fel tudja húzni magát.
3. További tárgyak babaágyba helyezése fulladást okozhat.
4. Ne helyezze a terméket olyan tárgyak közelébe, melyek fulladásveszélyt okozhatnak, pl. zsinórok, madzagok / függönyök stb.
5. Ne használjon egynél több matracot a termékben.
6. A terméket vízszintes padlóra kell helyezni.
7. Kis gyerekek nem játszhatnak felügyelet nélkül a babaágy közelében.

8. A babaágyat fixen rögzíteni kell, amikor felügyelet nélkül hagyja a gyermeket.
9. Folyamatosan ellenőrizni kell az elemek meghúzását. Figyeljen arra, hogy egy csavar se legyen meglazulva, mivel beleakadhat a gyermek valamelyik testrésze vagy ruhadarabja (pl. madzagok, nyakláncok, játékszalagok stb.) és fulladásveszélyt okozhat.
10. A matrac maximális vastagságát a babaágy belső oldalán lévő vonal jelzi. Ne használjon a megengedettnél vastagabb matracot.
11. Legyen tisztában a babaágy közelében lévő cigaretta, nyílt láng és más erős hőforrások, mint az elektromos, gázüzemű kályhák kockázatával.
12. A babaágy megengedett maximális dőlésszöge 2 magassági szint. A gyermek fejének mindig a magasabban lévő oldalon kell lennie.
13. NE használja a babaágyat, ha annak hiányzik, eltört vagy megsérült valamelyik eleme. Szükség esetén forduljon a Lionelo vállalathoz pótalkatrész vagy útmutató ügyében. NE cserélje ki saját kezűleg a babaágy elemeit.

MATRACRA VONATKOZÓ FIGYELMEZTETÉSEK:

1. Ne használja a matracot, ha annak eleme elromlott, elszakadt vagy elveszett, kizárólag a gyártó által jóváhagyott pótalkatrészeket használjon.
2. Ne használjon egynél több matracot a babaágyban.
3. Legyen tisztában a babaágy közelében lévő nyílt láng és más erős hőforrások, mint az elektromos, gázüzemű kályhák kockázatával.

BABAÖBLRE VONATKOZÓ FIGYELMEZTETÉSEK:

1. NE használja a babaöblöt, ha annak hiányzik, elromlott vagy megsérült valamelyik eleme. Szükség esetén forduljon a Lionelo vállalathoz pótalkatrész vagy útmutató ügyében. NE cserélje ki saját kezűleg a babaágy elemeit.

2. A szülői ágy padlótól mért magassága, amelyhez rögzíthető a babaöböl: 54,6 - 67,3 cm.
3. A babaöböl kizárólag szabványos méretű ágyakhoz használható. Ne használja a terméket vízágyakhoz vagy lekerekített formájú ágyakhoz.
4. Ne használjon az útmutatóban leírtaktól eltérő rögzítőrendszert.
5. Sohase használja a babaöblöt döntött pozícióban.
6. A fulladásveszély elkerülése érdekében a babaöblöt mindig megfelelően kell rögzíteni a szülői ágyhoz a használati útmutatóban leírt rögzítési rendszerek segítségével.
7. A babaöböl alsó része és az ágy matraca között nem maradhat üres tér.
8. Minden használat előtt ellenőrizze a babaöböl rögzítési rendszerének feszességét, ehhez próbálja meg elhúzni a babaágyat a szülő ággyal ellentétes irányba.
9. Ha a babaöböl és a szülői ágy között szabad tér van, **NE HASZNÁLJA** a terméket.
10. A babaöböl és az ágy közötti szabad teret nem szabad párnákkal, pokrócokkal és egyéb tárgyakkal kitölteni.
11. **VESZÉLY!** Mindig teljesen emelje fel a babaágy leengedett oldalát, ha az ágy nincs a szülői ágyhoz rögzítve.
12. **FIGYELMEZTETÉS:** A gyermek nyakának a babaágy leengedett oldalának felső részébe történő beakadásának elkerülése véget, ügyeljen arra, hogy a felső korlát ne legyen magasabban a szülői ággyának matracánál.
13. **FIGYELMEZTETÉS:** A fulladásveszély elkerülése érdekében a szülői ágyhoz használt rögzítőrendszert mindig el kell rejteni és távol kell tartani a babaágytól.

Szett (B. ábra)

- | | |
|--------------------|-----------------------|
| 1. Matrac | 6. Magasságállító kar |
| 2. Rögzítő pántok | 7. Kosár |
| 3. Felső korlát | 8. Ágykeret lábak |
| 4. Ágyrész | 9. Leengedett oldal |
| 5. Csatlakozó elem | |

Összeszerelési útmutató

1. Nyissa szét az ágykeret lábait (1. ábra).
2. Helyezze be a csatlakozó elemet a megfelelő helyre az ágyrész alatt, egy kattantást fog hallani (2. ábra). Figyeljen a fém kiálló pöckökre (A, 2. ábra), amelyeket a behelyezés során be kell nyomni, hogy a nyílásba kerüljenek.
3. Szerelje fel a kosarat (3. ábra). A helyes összeszerelést egy kattantás jelzi. Figyeljen a fém kiálló pöckökre (A, 3. ábra), amelyeket a behelyezés során be kell nyomni, hogy a nyílásba kerüljenek.
4. Akassza a be kosár gumiait a kiálló fém elemekre (3a. ábra).
5. Tegye be a matracot a babaágyba (4. ábra).
6. Helyezze az ágyrész alatt lévő pántokat az ágykeret nyílásaiba (5a. ábra), majd vezesse át a csaton és húzza meg (5b. ábra).
7. Sikeresen összeszerelte a babaágyat (6. ábra).

Babaöböl funkció

A babaöböl funkció használatához készítse elő a terméket. Ehhez:

1. Húzza le a nyitható oldal két oldalán lévő cipzárat (7. ábra).
2. Tolja el a zárat (8a. ábra) és oldja ki a korlátot összekötő biztonsági reteszt (8b. ábra).
3. Engedje le a babaágy oldalfalát (9. ábra).
4. Tolja a babaágyat a szülői ágyhoz és állítsa be a babaágy magasságát úgy, hogy a szülői ágy matraca ugyanolyan magasságban vagy legfeljebb 2 cm-rel legyen magasabban a babaágy leengedett oldalának felső pereménél (A ábra).

Figyelem! A babaágy babaöbölként való használatakor a babaágy aljának egyenes állásban kell lennie. Nem lehet szintkülönbség a babaágy oldalai között.

5. Vezesse át a rögzítő pántokat a matrac alatt, majd akassza be a rögzítő fogantyúkat az ágykeretre (10a. ábra). Győződjön meg róla, hogy függőleges pozícióban vannak a matrac és az ágy széle között.
6. Csatlakoztassa a rögzítő pántokat a babaágyra a csatok becsatolásával (10b. ábra).
7. Húzza meg a szíjakat és győződjön meg róla, hogy a babaágy megfelelően és stabilan van a szülői ágyhoz rögzítve.

FIGYELEM: Minden használat előtt ellenőrizze, hogy nincs rés a szülői ágy matraca, valamint a babaöböl oldalsó fala között.

FIGYELMEZTETÉS: A termék használata kizárólag egyenes oldalakkal rendelkező ágyak és/vagy matracok esetében lehetséges. Tilos a termék használata lekerekített oldalakkal rendelkező ágyak és/vagy matracok, valamint vízágy matracok esetében.

Magasságszabályozás

A babaágy magasságának beállításához nyomja meg a babaágy két oldalán lévő magasságállító kart (11. ábra), majd állítsa be a kívánt magasságot.

Hét babaágy magasság áll rendelkezésre. Lehetőség van az ágy két oldalán két különböző magasság beállítására.

FIGYELMEZTETÉS: A babaágy megengedett maximális dőlésszöge 2 magassági szint. A gyermek fejének mindig a magasabban lévő oldalon kell lennie.

Görgős kerék zár

A görgős kerekek blokkolásához nyomja meg az egyes görgőkön lévő zárat (12a. ábra). A görgők feloldásához emelje fel a zárat (12b. ábra).

Szétszerelési útmutató

1. Vegye ki a matracot a babaágyból.
2. Húzza le a huzat ágykeret felső lévő cipzárjait (13. ábra).
3. Akassza ki az ágyrész alján lévő pántokat (5a., 5b. ábra), majd vegye le a huzatot (14b. ábra).

Figyelem! A huzat megmosásához válassza szét a tépőzárakat (A, 14a. ábra), vegye ki a leengedhető oldalt merevítő elemet, majd vegye le a huzatot (14b. ábra).

4. Vegye ki az ágyrész alatti összekötő elemet a babaágy két oldalán lévő kioldógombok megnyomásával (A, 15. ábra).
5. Vegye ki a kosarat a kosár lábain lévő kioldógombok megnyomásával (A, 16. ábra).
6. Csukja össze az ágykeret lábait (17. ábra).

Tisztítás és karbantartás

1. A babaágy és a matrac huzata kézzel mosható 30°C-on.
2. A fém- és műanyag alkatrészeket enyhe tisztítószerrel nedvesített törülköendővel kell tisztítani.
3. Soha se tisztítsa a babaágy bármely részét súrolószerrel, ammóniával, fehérítőszerrel vagy alkohollal.

4. A babaágyat hőforrásoktól és nedvességtől távol, száraz helyen kell tárolni. Ne tegye ki a terméket közvetlen napfénynek.

A termék tesztelve volt és megfelel az EN 1130:2019+AC:2020 és az EN 16890:2017+A1:2021 szabványok követelményeinek.

A képek csak tájékoztató jellegűek, a termékek tényleges kinézete eltérhet a képeken látottaktól.

RO

Stimate Client!

Dacă aveți observații sau întrebări cu privire la produsul achiziționat, vă rugăm să ne contactați: help@lionelo.com

Înainte de a utiliza produsul, vă rugăm să citiți cu atenție următorul manual de utilizare.

Producător

BrandLine Group Sp. z o. o.

ul. A. Kręglewskiego 1, 61-248 Poznań, Polonia

NOTĂ! IMPORTANT! CITIȚI CU ATENȚIE ȘI PĂSTRAȚI PENTRU REFERINȚE VIITOARE AVERTIZARE

1. Nu utilizați acest produs fără a citi mai întâi manualul.
2. Opritiți utilizarea produsului de îndată ce copilul poate să se așeze, să îngenuncheze sau să se ridice.

3. Punerea unor elemente suplimentare în pătuț poate cauza sufocare.
4. Nu așezați produsul în apropierea obiectelor care ar putea prezenta risc de strangulare, cum ar fi sfori, șnururi/draperii etc.
5. Nu utilizați mai mult de o saltea pentru acest produs.
6. Așezați produsul pe o podea plană.
7. Copiii mici nu trebuie lăsați să se joace nesupravegheați în apropierea pătuțului.
8. Pătuțul trebuie blocat într-o poziție fixă atunci când copilul este nesupravegheat.
9. Toate elementele de montare trebuie să fie întotdeauna strânse corespunzător. Aveți grijă ca șuruburile să nu fie deșurubate, deoarece copilul se poate agăța cu părțile corpului sau cu îmbrăcămintea (de ex., șnururi, coliere, panglici de la jucării etc.), care pot prezenta riscul de sufocare.
10. Grosimea maximă a saltelei este marcată cu o linie pe interiorul pătuțului. Nu folosiți o saltea mai groasă decât este permis.
11. Fiți conștienți de riscurile prezentate de țigări, foc deschis sau alte surse de temperatură ridicată, cum ar fi încălzitoare electrice, sobe pe gaz etc. lângă pat.
12. Înclinarea maximă admisă a patului este diferența a 2 nivele. Capul copilășului trebuie să fie întotdeauna pe partea care este mai ridicată.
13. NU folosiți pătuțul dacă lipsesc elemente, sunt crăpate sau deteriorate. Contactați Lionelo pentru piese de schimb și instrucțiuni, dacă este necesar. NU înlocuiți singur piesele pătuțului.

AVERTIZĂRI PENTRU SALTEA:

1. Nu folosiți salteaua dacă elementul acesteia este stricat, rupt sau pierdut, utilizați numai piese de schimb aprobate de producător.
2. Nu folosiți mai mult de o saltea în pătuț.

3. Fiți conștienți de riscurile pe care le prezintă focul deschis sau alte surse de temperatură ridicată, cum ar fi aragazele electrice, sobele pe gaz etc., în apropierea pătuțului.

AVERTIZĂRI PENTRU PĂTUȚUL ATAȘABIL:

1. NU folosiți pătuțul atașabil dacă lipsesc piese, sunt deteriorate sau stricate. Dacă este necesar, contactați Lionelo pentru piese de schimb și literatură de instruire. NU înlocuiți singur piesele din pătuț.
2. Înălțimea de la podea a patului unui adult pentru care este potrivit un pătuț este de la 54,6 până la 67,3 cm.
3. Pătuțul este destinat numai pentru paturi standard pentru adulți. Nu utilizați produsul cu paturi de apă sau cu forme curbate.
4. Nu utilizați alte sisteme de montare decât cele descrise în manual.
5. Nu utilizați niciodată pătuțul în poziție înclinată.
6. Pentru a evita riscul de sufocare, pătuțul trebuie întotdeauna atașat corespunzător de patul părinților folosind sistemele de fixare descrise în instrucțiuni.
7. Nu trebuie să existe spațiu liber între partea inferioară a pătuțului și salteaua patului pentru adulți.
8. Înainte de fiecare utilizare, verificați gradul de tensionare a sistemului de montare a pătuțului trăgând pătuțul departe de patul părinților.
9. Dacă există spațiu între pătuțul atașabil și patul adultului, NU UTILIZAȚI produsul.
10. Distanța dintre pătuț și patul pentru adulți nu trebuie umplută cu perne, pături și alte obiecte.
11. **PERICOL!** Ridicați întotdeauna complet partea pliabilă atunci când pătuțul nu este atașat de patul persoanei adulte.
12. **AVERTIZARE:** Pentru a evita pericolul ca gâtul copilului să fie agățat de partea superioară a părții coborâte a pătuțului de lângă patul părinților, asigurați-vă că balustrada superioară nu este amplasată mai sus decât salteaua pentru adulți.

13. **AVERTIZARE:** Pentru a evita riscul de sufocare a copilului, sistemul de fixare a patului părinților trebuie întotdeauna ascuns și ținut departe de pat.

Set (fig. B)

- | | |
|--------------------------|---------------------------------|
| 1. Saltea | 6. Mante de reglare a înălțimii |
| 2. Curele de montare | 7. Coș pentru accesorii |
| 3. Balustradă superioară | 8. Picior cadru |
| 4. Landou | 9. Laterală detașabilă |
| 5. Element de unire | |

Instrucțiuni montare

1. Întindeți picioarele cadrului (fig. 1).
2. Introduceți piesa de legătură în locul potrivit sub pătuț, veți auzi un clic caracteristic (fig. 2). Acordați atenție la inelele metalice (A, fig. 2), care trebuie apăstate în timpul introducerii, astfel încât acestea să se găsească în interiorul orificiului.
3. Montați coșul pentru accesorii (fig. 3). Clicul caracteristic va indica montarea corectă. Acordați atenție inelelor metalice (A, fig. 3), care trebuie apăstate în timpul introducerii, astfel încât să se găsească în interiorul orificiului.
4. Elasticile de pe coșul pentru accesorii trebuie agățate de inelele metalice (fig. 3a).
5. Puneți salteaua în pat (fig. 4).
6. Curelele de sub pătuț trebuie introduse în orificiile corespunzătoare din cadru (fig. 5a), apoi trebuie trecute prin cataramă și strânse (fig. 5b).
7. Pătuțul este asamblat corect (fig. 6).

Funcția de pătuț atașabil

Pentru a utiliza funcția de pătuț atașabil, produsul trebuie să fie pregătit corespunzător. În acest scop:

1. Desfaceți fermoarele de pe ambele părți ale părții de deschidere (fig. 7).
2. Glisați încuietoria (fig. 8a) și eliberați dispozitivul de fixare care leagă balustrada (fig. 8b).
3. Coborâți peretele lateral al landoului (fig. 9).
4. Glisați pătuțul la patul părinților și reglați înălțimea pătuțului astfel încât

salteaua părinților să fie la aceeași înălțime sau cu nu mai mult de 2 cm mai sus decât marginea superioară a părții înclinate a pătuțului (fig. A).

Notă! Somiera pătuțului, în funcția de pătuț atașabil, trebuie să fie paralelă cu pământul. Nu sunt permise diferențele de nivel între părțile laterale ale pătuțului.

5. Treceți curelele de montare sub saltea și apoi agățați suporturile de montare la cadrul patului (fig. 10a). Asigurați-vă că sunt în poziție verticală între saltea și marginea patului.
6. Conectați curelele de montare la pătuț prin fixarea cataramelor (fig. 10b).
7. Strângeți curelele și asigurați-vă că pătuțul este atașat corect de patul părinților, în siguranță și ferm.

NOTĂ: Înainte de fiecare utilizare, verificați să nu existe spațiu între salteaua părinților și peretele lateral al patului.

AVERTIZARE: Utilizarea produsului este permisă numai lângă paturi și/sau saltele cu părțile laterale drepte. Produsul nu trebuie utilizat cu paturi rotunde și/sau saltele rotunde și saltele de apă.

Reglarea înălțimii

Pentru a modifica înălțimea pătuțului, apăsați manetele de reglare a înălțimii de pe ambele părți ale pătuțului (fig. 11) și apoi setați înălțimea dorită.

Sunt disponibile șapte înălțimi ale pătuțului. De asemenea, este posibilă setarea a diferite înălțimi pe ambele părți.

AVERTIZARE: Înclinarea maximă admisă a patului este o diferență de 2 niveluri. Capul copilului trebuie să fie întotdeauna pe partea superioară.

Blocarea roților

Pentru a bloca roțile, apăsați în jos pe sistemele de blocare de pe fiecare roată (fig. 12a). Pentru a debloca roțile, ridicați sistemele de blocare (fig. 12b).

Instrucțiuni demontare

1. Scoateți salteaua din pătuț.
2. Deschideți fermoarele de pe husa din partea superioară a cadrului pătuțului (fig. 13).
3. Desfaceți curelele de sub pătuț (fig. 5a, 5b) și apoi dați jos husa (fig. 14b).

NOTĂ! Pentru a spăla husa pătuțului, desprindeți benzile cu arici (A, fig. 14a), scoateți elementul de rigidizare a lateralei culisante, și apoi îndepărtați husa (fig. 14b).

4. Scoateți piesa de legătură de sub pătuț apăsând butoanele de eliberare de pe ambele părți ale pătuțului (A, fig. 15).
5. Scoateți coșul de accesorii apăsând butoanele de eliberare de pe fiecare picior al coșului (A, fig. 16).
6. Îndoți picioarele cadrului pătuțului (fig. 17).

Curățare și întreținere

1. Husa pătuțului și husa saltelei pot fi spălate manual la 30°C.
2. Piese din metal și plastic trebuie curățate cu o cârpă umedă și agenți de curățare delicăți.
3. Nu curățați niciodată nicio parte a pătuțului cu materiale abrazive, amoniac, înălbitor sau alcool.
4. Păstrați pătuțul într-un loc uscat, ferit de surse de căldură și umezeală. Evitați expunerea directă la acțiunea razelor solare.

**Produsul a fost testat și îndeplinește toate cerințele standardelor
EN 1130:2019+AC:2020 și EN 16890:2017+A1:2021**

Fotografiile au caracter ilustrativ, aspectul real al produselor poate diferi de cel prezentat în fotografii.

Szczegółowe warunki gwarancji dostępne są na stronie:
Detailed warranty conditions are available on the website:
Detaillierte Garantiebedingungen finden Sie auf der Website:
Подробные условия гарантии доступны на сайте:
Le condizioni di garanzia dettagliate sono disponibili sul sito web:
Les conditions de garantie détaillées sont disponibles sur le site:
Las condiciones de garantía detalladas están disponibles en el sitio web:
Gedetailleerde garantievoorwaarden zijn beschikbaar op de website:
Ísámias garantíjós sálygas rásite svetaínėje:
Podrobné záruční podmínky jsou k dispozici na webových stránkách:
A részletes garanciális feltételek elérhetők a weboldalon:
Condiții detaliate de garanție sunt disponibile pe site:

www.lionelo.com

Thank you for purchasing our product
Dziękujemy za zakup urządzenia naszej marki
Vielen Dank für den Kauf unserer Markenausrüstung
Спасибо за покупку нашего продукта
Grazie per aver acquistato il nostro prodotto
Merci d'avoir acheté notre produit
Gracias por adquirir nuestro producto
Bedankt voor het aanschaffen van ons product
Děkujeme, kad jsigijote mūsų prekės ženklą įrenginį
Děkujeme vám za zakoupení zařízení naší značky
Köszönjük, hogy márkájú készülékünket választotta
Vă mulțumim că ați achiziționat un dispozitiv al mărcii noastre



www.lionelo.com