

I-GUARD PRO

USER GUIDE

MODEL: I-GUARD PRO ECE R129.03 v.1.1

UWAGA! Grafika produktowa pełni funkcję poglądową.

A.1

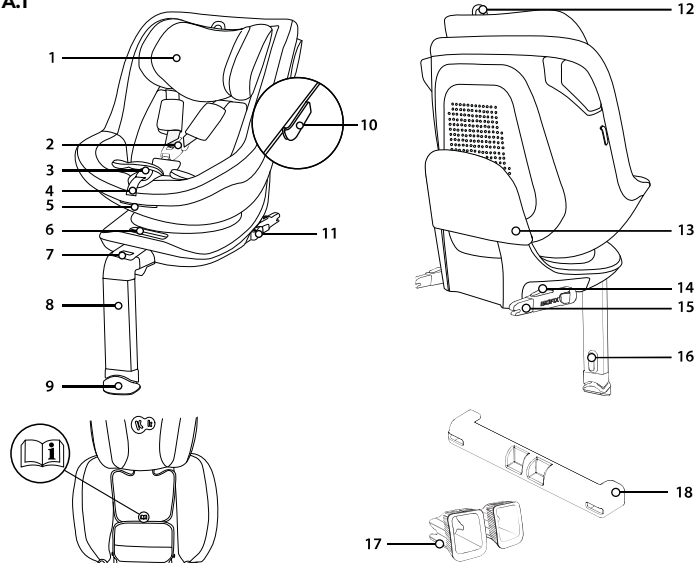

Prosimy o uważne zapoznanie się z instrukcją obsługi przed pierwszym użyciem dziecięcego fotelika samochodowego. Zapewnienie bezpieczeństwa dziecku jest twoim obowiązkiem, a nieprzeczytanie tej instrukcji może mieć na nie wpływ.

1.0 Elementy fotelika samochodowego

1. Zagłówek
2. Klamra 5-punktowych pasów bezpieczeństwa
3. Przycisk regulacji 5-punktowych pasów bezpieczeństwa
4. Pas regulujący
5. Dźwignia do pochylecia siedziska
6. Dźwignia obrotu siedziska wraz z wskaźnikiem
7. Wskaźnik rozłożenia nogi
8. Noga podpierająca
9. Stopa wraz z wskaźnikiem
10. Uchwyty na pasy wewnętrzne
11. Dźwignia przesuwu ISOFIX
12. Dźwignia do regulacji zagłówka
13. Rama antyrotacyjna
14. Przycisk zwolnienia wraz z wskaźnikiem statusu ISOFIX
15. Zaczepy ISOFIX
16. Przycisk regulacji wysokości nogi podpierającej
17. Prowadnice ISOFIX
18. Osłona na zaczepy ISOFIX



**3 – 15 miesięcy
< 76cm**

(rys.A.14)

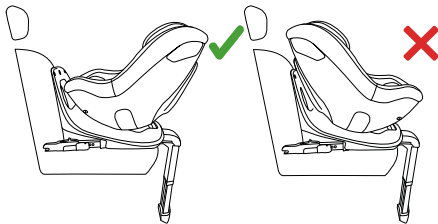

2.0 Zastosowanie

Fotelik samochodowy został zaprojektowany, sprawdzony i dopuszczony do użytku zgodnie z wymogami regulaminu nr 129 EKG/ONZ dotyczącego homologacji urządzeń przytrzymujących dla dzieci (UN/ECE R129/03). Fotelik samochodowy I-GUARD PRO jest przeznaczony do przewożenia dzieci w przedziale 61-105 cm (do ok. 4 roku życia).

Fotelik musi być zamocowany w pojeździe za pomocą zaczepów ISOFIX oraz nogi stabilizującej. Ten fotelik samochodowy można montować jedynie na fotelach pojazdów, które uzyskały homologację do używania urządzeń przytrzymujących dla dzieci zgodnie z instrukcją obsługi pojazdu. Dziecko w foteliku jest zabezpieczane za pomocą 5-punktowych pasów bezpieczeństwa. UWAGA! Przed każdą podróżą należy upewnić się, że 5-punktowe pasy bezpieczeństwa są prawidłowo wyregulowane i przylegają ściśle do ciała dziecka. Pasy pod żadnym pozorem nie mogą być skrócone!

Nie ustawiaj fotelika przodem do kierunku jazdy, dopóki dziecko nie będzie miało co najmniej 15 miesięcy i 76 cm wzrostu. (rys. A.14)

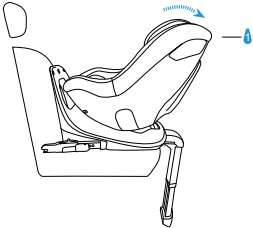
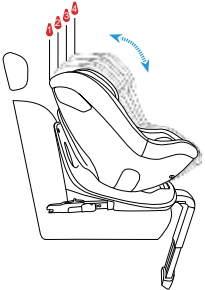
Mocowanie fotelika	Orientacja fotelika	Pozycja fotela	Wymiary dziecka
ISOFIX + noga podpierająca	tyłem do kierunku jazdy		<p>61cm–105cm 3 msc – ok. 4 lata</p>
ISOFIX + noga podpierająca	przodem do kierunku jazdy		<p>76cm–105cm > 15msc – ok. 4 lata</p>

3.0 Instrukcje bezpieczeństwa

Prosimy poświęcić kilka minut na przeczytanie niniejszej instrukcji obsługi w celu zapewnienia należytego bezpieczeństwa dziecku. Wiele łatwych do uniknięcia urazów powodowanych jest przez lekkomyślne i niewłaściwe używanie fotelika.

UWAGA! Dobrze jest mieć instrukcję zawsze w zasięgu ręki. Radzimy, aby przechowywać ją w przeznaczonym do tego miejscu znajdującym się na wewnętrznej stronie pod pokrowcem oparcia.

- Fotelik jest przeznaczony do montażu wyłącznie na fotelach samochodowych zamontowanych przodem do kierunku jazdy. Fotelika nie wolno montować na fotelach/kanapach samochodowych zamontowanych tyłem lub bokiem do kierunku jazdy. Fotelik musi zawsze być zabezpieczony przy za pomocą mocowania ISOFIX wraz z nogą podpierającą.
- **NIE WOLNO** umieszczać fotelika dziecięcego na siedzeniach wyposażonych w aktywną, przednią poduszkę powietrzną, gdyż może to być niebezpieczne. Nie dotyczy to bocznych poduszek powietrznych.
- W przypadku zamontowania fotelika na przednim siedzeniu, należy wyłączyć przednią poduszkę powietrzną. Zaleca się montowanie fotelika jedynie na tylnych siedzeniach samochodu. Wskazówki na temat przydatności siedzenia samochodu do użycia z fotelikiem dziecięcym można znaleźć w podręczniku użytkownika pojazdu.
- Przed każdą podróżą należy upewnić się, że 5-punktowe pasy bezpieczeństwa są prawidłowo wyregulowane i przylegają ściśle do ciała dziecka. Pasy pod żadnym pozorem nie mogą być skrócone!

- **PAMIĘTAJ, IM ŚCIŚLEJ PAS PRZYLEGA DO CIAŁA DZIECKA, TYM WYŻSZY JEST POZIOM BEZPIECZEŃSTWA. Z TEGO WZGLĘDU NIE NALEŻY ZAKŁADAĆ DZIECKU GRUBYCH UBRANÍ POD PASAMI.**

- Pasy biodrowe pasów bezpieczeństwa muszą przebiegać jak najniżej w poprzek pachwiny Twojego dziecka, aby w razie wypadku zapewnić optymalny efekt.
- Tylko optymalnie wyregulowany zagłówek może zapewnić dziecku maksymalną ochronę i komfort, jednocześnie zapewniając odpowiednie dopasowanie pasów barkowych.
- Fotelik należy wymienić, jeśli został on poddany gwałtownym obciążeniom działającym podczas wypadku drogowego.
- Bez akceptacji odpowiedniego organu udzielającego homologacji fotelika samochodowego nie można w żaden sposób modyfikować. Nieprzestrzeganie instalacji fotelika zgodnie z instrukcją dołączoną przez producenta może prowadzić do zagrożeniu życia i zdrowia.
- Fotelik dziecięcy należy chronić przed bezpośrednim działaniem słońca, inaczej nagrzane elementy mogą oparzyć twoje dziecko. Chroń dziecko i fotelik samochodowy przed promieniami słonecznymi.
- Nigdy nie zostawiaj dziecka w foteliku bez opieki.
- Należy zwrócić uwagę na to, aby bagaże i inne przedmioty były wystarczająco zabezpieczone, w szczególności na półce pod tylną szybą, gdyż w razie zderzenia mogą one spowodować obrażenia ciała.

- Fotelik nie może być używany bez pokrowca.
- Nie należy używać zamiennych pokrowca, innych niż te, rekomendowane przez producenta, ponieważ stanowi ona integralną częścią systemu bezpieczeństwa fotelika.
- Zaleca się zachowanie instrukcji obsługi fotelika przez cały okres jego użytkowania.
- Nie należy stosować innych punktów mocowań, niż punkty opisane w instrukcji i oznaczone na foteliku.
- Wszystkie twarde elementy oraz plastikowe części fotelika dla dzieci należy umieścić i zainstalować w taki sposób, by w normalnych warunkach eksploatacji pojazdu nie mogły zostać uwięzione przez przesuwne siedzenie lub drzwi pojazdu.
- Regularnie sprawdzaj stan techniczny fotelika, szczególną uwagę zwróć na punkty mocowania, szwy, oraz elementy regulujące. Należy dbać o to, aby wszystkie elementy mechaniczne były w pełni sprawne. Nigdy nie należy smarować ani oliwić elementów fotelika dziecięcego.
- Zaprzestań korzystać z fotelika, jeżeli jego części uległy uszkodzeniu lub obłuzowaniu.
- W przypadku wystąpienia sytuacji awaryjnej ważne jest szybkie rozpięcie pasów bezpieczeństwa. Oznacza to, że przycisk zwalnający 5-punktowych pasów bezpieczeństwa nie jest w pełni zabezpieczony, dopilnuj, aby twoje dziecko nie bawiło się klamrą 5-punktowych pasów bezpieczeństwa.
- Należy dawać dziecku dobry przykład i zawsze przypinać się pasami. Zagrożenie dla dziecka może stanowić również osoba dorosła nieprzypięta pasami bezpieczeństwa.
- Przed każdą podróżą samochodem upewnij się, że fotelik jest poprawnie przymocowany.
- Fotelik należy zabezpieczyć także wtedy, gdy nie jest używany. Niezamocowany fotelik może nawet przy awaryjnym hamowaniu spowodować obrażenia ciała pasażerów.
- Należy zawsze upewnić się, że fotelik samochodowy nie zakleszcza się na żadnej powierzchni podczas zamykania drzwi pojazdu lub regulacji tylnego siedzenia.
- W przypadku niektórych foteli pojazdów wykonanych z delikatnych materiałów używanie fotelików samochodowych może pozostawić ślady i/ lub spowodować odbarwienia. Aby temu zapobiec, można umieścić pod fotelikiem samochodowym koc, ręcznik lub podobny produkt.

A.2

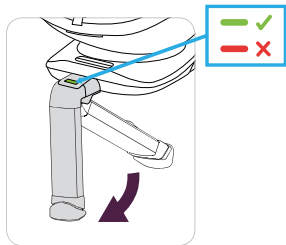

A.3a

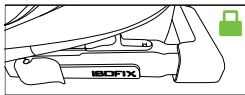

A.3b

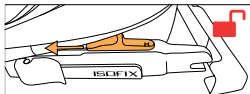

A.4

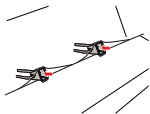

4.0 Montaż w pojeździe

W przypadku nagłego hamowania lub wypadku, osoby niezapięte w pasy bezpieczeństwa mogą spowodować obrażenia pozostałych pasażerów.

Zawsze należy sprawdzić, czy:

- Oparcia foteli w pojeździe są zablokowane (tj. zatrzaśnięta jest blokada składanego oparcia tylnego siedzenia).
- Wszystkie przedmioty ciężkie i posiadające ostre krawędzie są zabezpieczone (np. na tylnej półce).
- Wszyscy pasażerowie zapięli pasy bezpieczeństwa.
- Fotelik jest zawsze zabezpieczony, nawet jeśli dziecko nie jest w nim przewożone.

4.1 Instalacja fotelika tyłem do kierunku jazdy, dla dzieci w przedziale od 61 do 105 cm (od 3 miesięcy do około 4 lat) w systemie mocowania ISOFIX wraz z nogą podpierającą.

WAŻNE! W instrukcji pojazdu podano lokalizację punktów mocowania ISOFIX oraz inne niezbędne informacje dotyczące montowania fotelika w samochodzie. Użytkownik musi **KONIECZNIE** przeczytać instrukcję z pojazdu.

- Przed umieszczeniem fotelika w samochodzie zalecamy rozłożyć nogę podpierającą (8) (rys. A.2).
- Z fotelika należy zdjąć osłonę (18) znajdującą się na zaczepach ISOFIX (15) (o ile nie została zdjęta wcześniej), w tym celu przesunąć przycisk zwolnienia ISOFIX (14), system uwolni osłonę, którą należy zdjąć (rys. A.3a, A.3b).
- Fotelik bez osłony (18) wraz z rozłożoną nogą podpierającą należy umieścić na siedzeniu samochodu.
- Zamocuj prowadnice ISOFIX (17) na złączach fotela samochodowego (A.4).

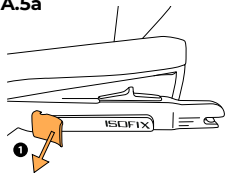
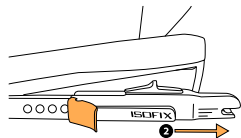
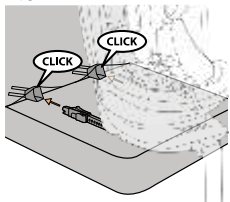
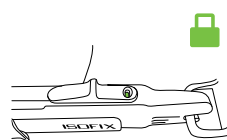
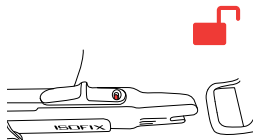
A.5a**A.5b****A.6****A.7a****A.7b**

- Proszę przesunąć zaczepy ISOFIX (15) na ich maksymalną długość, zrobisz to poprzez odblokowanie i przytrzymanie dźwigni przesuwu (11) (rys. A.5a) a następnie wysunięcie zaczepów (rys. A.5b). Czynność należy wykonać po obu stronach fotelika.
- Wysunięte zaczepy ISOFIX (15) należy połączyć do mocowań z zamontowanymi prowadnicami ISOFIX (17) w fotelu samochodowym aż do momentu charakterystycznego kliknięcia (rys. A.6). Po poprawnym montażu zaczepów ISOFIX wskaźnik na przycisku (14) zmieni się z barwy czerwonej na zieloną, zweryfikuj poprawny montaż czy wskaźniki są koloru zielonego (rys. A.7a, A.7b).
- UWAGA! Zaczepy blokujące są prawidłowo zamocowane tylko wtedy, gdy oba znaczniki przycisków są całkowicie zielone.

A.8

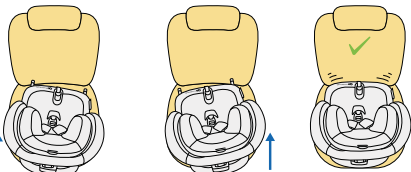

A.9

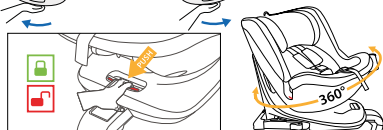

A.10a

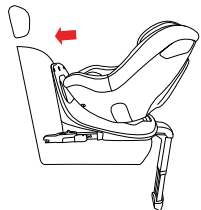

A.10b

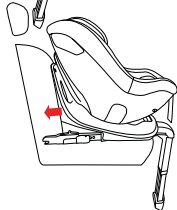

- Pchnij bazę wykonując ruch lewo-prawo w kierunku oparcia siedzenia pojazdu, aż do całkowitego wyrównania z oparciem ramy antyrotacyjnej (13) (rys. A.8)
- Gdy fotelik jest poprawnie zamontowany za pomocą ISOFIX, należy ustawić go tyłem do kierunku jazdy. Wciśnij dźwignię obrotu siedziska (6) (rys. A.9), aby obrócić fotelik tyłem do kierunkiem jazdy (rys. A.10a), poprawnie zablokowaną pozycję wskaże zielony kolor identyfikatora przy dźwigni obrotu siedziska (6).
- Upewnij się, że baza jest przytwierdzona, próbując wyciągnąć ją z punktów mocowania ISOFIX.
- Gdy fotelik jest poprawnie zamontowany za pomocą zaczepów ISOFIX i rama antyrotacyjna bazy całkowicie przylega do oparcia fotela, należy przejść do regulacji nogi podpierającej (9). UWAGA! Przed regulacją nogi podpierającej upewnij się że wskaźnik rozłożenia nogi podpierającej wyświetla kolor zielony (7).
- Dopiero po wykonaniu powyższych czynności należy dostosować wysokość nogi podpierającej.

A.11

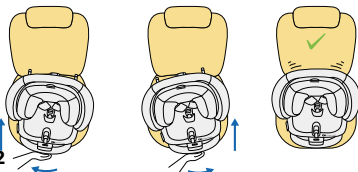

A.12

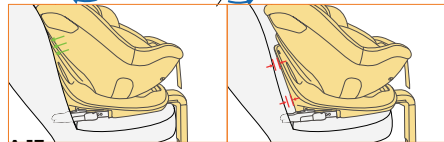

A.13

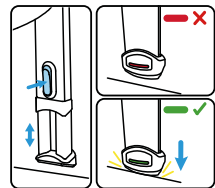

- Przytrzymując wciśnięty przycisk regulacji wysokości nogi (16), zwolnisz blokadę wysokości nogi a noga automatycznie powinna się wysunąć. Dostosuj wysokość nogi tak, aby stopa napotkała opór z podłożem pojazdu teraz możesz puścić przycisk. Wskaźnik stopy (9) zmieni kolor na zielony, kiedy na stopę będzie oddziaływać odpowiednia siła fotelika. Jeżeli po zablokowaniu wysokości nogi wskaźnik stopy pokazuje zielony kolor oznacza to, że montaż jest poprawny (rys. A.13) w innym przypadku powtórz czynności związane z regulacją wysokości nogi podpierającej.

UWAGA! Nigdy nie montuj stopy od nogi podpierającej na schowku w podłodze samochodu, grozi to zarwaniem schowka podczas wypadku, w przypadku wątpliwości zweryfikuj instrukcję obsługi pojazdu.

UWAGA! Noga podpierająca nigdy nie może wisieć w powietrzu oraz nie można podkładać pod nią żadnych przedmiotów.

WAŻNE! Zwróć uwagę żeby noga podpierająca pełniła funkcję podpierającą a nie podnosiła spodnią część fotelika I-GUARD PRO ponad płaszczyznę siedziska fotela samochodowego.

- Chwyć fotelik i sprawdź, czy jest dobrze zamocowany bez luzów. Wszystkie wskaźniki zaczepów ISOFIX oraz nogi podpierającej powinny wyświetlać zielony kolor. W innym wypadku należy powtórzyć wcześniejsze czynności montażu.

UWAGA: Należy upewnić się, że pozycja fotelika jest dobrze ustalona i stabilna. Sprawdzić wskaźniki na mocowaniu ISOFIX oraz nogi podtrzymującej.

4.2 Instalacja fotelika przodem do kierunku jazdy, dla dzieci w przedziale od 76 do 105 cm w systemie mocowania ISOFIX wraz z nogą podpierającą.

WAŻNE! W instrukcji pojazdu podano lokalizację punktów mocowania ISOFIX oraz inne niezbędne informacje dotyczące montowania fotelika w samochodzie. Użytkownik musi KONIECZNIE przeczytać instrukcję z pojazdu.

- Przed umieszczeniem fotelika w samochodzie zalecamy rozłożyć nogę podpierającą (8) (rys. A.2).
- Z fotelika należy zdjąć osłonę (18) znajdującą się na zaczepach ISOFIX (15) (o ile nie została zdjęta wcześniej), w tym celu przesunąć przycisk zwolnienia ISOFIX (13), system uwolni osłonę, którą należy zdjąć (rys. A.3a, A.b).
- Fotelik bez osłony (18) wraz z rozłożoną nogą podpierającą należy umieścić na siedzeniu samochodu.
- Zamocuj prowadnice ISOFIX (17) na złączach fotela samochodowego (A.4).
- Proszę przesunąć zaczepy ISOFIX (15) na ich maksymalną długość, zrobisz to poprzez odblokowanie i przytrzymanie dźwigni przesuwu (11) (rys. A.5a) a następnie wysunięcie zaczepów (rys. A.5b). Czynność należy wykonać po obu stronach fotelika.
- Wysunięte zaczepy ISOFIX (15) należy połączyć do mocowań z zamontowanymi prowadnicami ISOFIX (17) w fotelu samochodowym aż do momentu charakterystycznego kliknięcia (rys. A.6). Po poprawnym montażu zaczepów ISOFIX wskaźnik na przycisku (14) zmieni się z barwy czerwonej na zieloną, zweryfikuj poprawny montaż czy wskaźniki są koloru zielonego (rys. A.7a, A.7b).

• UWAGA! Zaczepy blokujące są prawidłowo zamocowane tylko wtedy, gdy oba znaczniki przycisków są całkowicie zielone.

• Gdy fotelik jest poprawnie zamontowany za pomocą ISOFIX, należy ustawić go przodem do kierunku jazdy. Wciśnij dźwignię obrotu siedziska (6); (rys. A.9), aby obrócić fotelik zgodnie z kierunkiem jazdy (rys. A.10b), poprawnie zablokowaną pozycję wskaże zielony kolor identyfikatora przy dźwigni obrotu siedziska (6).

• Upewnij się, że baza jest przytwierdzona, próbując wyciągnąć ją z punktów mocowania ISOFIX.

• Pchnij bazę wykonując ruch lewo-prawo w kierunku oparcia siedzenia pojazdu, aż do całkowitego wyrównania z oparciem ramy antyrotacyjnej (13)(rys. A.11).

• Gdy fotelik jest poprawnie zamontowany za pomocą zaczepów ISOFIX i rama antyrotacyjna bazy całkowicie przylega do oparcia fotela (rys. A.12), należy przejść do regulacji nogi podpierającej (8). UWAGA! Przed regulacją nogi podpierającej upewnij się że wskaźnik rozłożenia nogi podpierającej (7) wyświetla kolor zielony.

• Dopiero po wykonaniu powyższych czynności należy dostosować wysokość nogi podpierającej.

• Przytrzymując wciśnięty przycisk regulacji wysokości nogi (16), zwolnisz blokadę wysokości nogi a noga automatycznie powinna się wysunąć. Dostosuj wysokość nogi tak, aby stopa napotkała opór z podłożem pojazdu teraz możesz puścić przycisk. Wskaźnik stopy (9) zmieni kolor na zielony, kiedy na stopę będzie oddziaływać odpowiednia siła fotelika, jeżeli po zablokowaniu wysokości nogi wskaźnik stopy pokazuje zielony kolor oznacza to, że montaż jest poprawny (rys. A.13) w innym przypadku powtórz czynności związane z regulacją wysokości nogi podpierającej.

UWAGA! Nigdy nie montuj stopy od nogi podpierającej na schowku w podłodze samochodu, grozi to zarwaniem schowka podczas wypadku, w przypadku wątpliwości zweryfikuj instrukcję obsługi pojazdu.

UWAGA! Noga podpierająca nigdy nie może wisieć w powietrzu oraz nie można podkładać pod nią żadnych przedmiotów.

WAŻNE! Zwróć uwagę żeby noga podpierająca pełniła funkcję podpierającą a nie podnosiła spodnią część fotelika I-GUARD PRO ponad płaszczyznę siedziska fotela samochodowego.

- Chwyć fotelik i sprawdź, czy jest dobrze zamocowany bez luzów. Wszystkie wskaźniki zaczepów ISOFIX oraz nogi podpierającej powinny wyświetlać zielony kolor. W innym wypadku należy powtórzyć wcześniejsze czynności montażu.

UWAGA: Należy upewnić się, że pozycja fotelika jest dobrze ustalona i stabilna. Sprawdzić wskaźniki na mocowaniu ISOFIX oraz nogi podtrzymującej.

B.1

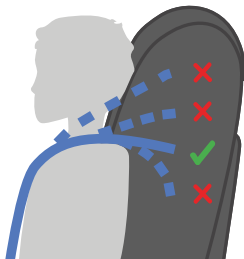

5.0 Wysokość zagłówka i pasów naramiennych

Aby ustawić wysokość zagłówka należy wykonać następujące czynności:

- Jednocześnie przytrzymując przycisk regulujący 5-punktowe pasy bezpieczeństwa (3), poluzuj pasy, pozwoli to swobodniej regulować wysokością zagłówka.
- Przytrzymaj dźwignię do regulacji zagłówka (12), który znajduje się z tyłu zagłówka. Jeżeli chcesz podnieść zagłówek pociągnij uchwyt delikatnie w górę. Wyreguluj zagłówek do żądanej wysokości. Gdy wysokość zostanie wyregulowana, należy puścić uchwyt regulujący, zagłówek zostanie zablokowany w wybranej pozycji.
- Obniżyć wysokość zagłówka można poprzez wciśnięcie dźwigni do regulacji wysokości (12). Gdy wysokość zostanie wyregulowana, należy puścić uchwyt regulujący, zagłówek zostanie zablokowany w wybranej pozycji.

Odpowiednią wysokość pasów naramiennych ustawiamy tak, aby pas wchodził w oparcie fotelika płasko, poziomo tuż nad ramionami dziecka. Należy dopilnować, aby pasy naramienne były dobrze dopasowane do ramion dziecka zgodnie z (rys. B.1).

UWAGA! Jeśli to konieczne, powtórz czynność regulacji wysokości zagłówka, aż do osiągnięcia optymalnej wysokości pasów naramiennych. Zwróć uwagę, żeby pasy nie były poskręcane.

B.2a

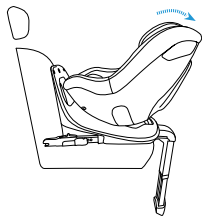

B.2b

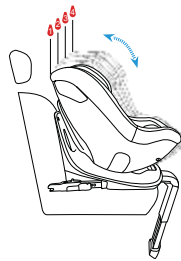

5.1 Mechanizm rotacyjny

• Mechanizm rotacyjny to funkcja, która pomaga w wygodny sposób ułożyć lub wyjąć dziecko w foteliku. Prawidłowe położenie fotelika co do kierunku jazdy (rys. A.14):

a) od 61 do 105 cm tyłem do kierunku jazdy,

b) od 76 do 105 cm przodem do kierunku jazdy

• Obróć fotelik za pomocą dźwigni obrotu siedziska (6), dzięki tej funkcji w łatwy sposób umieścisz i wyjmiesz dziecko z fotelika. Obróć fotelik, umieść dziecko w foteliku, zabezpiecz dziecko 5-punktowym pasem bezpieczeństwa, wykonaj obrót fotelika zgodnie z wyżej przyjętym zaleceniem dla poszczególnej grupy centymetrowej. Należy zweryfikować czy funkcja obrotowa poprawnie została zablokowana. W tym celu sprawdź kolor wskaźnika przy dźwigni obrotu siedziska (6) - kolor zielony potwierdza zablokowanie funkcji obrotu siedziska (rys. A.9).

5.2 Dostosowanie oparcia / Regulacja nachylenia oparcia

• Kąt nachylenia fotelika można regulować (rys. A.4) za pomocą dźwigni (5) znajdującej się pod siedziskiem. Pociągnij dźwignię, a następnie przesunij siedzenie. Puść dźwignię w wymaganej pozycji. Porusz lekko siedziskiem, aż usłyszysz wyraźny odgłos „kliknięcia” – siedzisko zostało zabezpieczone w wybranej pozycji.

UWAGA! W przedziale od 61 do 105 cm z fotelikiem zamontowanym tyłem do kierunku jazdy, należy korzystać z pozycji „1”, czyli najbardziej pochylonej pozycji fotelika (rys. B.2a).

W przedziale od 76 do 105 cm z fotelikiem zamontowanym przodem do kierunku jazdy, można korzystać z pełnego zakresu regulacji nachylenia oparcia w pozycji od „1” do „4” (rys. B.2b).

B.3

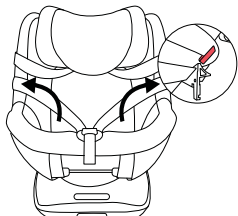

B.4

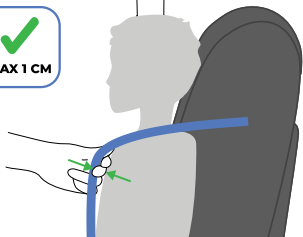

5.3 Zabezpieczenie dziecka za pomocą 5-punktowych pasów bezpieczeństwa

- Poluzuj do końca pasy bezpieczeństwa naciskając przycisk (3) i pociągając pasy bezpieczeństwa. Pamiętaj! Nie należy pociągać za poduszki naramienne.
- Rozepnij klamrę (2). Zaczep 5-punktowe pasy bezpieczeństwa do uchwytów na pasy (10), które znajdują się po bokach fotelika (rys. B.3). Umieść dziecko w foteliku.
- Wyreguluj zagłówek do wzrostu dziecka (patrz punkt 5.0).
- Złóż ze sobą oba zatrzaski klamry, aby zająć je i włóż je do klamry (2), aż usłyszysz "kliknięcie".

5.4 Zaciskanie 5-punktowych pasów bezpieczeństwa

- Pociągnij za paski naramienne, aby wyeliminować luz odcinka biodrowego, dzięki czemu pas będzie leżeć płasko.
- Naciągnij 5-punktowe pasy bezpieczeństwa pasem regulacyjnym (4), do momentu aż pasy będą leżeć płasko na ciele dziecka i blisko niego. Należy dopilnować, aby pasy naramienne były dobrze dopasowane do ramion dziecka. Właściwe napięcie jest zapewnione, jeśli w przestrzeni pomiędzy pasem naramiennym a klatką piersiową dziecka jest możliwe włożenie maksimum jednego palca (ok. 1 cm) pomiędzy pasami a ciałem dziecka (rys. B.4).
UWAGA! 5-punktowe pasy bezpieczeństwa odcinka biodrowego muszą być ustawione możliwie nisko na biodrach dziecka. Zwróć uwagę, żeby pasy nie były poskręcane.

C.1

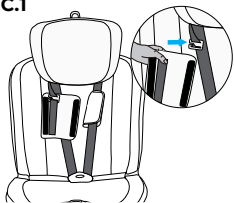

C.2

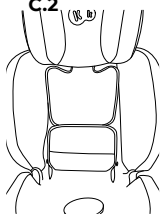

C.3

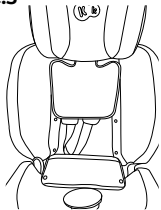

C.4

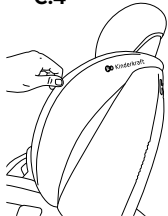

C.5

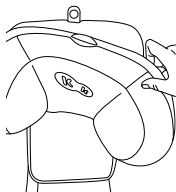

5.5 Demontaż fotelika (system mocowania ISOFIX + noga podpierająca)

- Aby zwolnić podparcie nogi podpierającej (9), wciśnij przycisk regulacji wysokości nogi podpierającej (17). Chwyć stopę (10) i wsuń ją z powrotem w nogę podpierającą.
- Naciśnij przycisk zwalniający (15) znajdujący się na obu zaczepach ISOFIX. Zaczepy zostaną zwolnione, a kolor wskaźników ISOFIX (15) zmieni się z zielonego na kolor czerwony. Schowaj zaczepy ISOFIX używając dźwigni przesuwu (12), wsuń z powrotem w podstawę fotelika poprzez wywieranie nacisku na zaczepy w kierunku fotelika tak, aby schowały się w jego podstawie, czynność wykonaj po obu stronach fotelika.

6.0 Demontaż/montaż pokrowca

- Demontaż osłonek na pasy wewnętrzne: rozepnij rzepy znajdujące się po wewnętrznej stronie osłonek, zdejmij osłonki, które zaczepione są na metalowych haczykach (rys. C.1).
- Demontaż pokrowca oparcia i siedziska: odepnij cztery napy mocujące pokrowiec do tylnej części oparcia fotelika (rys. C.2, C.3). Zdemontuj pokrowiec z bocznych osłon poprzez zsuniecie materiału (rys. C.4).
- Delikatnie pociągając materiał z obu stron siedziska na zewnątrz fotelika, zsuń pokrowiec z przedniej części siedziska. Pamiętaj o wysunięciu materiału wokół przycisku regulacji pasów. Tak zsunięty materiał możesz teraz zdjąć z fotelika przekładając go przez zagłówek.
- Demontaż pokrowca z zagłówka: Chwyć górną część pokrowca znajdującej się za przyciskiem regulacji wysokości zagłówka i delikatnie zsuń materiał z górnej części zagłówka (rys. C.5). Gdy materiał z górnej części zostanie zsunięty przejdź do demontażu pokrowca na bokach zagłówka. W celu montażu pokrowca należy postępować w odwrotnej kolejności.

6.1 Czyszczenie

Należy korzystać tylko z oryginalnego pokrowca, jest on bowiem istotnym elementem bezpieczeństwa fotelika.

UWAGA! Nie należy korzystać z fotelika bez pokrowca. Pamiętaj o regularnym sprawdzaniu i czyszczeniu fotelika.

- Pokrowiec można zdejmować i prać w łagodnym proszku na programie delikatnym (30°C). Należy przestrzegać instrukcji prania umieszczonych na metce pokrowca. W przypadku prania w temperaturze powyżej 30°C kolory mogą wyblaknąć. Pokrowca nie należy odwirowywać ani suszyć w suszarce bębnowej (co może doprowadzić do oddzielenia się warstw materiału). Pokrowca nie należy ekspozować na długotrwałe działanie słońca.
- Elementy z tworzywa sztucznego można czyścić łagodnym środkiem czyszczącym i ciepłą wodą. Nigdy nie używaj silnych środków czyszczących, ani wybielaczy!
- Elementy takie jak pasek do regulacji 5-punktowych pasów bezpieczeństwa czy klamrę pasa krokowego to elementy, których stan należy sprawdzać regularnie, ponieważ podatne są na gromadzenie się ciał obcych, czyścić te elementy możemy za pomocą miękkiej ściereczki lub gąbki, używając do tej czynności ciepłej wody.

Pełna treść Warunków Gwarancji jest dostępna na stronie internetowej WWW.KINDERKRAFT.COM



(AR) بضمان مصلحة عملائنا - نحن في خدمتكم! إذا كانت لديكم أي مشكلة مع المنتج الذي حصلتم عليه، فيجربى الاتصال بنا بالطريقة التي تفضلونها!

(CS) V zájmu péče o naše klienty - jsme rádi k dispozici! Pokud jste se setkali s nějakým problémem v souvislosti s obdrženým výrobkem, kontaktujte nás způsobem, který vám nejvíce vyhovuje!

(DE) In Sorge für unsere Kunden - stehen wir gerne zu Ihrer Verfügung! Wenn Sie auf ein Problem mit dem erhaltenen Produkt treffen, treten Sie bitte mit uns in Kontakt in der bequemsten Weise für Sie!

(EN) In the interests of our Clients - we are at your disposal! If you have a problem with the product you received, contact us in the most convenient way for you!

(ES) ¡Por el bien de nuestros clientes, estamos a su disposición! ¡Si tiene cualquier problema con el producto recibido, póngase en contacto con nosotros de forma más cómoda para usted!

(FR) Dans l'intérêt de nos clients - nous sommes à votre disposition! Si vous avez un problème avec le produit que vous avez reçu, contactez-nous de la manière la plus pratique pour vous!

(HU) Bármikor állunk az ügyfeleink rendelkezésére! Ha az átvett termékkel kapcsolatban valamilyen problémába ütközött, az Onnek legmegfelelőbb módon vegye fel velünk a kapcsolatot!

(IT) Prendersi cura dei nostri Clienti - siamo alla Vostra disposizione! Se hai incontrato un problema con il prodotto che hai ricevuto. Contattaci nel modo piu conveniente per te!

(NL) In het belang van onze klanten - staan wij ter beschikking! Als u een probleem met het ontvangen product tegenkomt, neemt contact met ons op via de manier die u het makkelijkste vindt!

(PL) W trosce o naszych Klientów - jesteśmy do dyspozycji! Jeśli napotkałeś problem dotyczący otrzymanego produktu, skontaktuj się z nami w najbardziej dogodny dla Ciebie sposób!

(PT) Para o conforto dos nossos Clientes - estamos sempre à sua disposição! Se tiver qualquer problema com o nosso produto, entre em contacto conosco de modo mais confortável para si!

(RO) In interesul clienților noștri - suntem la dispoziția dumneavoastră! Dacă aveți o problema cu produsul pe care l-ați primit, contactați-ne în modul cel mai convenabil pentru dvs.!

(RU) заботясь о наших клиентах, мы находимся в вашем распоряжении. Если вы столкнулись с проблемой, связанной с полученными продукто, свяжитесь с нами наиболее удобным для вас способом!

(SK) Náš zákazník je pre nás dôležitý - sme vám k dispozícii! Ak máte akýkoľvek problém súvisiaci s doručeným produktom, kontaktujte nás spôsobom, ktorý vám najviac vyhovuje!

(SV) I våra kundens intresse - vi står till ditt förfogande! Om du har problem med den produkt du fick, kontakta oss på det mest praktiska sättet för dig!

International contact:

support@kinderkraft.com
(0048) 61 646 02 37



kinderkraftofficial



kinderkraft



kinderkraftofficial

منتج/ VÝROBCE/HERSTELLER/MANUFACTURER/FABRICANTE/FABRICANT/
GYARTÓ/FABBRICANTE/FABRIKANT/PRODUCTENT/FABRICANTE/PRODUCĂTOR/
ПРОИЗВОДИТЕЛЬ/VÝROBCA/TILLVERKARE:

4Kraft Sp. z o.o. ul. Tatrzanska 1/5
18 **60-413 Poznań, Poland**